

MANUALE UTENTE

KEEPUP Smart

CUSTOM[®]

CUSTOM S.p.A.
Via Berettine 2/B
43010 Fontevivo (PARMA) - Italy
Tel. : +39 0521-680111
Fax : +39 0521-610701
[http: www.custom.biz](http://www.custom.biz)

Assistenza Tecnica Clienti:
www.custom4u.it

© 2022 CUSTOM S.p.A. – Italy. Tutti i diritti riservati. È vietata la riproduzione totale o parziale del presente manuale in qualsiasi forma, sia essa cartacea o informatica. CUSTOM S.p.A. e le risorse impiegate nella realizzazione del manuale, non si assumono nessuna responsabilità derivante dall'utilizzo dello stesso, garantendo che le informazioni contenute nel manuale sono state accuratamente verificate. Ogni suggerimento riguardo ad eventuali errori riscontrati o a possibili miglioramenti sarà particolarmente apprezzato. I prodotti sono soggetti ad un continuo controllo e miglioramento, pertanto CUSTOM S.p.A. si riserva di modificare le informazioni contenute nel manuale senza preavviso.

I contenuti multimediali pre/installati sono coperti da Copyright CUSTOM S.p.A. Altre società e altri nomi di prodotti qui menzionati sono marchi delle rispettive società.

La citazione di prodotti di terze parti è a solo scopo informativo e non costituisce alcun impegno o raccomandazione. CUSTOM S.p.A. declina ogni responsabilità riguardo l'uso e le prestazioni di questi prodotti.

SOMMARIO

1	INTRODUZIONE	9
2	INSTALLAZIONE	11
3	CONTROLLI TOUCH SCREEN.....	13
4	FUNZIONAMENTO	15
4.1	Documenti.....	15
4.2	Regolazione data e ora.....	19
4.3	Sostituzione memoria di dettaglio.....	20
5	LICENZE KEEPUP.....	23
6	PANNELLO CASSA.....	25
6.1	Tasto strumenti.....	26
6.2	Tastierino numerico.....	32
7	PERSONALIZZAZIONE INTERFACCIA.....	35
7.1	Tastierino numerico.....	35
7.2	Layout delle pagine.....	36
7.3	Layout dei tasti PLU.....	37
7.4	Tasto subtotale/pagamento veloce.....	39
8	FUNZIONI ADDIZIONALI.....	41
8.1	Avanzamento carta.....	41
8.2	Selezione cliente.....	41
8.3	Selezione operatore.....	44
8.4	Selezione delle pagine.....	46
8.5	Parcheggiare un conto.....	47
8.6	Emissione fattura.....	49

8.7	Selezione dei listini	51
8.8	Accesso veloce alla programmazione	51
8.9	Visualizzare il totale degli ultimi documenti emessi	53
8.10	Stampa scontrino regalo	53
8.11	Aprire il cassetto rendiresto	54
9	LOTTERIA DEGLI SCONTRINI	55
9.1	Introduzione	55
9.2	Codice lotteria	56
9.3	Funzionamento lotteria	57
10	REGISTRAZIONE ARTICOLI	59
10.1	Tasto articolo	59
10.2	Tasto PLU generico	63
10.3	Acquisizione PLU da barcode	65
10.4	Vendita con lotteria degli scontrini	66
10.5	Cambiare la descrizione dell'articolo "al volo"	68
10.6	Ricerca degli articoli	69
11	MODIFICATORI	71
11.1	Annulla operazione	71
11.2	Correzione	71
11.3	Documento di annullo	73
11.4	Documento di reso	81
11.5	Sconto in percentuale	89
11.6	Maggiorazione in percentuale	91
11.7	Sconto in valore	94
11.8	Maggiorazione in valore	96
11.9	Omaggio	99
11.10	Saldo su acconto	101
11.11	Varianti articolo	103
11.12	Variante negativa con prezzo	111
11.13	Istruzioni cucina	114
12	PAGAMENTI	117
12.1	Contanti	119
12.2	Bancomat	122
12.3	Carta di Credito	123
12.4	Credito	124
12.5	Buoni pasto	125
12.6	Pagamento misto	127
12.7	Bonifico	129
12.8	Sconto a pagare	130
12.9	Divisione alla romana	131
12.10	Divisione analitica	133

13	GESTIONE TAVOLI	135
13.1	Inserimento ordinazioni	137
13.2	Segui portata	138
13.3	Storno ordinazioni	140
13.4	Aggiunta ordinazioni	143
13.5	Chiusura tavolo	144
13.6	Ristampa comande del tavolo	145
13.7	Stampa resoconto tavolo	147
13.8	Sposta tavolo	149
13.9	Prenotazione dei tavoli	152
13.10	Visualizzazione tavoli con consumazione finale	154
13.11	Separazione tavolo	155
13.12	Layout comanda	157
14	FUNZIONI SPECIALI	159
14.1	Prelievi	159
14.2	Versamenti	160
14.3	Menù a prezzo fisso	161
14.4	Aggiungi alla pagina dei preferiti	162
14.5	Calcolatrice	163
14.6	Email	164
15	PANNELLO HOME	165
16	PALMARI	167
17	STATO STAMPANTI	169
18	PERSONALIZZA PAGINE #	171
19	IMPOSTAZIONI	175
19.1	Opzioni programma	175
19.2	Gestione stampa documenti	178
19.3	Numerazione documenti	181
19.4	Gestione operatori	182
19.5	Gestione stampante fiscale	183
19.6	Gestione stampanti comande	185
19.7	Opzioni tavoli	187
19.8	Programmazione happy hour	188
19.9	Avanzate	189
19.10	Attivazione prodotto	190
19.11	Configurazione guidata	191
19.12	Servizi	192
19.13	Esempio di mappatura QRCode	206
20	UTILITÀ ECR	211

21	STATISTICHE	215
22	UTILITÀ	219
22.1	Fatturazione differita	220
22.2	Fatturazione buoni pasto	223
22.3	Gestione documenti	226
22.4	Prenotazioni	229
22.5	Gestione backup	231
22.6	Copia DB	235
22.7	Elimina tutti i dati del database	236
22.8	Elimina tutti i conti aperti	236
22.9	Elimina contatori	237
22.10	Libera spazio	237
23	ARCHIVI	239
23.1	Pannello operatori	240
23.2	Pannello clienti	242
23.3	Pannello reparti	245
23.4	Pannello articoli	247
23.5	Pannello IVA	250
23.6	Pannello sale	252
23.7	Pannello tavoli	254
23.8	Pannello buoni pasto	256
23.9	Pannello aziende buoni pasto	258
24	DELIVERA	261
25	SATISPAY	267
26	TABACCHI	269
26.1	Genera ordine	270
26.2	Aggiorna listino	278
26.3	Anagrafica e magazzino	279
26.4	Anagrafica Monopoli	282
27	SCAMBIO IMPORTO EFT/POS	285
28	ACCETTATORE CHS	287
29	KEEPUP MONITOR	291
30	GREEN PASS	293



1 INTRODUZIONE

Questo manuale utente è suddiviso in sezioni e capitoli. Ogni capitolo è raggiungibile dal sommario collocato all'inizio di questo documento. Il sommario è raggiungibile tramite il pulsante presente in ogni pagina come illustrato nello schema seguente.

Collegamento al sommario

Rimando alle note

Titolo numerato per il capitolo

Titolo numerato per il paragrafo

Informazione valida per i dispositivi AAAA, BBBB, CCC

Informazione valida per i dispositivi AAAA, BBBB

Informazione valida per il dispositivo CCCC

Informazioni necessarie per non compromettere il funzionamento dei dispositivi

Informazioni o suggerimenti generali per l'utilizzo dei dispositivi

Informazioni o suggerimenti relativi ad operazioni specifiche

5 CONFIGURAZIONE

5.1 Parametri di setup

All'accensione la stampante esegue un programma di autodiagnosi⁽¹⁾ e azzeramento che verifica e inizializza le seguenti parti elettroniche e meccaniche. Tenendo premuto il tasto FEED all'accensione, si ottiene la stampa di un report contenente il risultato dell'autodiagnosi, della configurazione di default (vedi figura) e si entra nella procedura di SET-UP, in cui è possibile modificare i parametri relativi all'interfaccia e alla modalità di stampa.

AAAA, BBBB

All'accensione la stampante esegue un programma di autodiagnosi e azzeramento che verifica e inizializza le seguenti parti elettroniche e meccaniche.

CCCC

Tenendo premuto il tasto FEED all'accensione, si ottiene la stampa di un report contenente il risultato dell'autodiagnosi, della configurazione di default (vedi figura) e si entra nella procedura di SET-UP, in cui è possibile modificare i parametri relativi all'interfaccia e alla modalità di stampa.

ATTENZIONE: Rispettare la polarità dell'alimentazione.

NOTE:

Le dimensioni riportate nelle immagini sono espresse in millimetri.

(1) Per le funzioni dei tasti fare riferimento al capitolo 2.





2 INSTALLAZIONE

KeepUp Smart è l'applicazione che permette la gestione completa del punto vendita in cui è installata. L'applicazione funziona su tutti i dispositivi equipaggiati con Android 6 e versioni successive. Per installare l'applicazione KeepUp Smart contattare il vostro rivenditore.



3 CONTROLLI TOUCH SCREEN

È possibile eseguire diverse azioni sul touch screen come premere con un tocco, con due tocchi, effettuare pressioni o azioni di trascinamento.

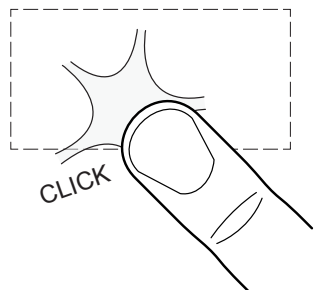

Tocco semplice

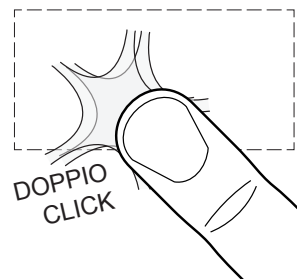

Doppio tocco

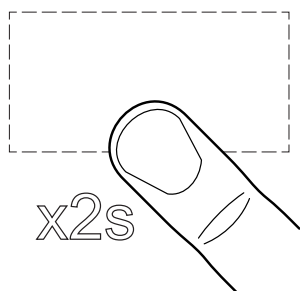

Pressione prolungata

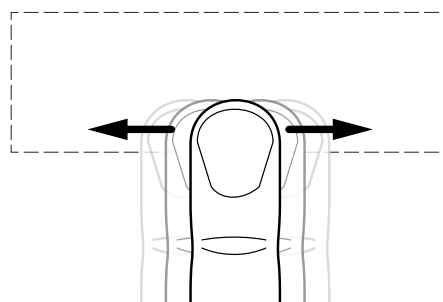

Scorrimento in orizzontale

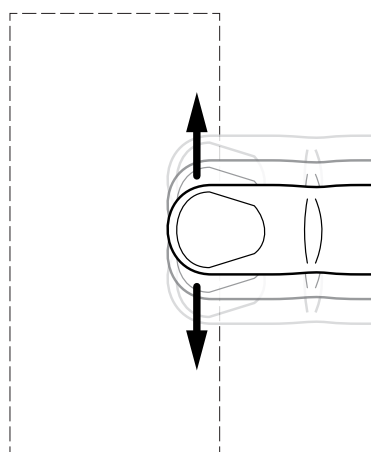

Scorrimento in verticale



Estendi / Ritrai





4 FUNZIONAMENTO

4.1 Documenti

Il D.Lgs. n.127 del 5 agosto 2015 ed il successivo D.L. n. 119/2018, hanno introdotto l'obbligatorietà per artigiani e commercianti di dotarsi di registratori di cassa telematici che provvedono a trasmettere i dati delle operazioni direttamente all'Agenzia delle Entrate sotto forma di corrispettivi elettronici.

I documenti di vendita stampati dal registratore di cassa telematico (ricevute, fatture, scontrini fiscali, scontrini di reso o annullo) vengono denominati "documenti commerciali" e hanno solo validità commerciale come garanzia dell'acquisto, mentre i documenti non legati alla vendita (rendiconti, scontrini di conferma, ecc.) vengono denominati "documenti gestionali".



Esempio di documento commerciale (vendita)

Il documento commerciale di vendita contiene:

- Intestazione emittente (intestazione documento commerciale)
- Quantità, descrizione e prezzo
- Totale complessivo delle transazioni
- Scorporo della o delle IVA
- Spazio dedicato ai dati del destinatario.

I documenti commerciali di vendita sono gestiti mediante numerazione progressiva. La transazione viene memorizzata nella memoria di dettaglio ed è possibile identificarla in modo separato nella chiusura fiscale con i contatori "Numero documenti commerciali" e "Totale giornaliero".

Tipo intestazione
(Pannello Impostazioni > Gestione stampa documenti > Intestazione documenti, vedere [paragrafo 19.2](#)).

IVA associata al reparto
(Pannello Archivi > Reparti > Modifica, vedere [paragrafo 23.4](#)).

Data e orario impostati
(Pannello Impostazioni > Gestione stampante fiscale > Utilità ECR > Imposta data, vedere [paragrafo 4.2](#)).

Configurazione risparmio carta
(Pannello Impostazioni > Gestione stampa fiscale > Configurazione risparmio carta, vedere [paragrafo 19.5](#)).

Arrotondamento
(Pannello Impostazioni > Gestione stampa fiscale > Arrotondamento 1 e Arrotondamento 2, vedere [paragrafo 19.5](#)).

Totale pezzi
(Pannello Impostazioni > Gestione stampa documenti > Stampa numero pezzi, vedere [paragrafo 19.2](#)).

Riga di cortesia
(Pannello Impostazioni > Gestione stampante fiscale > Imposta messaggio fine scontrino, vedere [paragrafo 19.5](#)).

DOCUMENTO COMMERCIALE di vendita o prestazione		
DESCRIZIONE	PREZZO (€)	IVA
Articolo 1	5.02	A
5 Articolo 5	80.00	A
SUBTOTALE	85.02	

TOTALE COMPLESSIVO	85.02	
DI CUI IVA	7.73	
PAGAMENTO CONTANTE	85.02	
RESTO	0.02	
sconto a pagare	0.02	
IMPORTO PAGATO	85.00	
A: IVA 10.00%		
<data> <ora>		<#DOC>
RT<matricola fiscale>		
DETTAGLIO PAGAMENTI		
Contante	85.02	
ARROTONDAMENTO		
Arro. DL n. 50/2017	-0.02	
PEZZI		6
		CASSA 1
RIGA DI CORTESIA		



Esempio di documento commerciale (fattura)

Il documento commerciale di tipo fattura contiene:

- Intestazione emittente (intestazione fattura)
- Quantità, descrizione e prezzo
- Totale complessivo delle transazioni
- Scorporo della o delle IVA
- Spazio dedicato ai dati del destinatario.

La fattura è gestita mediante numerazione progressiva modificabile e azzerabile. La vendita mediante fattura viene memorizzata nella memoria di dettaglio ed è possibile identificarla in modo separato nella chiusura fiscale con i contatori "Numero fatture" e "Corrispettivo fatture". La vendita mediante fattura incrementa i totali dei documenti di classe 2 salvati in memoria di riepilogo.

Se è stato attivato il servizio di fatturazione elettronica con Custom è possibile trasmettere direttamente dal registratore fiscale la fattura all'Agenzia delle Entrate e accedendo al portale www.mycustom.it con le proprie credenziali sarà possibile consultare le fatture inviate e ricevute.

Per attivare il servizio di fatturazione elettronica contattare il vostro rivenditore.

Stampa logo in fattura
(Pannello Impostazioni > Gestione stampante fiscale > Stampa logo in fattura, vedere [paragrafo 19.5](#)).

Tipo intestazione
(Pannello Impostazioni > Gestione stampa documenti > Intestazione documenti, vedere [paragrafo 19.2](#)).

Numero progressivo fattura
(Pannello Impostazioni > Numerazione documenti > Progressivo fattura, vedere [paragrafo 19.3](#)).

Descrizione fissa identificativa del punto cassa
(Pannello Impostazioni > Numerazione documenti > Sezionale fattura, vedere [paragrafo 19.3](#)).

IVA associata al reparto
(Pannello Archivi > Reparti > Modifica, vedere [paragrafo 23.3](#)).

Cliente
(Pannello Archivi > Clienti > Modifica, vedere [paragrafo 23.2](#)).

GRAFICA



TESTO

<Nome Ditta>
<Indirizzo>
<Località>
<Telefono - Fax>

Fattura num: <N.> <p.cassa>
<data>

Qt	Descrizione	Prezzo	Totale	IVA
1	Articolo 1	10.00	10.00	10
1	Articolo 5	5.50	5.50	10

IMPORTO EUR 85.00

%	Corrisp.	Imponibile	IVA
10	85.00	77.27	7.73
	85.00	77.27	7.73

Spett.le
<Nome cliente>
<Indirizzo cliente>
<Località cliente>
P.IVA: <Partita IVA cliente>
C.F.: <Codice fiscale cliente>

CASSA 1

Corrispettivo pagato
RIF.M. DETT: 6

<data> <ora>

COPIA DESTINATARIO



Esempio di documento gestionale (rapporto fiscale)

<Nome Ditta>
<Indirizzo>
<Località>
<Telefono - Fax>

RAPPORTO FISCALE

	EURO
TOTALE GIORN.	10.00
GRAN TOTALE	10.00
TOTALE SCONTI	0.00
TOTALE MAGGIORAZ.	0.00
TOTALE ANNULLI	0.00
TOTALE IMBAL. CAUZ.	0.00
CORRISP. NON RISCOSSI	0.00
N. DOC. COMMERCIALI	1
N. DOC. GESTIONALI	3
N. DOC. DI RESO	0
TOT. DOC. DI RESO	0.00
PROG. N.DOC.DI RESO	0.00
NUM. FATTURE	0
CORRISP. FATTURE	0.00
NUM. DOC. ANNU.	0.00
CORRISP. DOC. ANNU.	0.00
N. AZZERAM. FISCALI	0
N. RIPRISTINI	2
SIGILLO FISCALE	<XXXX>
INIZ.M.DETT. <XXXX>	<DATA> <ORA>
01/01/22 12:00	<#DOC. GES.>
RT <matricola fiscale>	

DOCUMENTO GESTIONALE

4.2 Regolazione data e ora

L'applicazione "KeepUp Smart" acquisisce automaticamente la data e l'orario di sistema.

Per regolare manualmente la data e l'orario dell'applicazione "KeepUp Smart" (svincolandola dall'orario di sistema) seguire le istruzioni fornite di seguito. La regolazione manuale viene mantenuta anche in caso di riavvio del dispositivo e rimane attiva fino al primo azzeramento fiscale dopo il quale viene ripristinata la data e l'orario di sistema.

- Premere l'icona "KeepUp Smart" per lanciare l'applicazione.



- Viene visualizzato il pannello "Cassa" (vedere [capitolo 6](#)), accedere al pannello "Strumenti" premendo il tasto STRUMENTI (vedere [paragrafo 6.1](#)).



- Accedere al pannello Utilità ECR entrando in Impostazioni > Gestione stampante fiscale > Utilità ECR (vedere [capitolo 20](#)).
- Effettuare una chiusura fiscale premendo il tasto CHIUSURA FISCALE.
- Premere il tasto IMPOSTA DATA.

- Il dispositivo propone la data e l'ora del sistema (ANDROID). Confermare l'orario proposto premendo OK.

**VUOI IMPOSTARE UNA
NUOVA DATA E/O UN
NUOVO ORARIO?**

Data (ddMMyy):
_____ <data> _____

Ora (HHmm):
_____ <ora> _____

CONFERMA **ANNULLA**

4.3 Sostituzione memoria di dettaglio

L'esaurimento del dispositivo memoria di dettaglio, viene segnalato su ogni documento commerciale emesso, quando rimangono meno di 10000 righe di stampa. Dopo la stampa di ogni documento commerciale ne viene stampato un documento gestionale con la scritta "DGFE in esaurimento". Una volta esaurite le 10000 righe di stampa, viene stampato un documento gestionale con la scritta "DGFE esaurito: ultima chiusura fiscale". A quel punto, dopo aver eseguito la chiusura fiscale giornaliera, la memoria di dettaglio è definitivamente esaurita e consultabile solo in lettura.

Per la conservazione della memoria di dettaglio esaurita fare riferimento alle normative vigenti.

La sostituzione della memoria di dettaglio può essere eseguita anche se questa non è in esaurimento.

- Premere l'icona "KeepUp Smart" per lanciare l'applicazione.



- Viene visualizzato il pannello "Cassa" (vedere [capitolo 6](#)), accedere al pannello "Strumenti" premendo il tasto STRUMENTI (vedere [paragrafo 6.1](#)).



- Accedere al pannello Utilità ECR entrando in Impostazioni > Gestione stampante fiscale > Utilità ECR (vedere [capitolo 20](#)).
- Effettuare una chiusura fiscale premendo il tasto CHIUSURA FISCALE.
- Premere il tasto NUOVA MEMORIA DI DETTAGLIO.

Viene visualizzata il seguente messaggio:



- Premere il tasto SI per procedere.



- Per effettuare la sostituzione della memoria di dettaglio vedere il manuale utente della stampante.

INSERISCI LA NUOVA
MEMORIA DI DETTAGLIO
E CONFERMA.

OK





5 LICENZE KEEPUP

Nella tabella che segue vengono mostrate le differenti funzioni che distinguono le varie licenze.

FUNZIONI	KEEPUP Smart Base	KEEPUP Smart Revo	KEEPUP Smart Tabacchi	KEEPUP Smart Full
LAYOUT DINAMICO (VERTICALE - ORIZZONTALE)	x	x	x	x
LAYOUT COMANDA (vedere paragrafo 13.12)	x	x		x
KEEPUP MONITOR	x	x		x
STAMPA CONTO DA PALMARE	x	x		x
PRESA COMANDA SU 3 DISPOSITIVI CUSTOM (vedere capitolo 16)	x			
PRESA COMANDA SU 10 DISPOSITIVI TERZE PARTI (vedere capitolo 16)		x		x
GESTIONE TABACCHI (vedere capitolo 26)			x	x
UTILIZZO STAMPANTE FISCALE COME CENTRO DI PRODUZIONE (vedere paragrafo 19.6)		x		x
VARIANTE NEGATIVA CON PREZZO (vedere paragrafo 11.12)		x		x
SEPARAZIONE TAVOLO (vedere paragrafo 13.11)		x		x
TAGLIO SUL "SEGUE" COMANDA (vedere paragrafo 13.2)		x		x
INVIO COMANDA SENZA STAMPARE (vedere capitolo 13)		x		x





6 PANNELLO CASSA

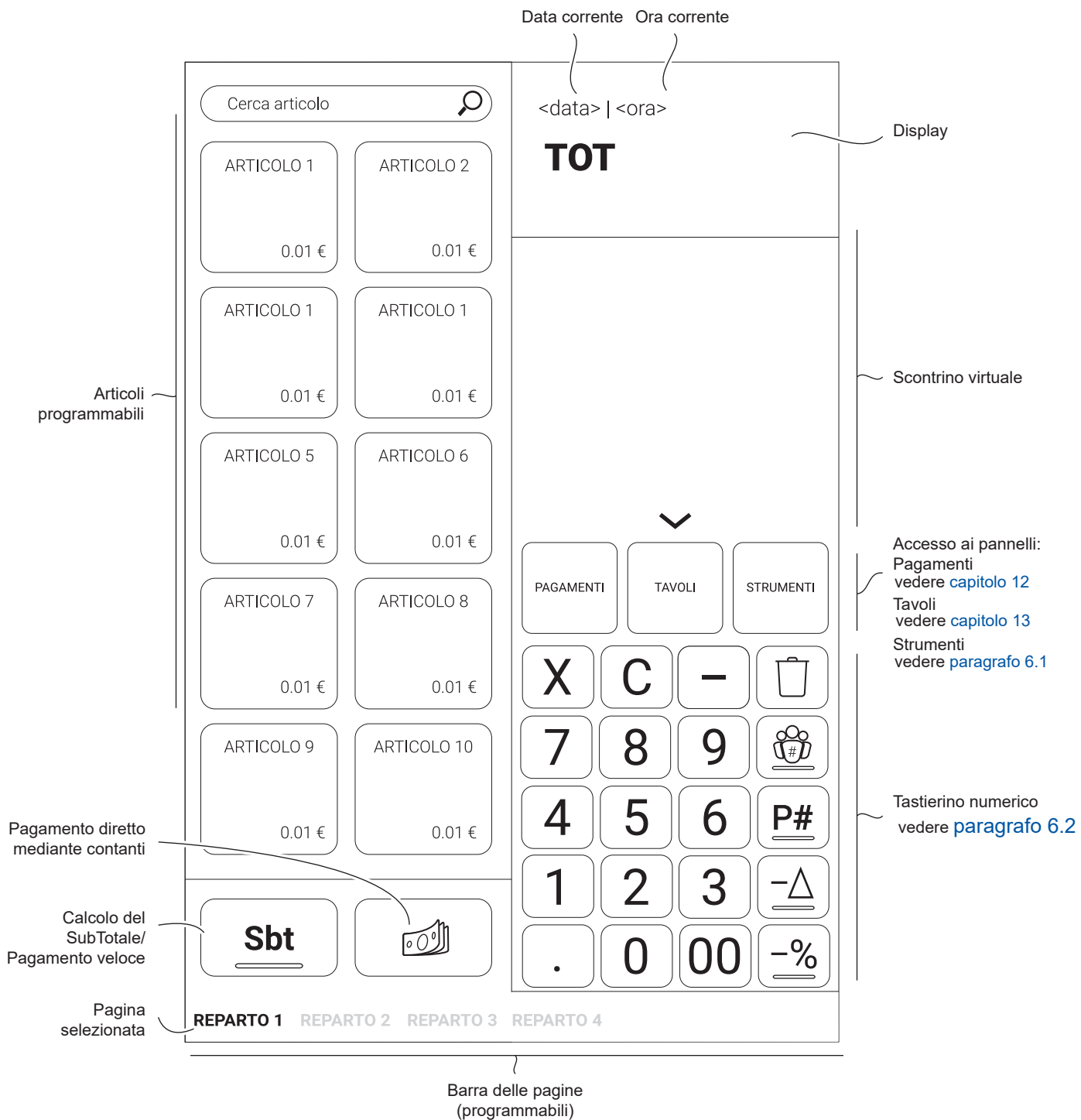





6.1 Tasto strumenti

Dal pannello “Cassa” premere il tasto STRUMENTI per visualizzare il pannello “Strumenti”:

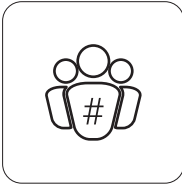
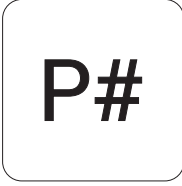
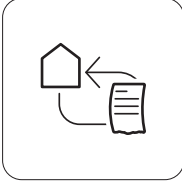

Nella seguente tabella vengono riportate le funzioni dei tasti presenti nel pannello strumenti:

TASTI	FUNZIONE
	Cliente Permette l'accesso diretto al pannello dei clienti (vedere paragrafo 8.2).
	PLU generico Permette di effettuare la modifica della quantità o del prezzo dell'articolo selezionato (vedere paragrafo 10.2).
	Documento di reso conforme/non conforme Permette di rendere parte delle vendite di una transazione effettuata precedentemente avendo il documento commerciale di riferimento con accredito al cliente (vedere paragrafo 11.4).
	Documento di annullo Permette, all'esterno di un conto, di annullare la vendita di merce precedentemente venduta e successivamente restituita dal cliente avendo il documento commerciale di riferimento (vedere paragrafo 11.3).
	Documento di reso speciale Il reso speciale permette di rendere parte delle vendite di una transazione effettuata precedentemente non avendo il documento commerciale di riferimento con accredito al cliente (vedere paragrafo 11.4).
	Documento di annullo speciale Permette, all'esterno di un conto, di annullare la vendita di merce precedentemente venduta e successivamente restituita dal cliente non avendo il documento commerciale di riferimento (vedere paragrafo 11.3).

**Sconto in valore**

Permette di effettuare lo sconto in valore sull'articolo selezionato (vedere [paragrafo 11.7](#)).

**Sconto in percentuale**

Permette di effettuare lo sconto percentuale in percentuale sull'articolo selezionato (vedere [paragrafo 11.4](#)).

**Chiusura fiscale**

Permette di effettuare la stampa dell'azzeramento fiscale di fine giornata.

**Lettura fiscale**

Permette di effettuare la stampa la stampa del rendiconto fiscale.

**Prelievo di cassa**

Permette la registrazione, al di fuori di una vendita, di un prelievo di denaro dalla cassa (vedere [paragrafo 14.1](#)).

**Versamento in cassa**

Permette la registrazione, al di fuori di una vendita, di entrate di denaro nella cassa (vedere [paragrafo 14.2](#)).

**Parcheggia conto**

Permette la sospensione temporanea del conto in attesa di essere richiamato (vedere [paragrafo 8.5](#)).

**Avanzamento carta**

(vedere [paragrafo 8.1](#))

**Cotture**

Permette l'accesso al pannello delle "Istruzioni per la cucina" (vedere [paragrafo 11.13](#)).

**Varianti**

Permette l'accesso al pannello delle varianti (vedere [paragrafo 11.11](#)).

**Svuota tavoli**

Permette la cancellazione delle ordinazioni presenti in tutti i tavoli.

**Ristampa**

Permette la ristampa dell'ultimo documento emesso.

**Listino**

Permette la ristampa dell'ultimo documento emesso (vedere [paragrafo 8.7](#)).

**Aggiungi quantità**

Permette l'incremento della quantità relativa all'articolo selezionato [paragrafo 10.1](#)).

**Maggiorazione in percentuale**

Permette di effettuare la maggiorazione in percentuale sull'articolo selezionato (vedere [paragrafo 11.6](#)).

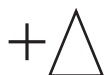
**Maggiorazione in valore**

Permette di effettuare la maggiorazione in valore sull'articolo selezionato (vedere [paragrafo 11.8](#)).

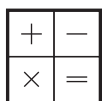
**Calcolatrice**

Permette l'accesso al pannello "Calcolatrice" (vedere [paragrafo 14.5](#)).

**Email**

Permette di accedere al servizio notifiche delle email (vedere [paragrafo 14.6](#)).

**Archivi**

Permette l'accesso diretto al pannello "Archivi" (vedere [capitolo 23](#)).

**Impostazioni**

Permette l'accesso diretto al pannello "Impostazioni" (vedere [capitolo 19](#)).

**Statistiche**

Permette l'accesso diretto al pannello delle statistiche (vedere [capitolo 21](#)).

**Utilità**

Permette l'accesso diretto al pannello "Utilità" (vedere [capitolo 22](#)).

**Tabacchi**

Permette l'accesso al diretto al pannello "Tabacchi" (vedere [capitolo 26](#)).

**Operatori**

Permette, se attiva l'impostazione "Richiedi operatore" (vedere [paragrafo 19.4](#)), l'accesso diretto alla pannello "Operatori".

**Accettatore CHS**

Permette l'accesso diretto al pannello "Accettatore CHS" (vedere [capitolo 28](#)).

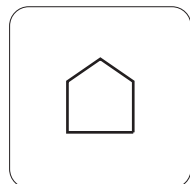
**Home**

Permette l'accesso diretto alla pannello "Home" (vedere [capitolo 15](#)).

**Subtotale**

Permette di visualizzare la somma degli importi registrati, fino a quel momento, nel documento in corso.

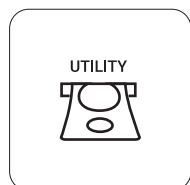
**CHS On/Off**

Permette di abilitare/disabilitare l'apertura dell'accettatore CHS.

**Funzione 1**

Permette di programmare uno sconto o una maggiorazione a valore o in percentuale richiamabile rapidamente. Come preimpostazione di fabbrica la funzione 1 è programmata con uno sconto percentuale pari al 5%.

Per modificare la programmazione del tasto FUNZIONE 1 entrare in Impostazioni > Opzioni programma > Funzione 1 (vedere [paragrafo 19.1](#)).

**Funzione 2**

Permette di programmare uno sconto o una maggiorazione a valore o in percentuale richiamabile rapidamente. Come preimpostazione di fabbrica la funzione 2 è programmata con una maggiorazione percentuale pari al 5%.

Per modificare la programmazione del tasto FUNZIONE 2 entrare in Impostazioni > Opzioni programma > Funzione 2 (vedere [paragrafo 19.1](#)).

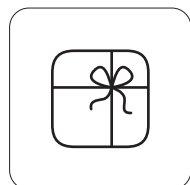
**Omaggio**

Permette di effettuare uno "Sconto a valore" del totale dell'articolo precedentemente inserito nel documento commerciale (vedere [paragrafo 11.9](#)).

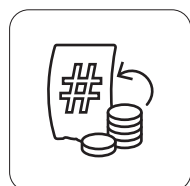
**Saldo acconto**

Dato un acconto cioè un pagamento anticipato di una somma dovuta (beni, servizi, ecc.), questo modificatore permette di saldare questo acconto a patto che abbia la stessa aliquota IVA dell'acconto fatto in precedenza (vedere [paragrafo 11.10](#)).

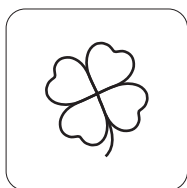



**Lotteria**

Permette l'inserimento del codice lotteria nello scontrino in elaborazione (vedere [capitolo 9](#)).

**Green Pass**

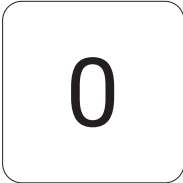
Permette di accedere al pannello per la lettura del Green Pass (vedere [.capitolo 5](#)).

6.2 Tastierino numerico

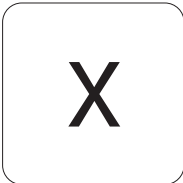
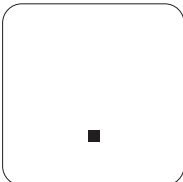
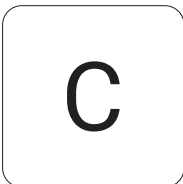
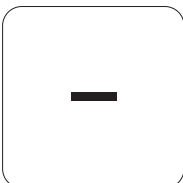
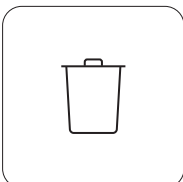
TASTI	FUNZIONE
 	Tasti numerici
 	
...	
	Moltiplicatore Permette di impostare la quantità da moltiplicare per il prezzo unitario.
	Virgola decimale
	Cancellazione Permette di correggere i dati inseriti o annullare gli errori.
	Diminuisce quantità Permette la riduzione della quantità relativa all'articolo selezionato.
	Annulla Permette di annullare tutti gli articoli visualizzati nello scontrino virtuale se utilizzato prima di effettuare la chiusura (vedere paragrafo 11.1).

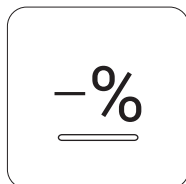
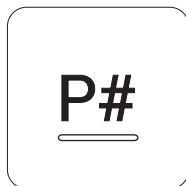

Tasti funzione
(vedere [paragrafo 7.1](#)).



7 PERSONALIZZAZIONE INTERFACCIA

7.1 Tastierino numerico

È possibile personalizzare le funzioni dei quattro tasti (di default: cliente, PLU generico, Sconto in valore, sconto in percentuale) del tastierino numerico in base alle proprie esigenze.

Di seguito viene modificata la programmazione di un tasto **FUNZIONI** (es. cliente) con il tasto **PARCHEGGIA CONTO**.

- Prima di iniziare una transazione di vendita, tenere premuto il tasto che si desidera modificare per 2 secondi (es. cliente).

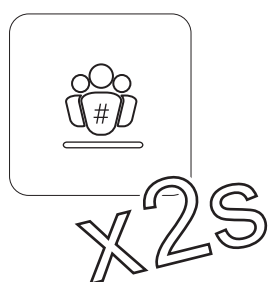

Viene visualizzato il seguente pannello:

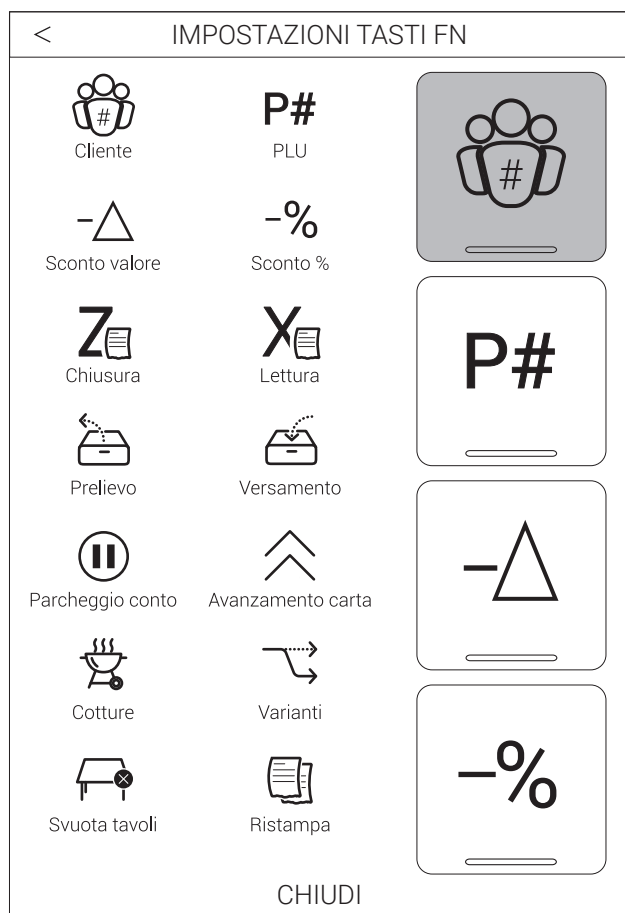

- Scegliere tra le funzioni proposte al lato dei quattro tasti modificabili (es. Parcheggio conto).

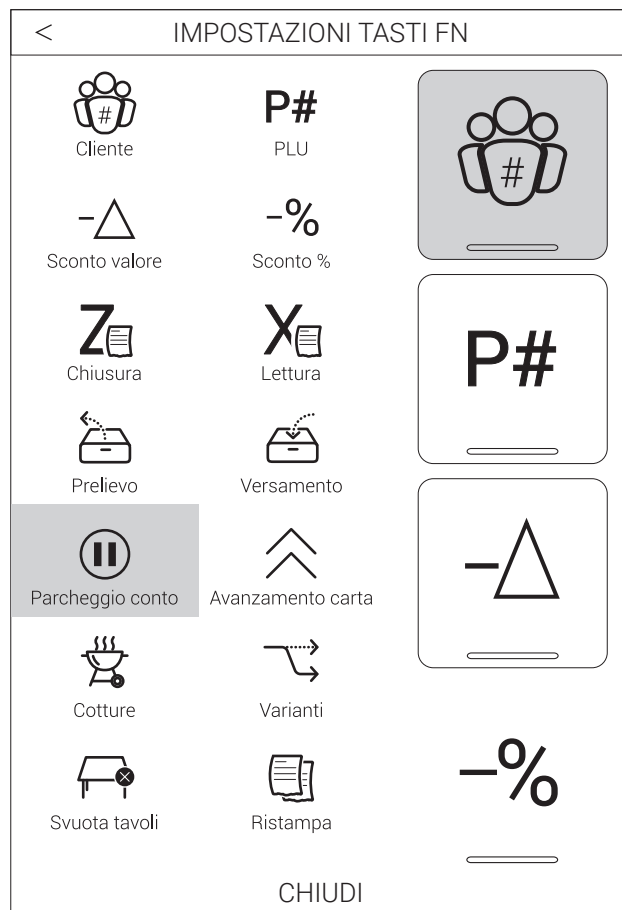

Il tasto varia il layout e la funzione.

- Premere il tasto **CHIUDI** per salvare e uscire.

Nel pannello "Cassa" il tastierino numerico viene visualizzato nel seguente modo:

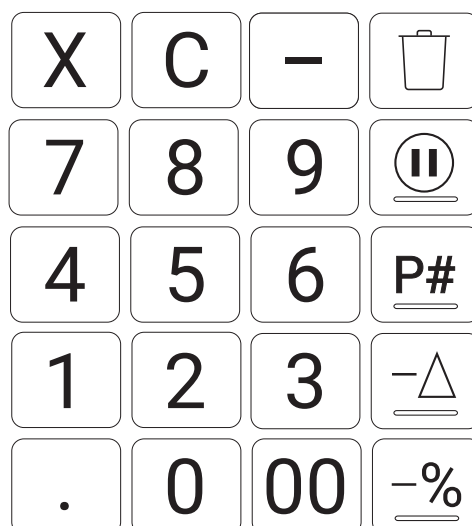



7.2 Layout delle pagine

È possibile cambiare la visualizzazione degli articoli per ogni pagina.

- Prima di iniziare una transazione di vendita, tenere premuta la pagina desiderata (es. Reparto 1).

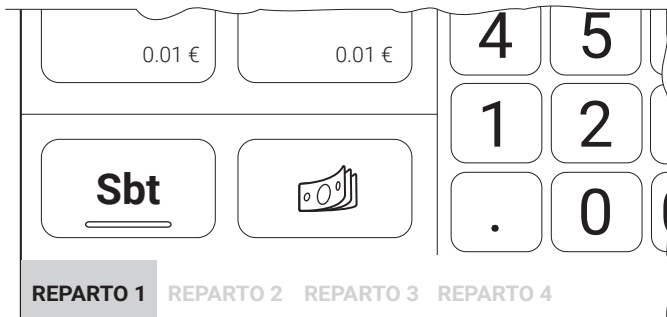

x2s

Viene visualizzato il seguente pannello:

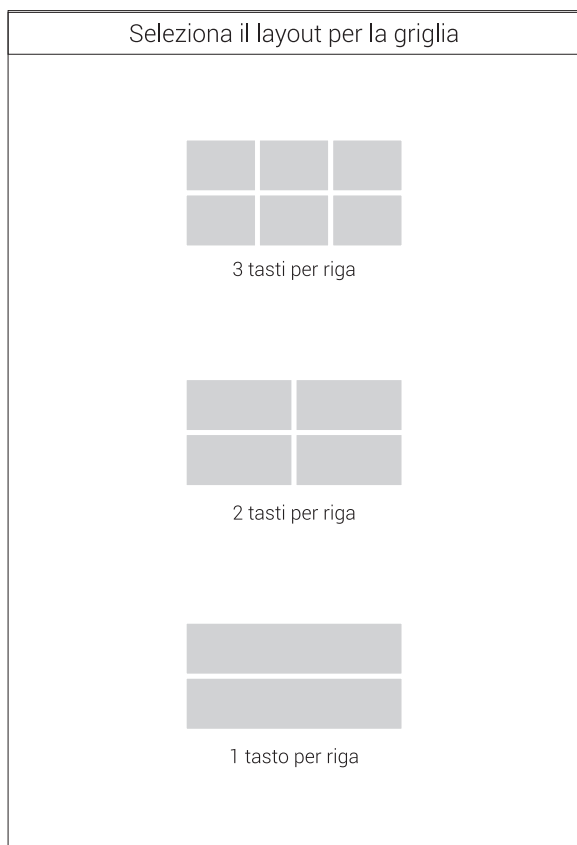

- Premere sul tipo di layout che si desidera ottenere (es. 1 tasto per riga).

Nel pannello “Cassa” il layout degli articoli appartenenti alla pagina REPARTO 1 vengono visualizzati nel seguente modo:

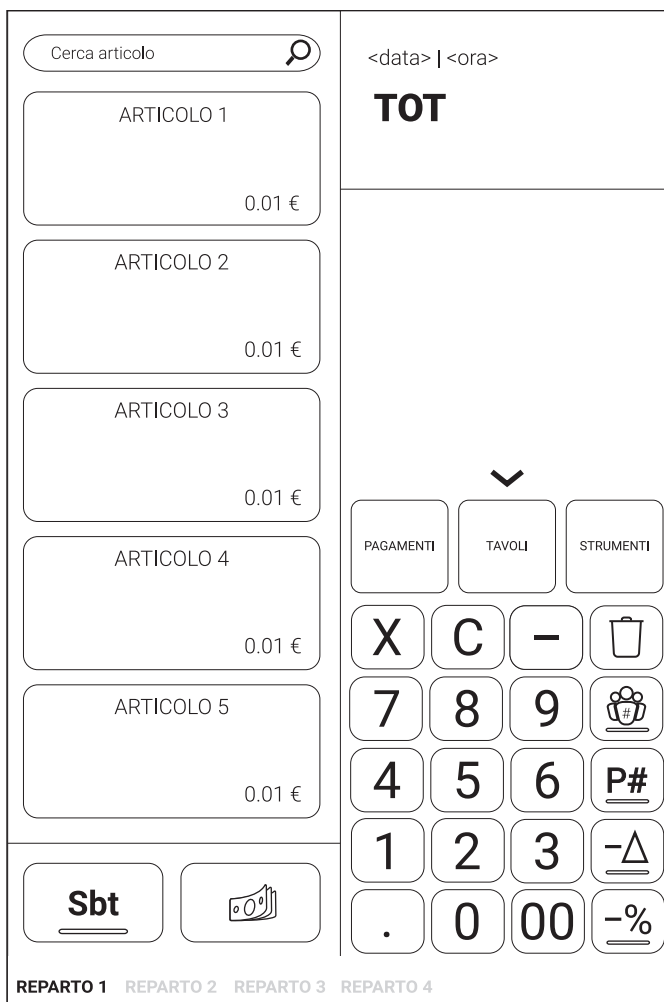

7.3 Layout dei tasti PLU

Per ogni PLU programmato si genera automaticamente una pagina reparto.

I PLU sono visualizzati in ordine alfabetico.

Per cambiare il layout degli articoli procedere come segue.

- Dal pannello “Cassa” premere il tasto STRUMENTI per visualizzare il pannello “Strumenti” (vedere [paragrafo 6.1](#)):



- Premere il tasto ARCHIVI per accedere al pannello “Archivi” (vedere [capitolo 23](#)):

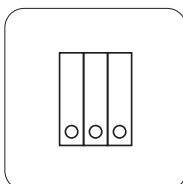

- Premere il tasto ARTICOLI per accedere al pannello “Articoli” (vedere [paragrafo 23.4](#)):



- Premere l'articolo desiderato (es. Articolo 1):

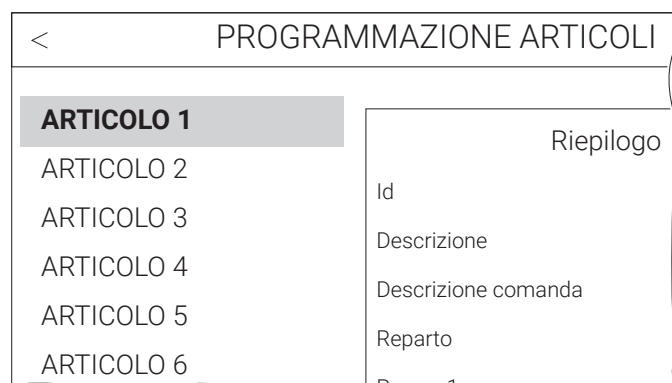

- Premere il tasto MODIFICA:

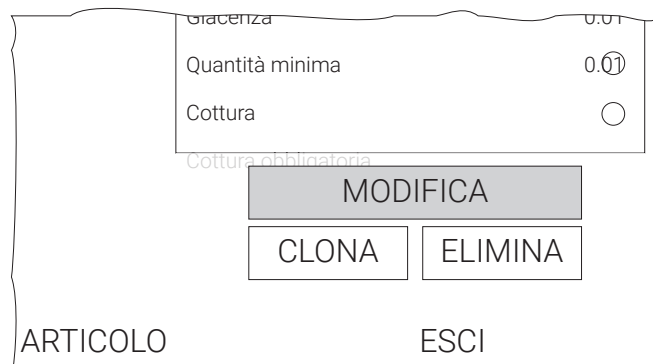

Viene visualizzato il seguente pannello:

< PROGRAMMAZIONE ARTICOLI

ARTICOLO 1
0.01 €

Descrizione ARTICOLO 1

Reparto

Prezzo 1 00.1

Preferito

Stampante

Come secondo centro di produzione

Monitor comande

Variante

SALVA E CHIUDI ANNULLA SALVA E CONTINUA



- Tenere premuto per qualche secondo l'icona dell'articolo al centro del pannello:

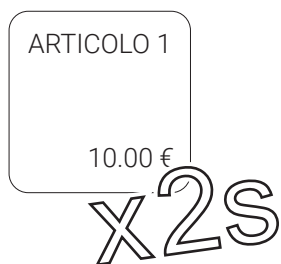

Viene visualizzata la finestra:

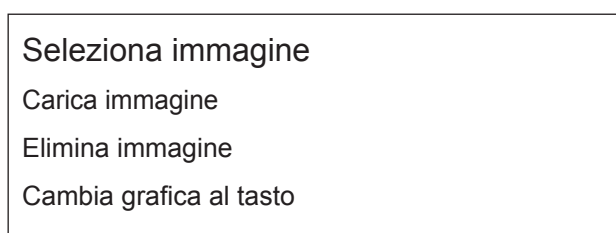

- Ora è possibile:
 - CARICA IMMAGINE: per selezionare all'interno di una cartella presente sul dispositivo dove è installata l'applicazione, un immagine da utilizzare come tasto per il PLU.
 - ELIMINA IMMAGINE: per eliminare l'immagine caricata in precedenza.
 - CAMBIA GRAFICA AL TASTO: per modificare il colore del testo e dello sfondo.

7.4 Tasto subtotale/pagamento veloce

Il tasto posizionato a lato del tasto CONTANTE può essere configurato in base alle vostre necessità per funzionare come calcolatore del subtotale oppure come terminatore rapido della transazione mediante pagamento a credito, con bancomat o con carta di credito.

Come preimpostazione di fabbrica il tasto è programmato con la funzione “Subtotale”.

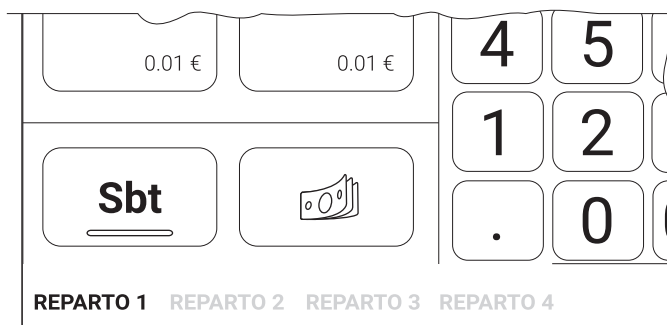

Per configurare una funzione differente procedere come segue

- Prima di iniziare una transazione di vendita, tenere premuto il tasto SUBTOTALE.



Viene visualizzato il seguente pannello:



- Selezionare la funzione desiderata premendo una delle icone presenti sul pannello. (es. Carta di credito).
- Premere il tasto SALVA per confermare e ritornare al pannello “Cassa”.

Nel pannello “Cassa” il tasto è ora riconfigurato per eseguire il pagamento veloce mediante carta di credito.

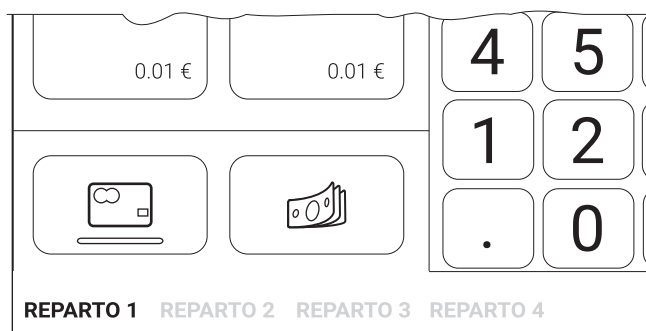



8 FUNZIONI ADDIZIONALI

8.1 Avanzamento carta

Per effettuare un avanzamento carta procedere come segue.

- Dal pannello “Cassa” premere il tasto STRUMENTI per visualizzare il pannello “Strumenti” (vedere [paragrafo 6.1](#)):



- Premere il tasto AVANZAMENTO CARTA:



Ad ogni pressione del tasto corrisponde un avanzamento carta pari a una linea di stampa.

NOTA: Per il dispositivo Fusion è possibile aprire il vano carta mantenendo premuto il tasto AVANZAMENTO CARTA per 3 secondi.

8.2 Selezione cliente

Prima di iniziare o nel corso di una transazione di vendita è possibile selezionare il cliente a cui attribuire le vendite.

Per programmare entrare in Archivi > Clienti > Modifica, vedere [paragrafo 23.2](#).

Il codice fiscale o la partita IVA immessi vengono controllati dal sistema ed in caso di inserimento errato, sul display viene visualizzato un messaggio di avvertimento. Qualora si desideri inserire comunque il codice fiscale o la partita IVA che l'applicazione segnala come errato è possibile forzarne l'accettazione sotto la propria responsabilità.

È possibile selezionare il cliente nei seguenti modi:

Selezione dal pannello "Cassa"

- Nel corso della transazione richiamare, nel tastierino numerico o nel pannello "Strumenti", l'anagrafica clienti premendo il tasto CLIENTI:

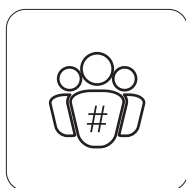

Viene visualizzata la seguente videata:

< SELEZIONA CLIENTE	
Cliente: Tutti	Q
Banco	
CLIENTE 1	
CLIENTE 2	
CLIENTE 3	
CLIENTE 4	
CLIENTE 5	
CLIENTE 6	
CLIENTE 7	
CLIENTE 8	
CLIENTE 9	
CLIENTE GENERICO	
NUOVO CLIENTE	CERCA CLIENTE ONLINE
QRCODE CLIENTE	MODIFICA CLIENTE
	C.F. / PARTITA IVA

- Ora è possibile:
 - Selezionare il cliente desiderato dalla lista proposta.
 - Ricercare il cliente posizionandosi sulla tasto LENTE DI INGRANDIMENTO.
 - Inserire l'anagrafica di un nuovo cliente premendo sul tasto NUOVO CLIENTE.
 - Ricercare i dati del cliente in rete, premendo il tasto CERCA CLIENTE ONLINE.
 - Acquisire i dati del cliente (codice fiscale, partita IVA, ecc.) mediante lettura del QR code rilasciato dall'Agenzia delle Entrate utilizzando il lettore barcode (nel caso in cui il cliente non sia presente in anagrafica questo viene aggiunto automaticamente).
 - Modificare i dati del cliente già presente in anagrafica premendo il tasto MODIFICA CLIENTE.
 - Inserire il codice fiscale o la partita IVA al volo digitando il tasto C.F. / PARTITA IVA (solo per scontrino e fattura cartacea).
- Procedere con le vendite e chiudere con il tasto di pagamento.

Selezione dal pannello “Pagamenti”

- Alla fine della transazione, premere il tasto PAGAMENTI per accedere al pannello “Pagamenti” (vedere capitolo 12).



- Premere l'icona CLIENTI:



Viene visualizzata la seguente videata:

< SELEZIONA CLIENTE	
Cliente: Tutti	
Banco	
CLIENTE 1	
CLIENTE 2	
CLIENTE 3	
CLIENTE 4	
CLIENTE 5	
CLIENTE 6	
CLIENTE 7	
CLIENTE 8	
CLIENTE 9	
CLIENTE GENERICO	
NUOVO CLIENTE	CERCA CLIENTE ONLINE
QRCODE CLIENTE	MODIFICA CLIENTE
	C.F. / PARTITA IVA

- Ora è possibile:
 - Selezionare il cliente desiderato dalla lista proposta.
 - Ricercare il cliente posizionandosi sulla tasto LENTE DI INGRANDIMENTO.
 - Inserire l'anagrafica di un nuovo cliente premendo sul tasto NUOVO CLIENTE.
 - Ricercare i dati del cliente in rete, premendo il tasto CERCA CLIENTE ONLINE.
 - Acquisire i dati del cliente (codice fiscale, partita IVA, ecc.) mediante lettura del QR code rilasciato dall'Agenzia delle Entrate utilizzando il lettore barcode (nel caso in cui il cliente non sia presente in anagrafica questo viene aggiunto automaticamente).
 - Modificare i dati del cliente già presente in anagrafica premendo il tasto MODIFICA CLIENTE.
 - Inserire il codice fiscale o la partita IVA al volo digitando il tasto C.F. / PARTITA IVA (solo per scontrino e fattura cartacea).
- Procedere con le vendite e chiudere con il tasto di pagamento.

8.3 Selezione operatore

Prima di iniziare una transazione di vendita, è possibile selezionare l'operatore a cui attribuire le vendite che seguiranno.

Non è possibile disabilitare l'operatore. Eventualmente selezionare un operatore differente.

Per abilitare l'operatore entrare in Impostazioni > Gestione operatori > Richiedi operatore [paragrafo 19.4](#).

Per abilitare la password operatore entrare nel pannello Impostazioni > Gestione operatori > Richiedi password (vedere [paragrafo 19.4](#)).

Per inserire il metodo di gestione degli operatori entrare nel pannello Archivi > Operatori (vedere [paragrafo 23.1](#)).

Nel seguente esempio viene mostrata la sequenza completa di una vendita da parte dell'operatore 1.

Procedere come segue:

- Digitare il tasto CAMBIA e selezionare l'operatore :

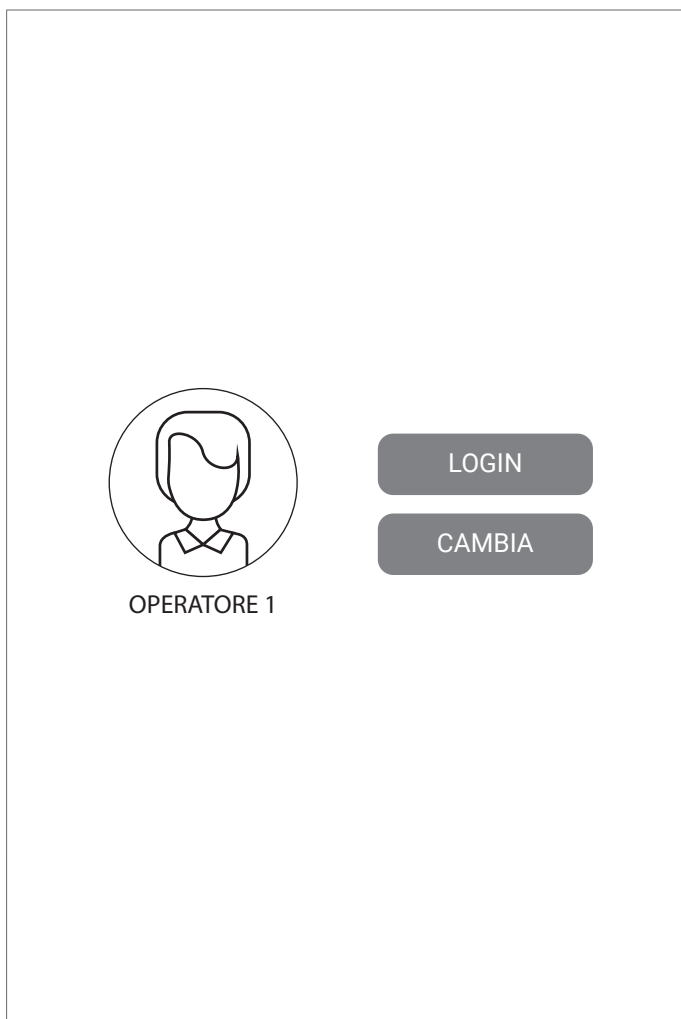



- Effettuare l'accesso premendo il tasto LOGIN.
- Sullo scontrino virtuale viene visualizzato l'operatore scelto (es. Operatore 1).



Il risultato è il seguente:

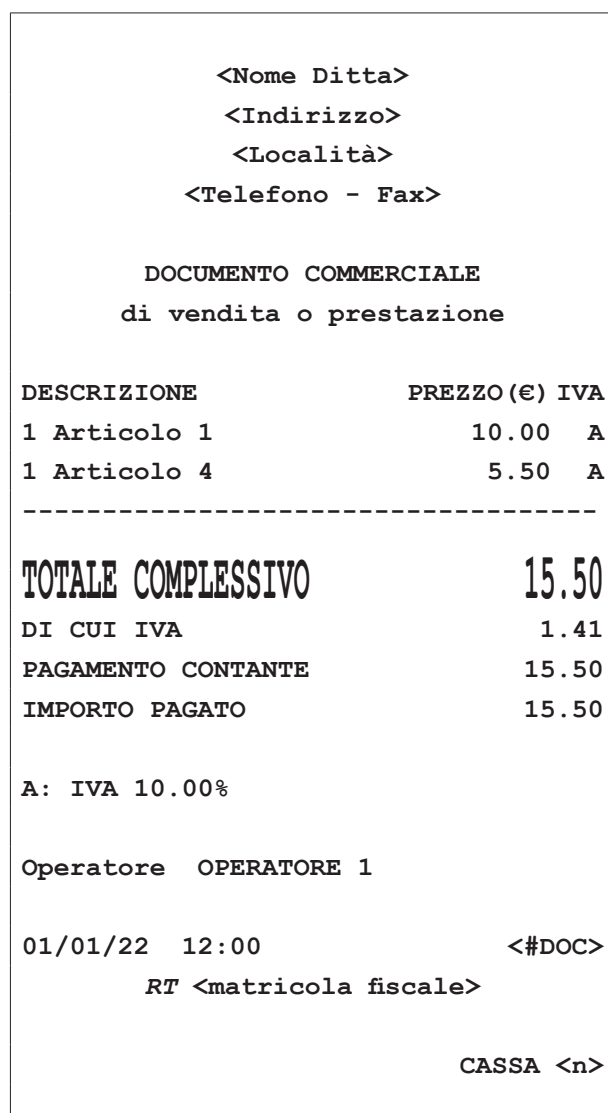

- Digitare la vendita che costituisce la transazione (es. Articolo 1 con prezzo prefissato di 10.00 euro, Articolo 4 con prezzo prefissato di 5.50 euro):



- Chiudere premendo il tipo di pagamento che si vuole effettuare (es. Contanti):

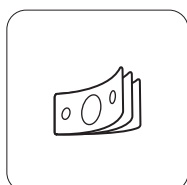

- Per effettuare il cambio operatore, dal pannello Strumenti, premere il tasto OPERATORI:

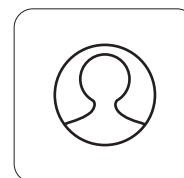



8.4 Selezione delle pagine

La sequenza delle vendite (articoli) avviene in base alla ripartizione delle pagine reparto.

Per programmare le pagine reparto entrare nel pannello Archivi > Reparti > Modifica (vedere [paragrafo 23.3](#)).

Per la selezione delle pagine reparto procedere come segue:

- Selezionare con un tocco la pagina reparto desiderata (es. Reparto 1):

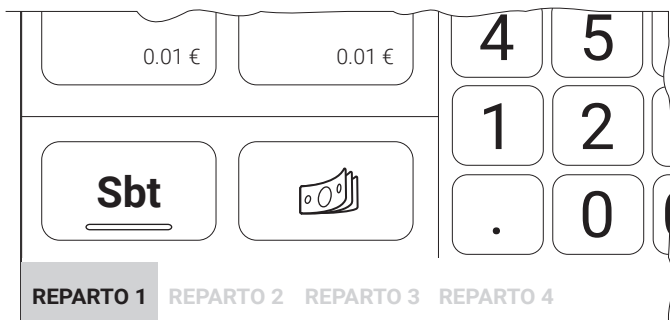

- Premere sulla pagina selezionata per eseguire la ricerca rapida e per personalizzare le pagine dei preferiti.

Viene visualizzato il seguente pannello:

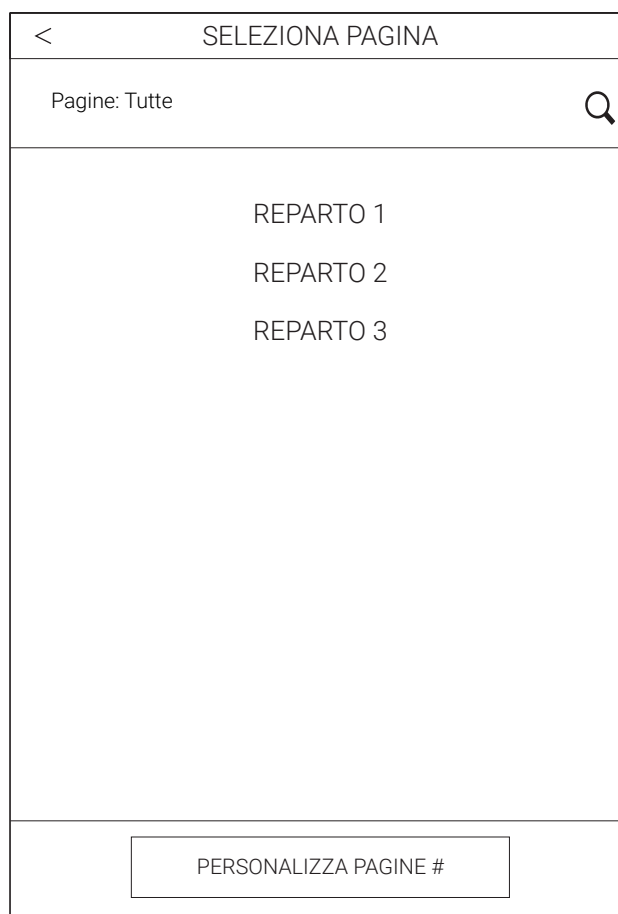

- Selezionare la pagina desiderata dall'elenco, oppure ricercarlo premendo sul tasto LENTE D'INGRANDIMENTO.

8.5 Parcheggiare un conto

È possibile congelare una transazione di vendita e memorizzarla in stato di “parcheggio”. In una fase successiva sarà possibile richiamare la transazione, correggerla, aggiungere voci e stamparla come documento commerciale. Procedere come segue:

- Inserire le vendite che costituiscono la transazione.
- Premere il tasto STRUMENTI per visualizzare il pannello “Strumenti” (vedere [paragrafo 6.1](#)):



- Premere il tasto PARCHEGGIO CONTO:



Viene visualizzato il messaggio:

INSERISCI IL NOME DEL
CONTO:

OKANNULLA

- Inserire il nome che si desidera associare al conto e premere SI per confermare.
- Premere il tasto ANNULLA per annullare la procedura.

Viene visualizzato il pannello “Cassa” e al di sopra dello scontrino virtuale compare il numero totale dei conti parcheggiati che sono in attesa di essere richiamati.

<n.> conto parcheggiato

Operatore	<operatore>
-----------	-------------

- Al tasto PARCHEGGIA CONTO del pannello “Strumenti”, viene aggiunta l'indicazione del numero totale di conti parcheggiati che sono in attesa di essere richiamati:

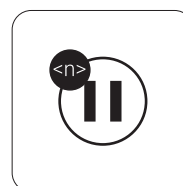

- Per accedere al pannello dei conti parcheggiati, premere sul numero totale di conti parcheggiati nel pannello “Cassa” o premere il tasto PARCHEGGIA CONTO nel pannello “Strumenti”.



Viene visualizzato il seguente pannello:

< SELEZIONA CONTO		
Elenco conti parcheggiati		
	Importo	Nr. Pz
Conto 1	<importo>	<n. pezzi>
Conto 2	<importo>	<n. pezzi>
Conto 3	<importo>	<n. pezzi>

- Premere nella lista il conto da richiamare.
- Ora è possibile:
 - Aggiungere nuovi articoli (vedere [capitolo 10](#)).
 - Modificare gli articoli inseriti (vedere [capitolo 11](#)).
 - Emettere il documento commerciale (vedere [capitolo 12](#)).

8.6 Emissione fattura

Il decreto legislativo n. 127 del 5 agosto 2015 ed il successivo decreto fiscale collegato alla legge di bilancio 2019, ha introdotto l'obbligatorietà della trasmissione telematica all'Agenzia dell'Entrate dei dati relativi alle fatture emesse sotto forma di corrispettivi elettronici.

Di seguito viene descritta la procedura di emissione di una fattura. Il documento stampato ha solo validità commerciale, come garanzia dell'acquisto in quanto, come detto, i corrispettivi vengono inviati automaticamente all'Agenzia delle Entrate. Se è stato sottoscritto il servizio relativo, accedendo al portale www.mycustom.it con le proprie credenziali sarà possibile consultare le fatture inviate e ricevute.

Si ricorda che non è consentito eseguire il pagamento di fattura mediante buoni pasto e a credito.

Per modificare o azzerare il numero di fattura entrare in Impostazioni > Numerazione documenti (vedere [paragrafo 19.3](#)).

Per configurare il servizio di invio automatico delle fatture entrare in Impostazioni > Servizi > Servizio Online (vedere [paragrafo 19.12](#)).

Per ogni fattura, l'applicazione invia la stampa consecutiva di una "Copia emittente" e una "Copia destinatario".

Procedere come segue:

- Inserire le vendite che costituiscono la transazione.
- Nel tastierino numerico o nel pannello "Strumenti", richiamare l'anagrafica clienti premendo il tasto CLIENTI (vedere [paragrafo 8.2](#)) e selezionare il cliente:



- Premere il tasto PAGAMENTI per accedere al pannello "Pagamenti" (vedere [capitolo 12](#)):



- Premere il tipo di pagamento che si vuole effettuare (es. Contanti):

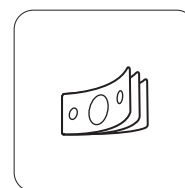

- Stampare la fattura premendo il tasto:





Il software trasmette i dati all'Agenzia delle Entrate e stampa il documento seguente:

Se il servizio non è stato configurato correttamente (vedere [paragrafo 16.12](#)) il dispositivo non sarà in grado di trasmettere la fattura e visualizzerà il seguente messaggio:

<Nome Ditta>
 <Indirizzo>
 <Località>
 <Telefono - Fax>
 <P.IVA>
 <N. Reg. Imprese>

Fattura num: 1
 01/01/22

Qt	Descrizione	Prezzo	Totale	IVA
1	Articolo 1	10.00	10.00	10
1	Articolo 2	5.50	5.50	22

IMPORTO EUR **15.50**

%	Corrisp.	Imponibile	IVA
10	10.00	9.09	0.91
22	5.50	4.51	0.99

	15.50	13.60	1.90

Spett.le

<Ragione sociale cliente>

<Indirizzo>
 <Località>
 <CAP>
 <P.IVA>/<Cod.Fisc.>

FATTURA ELETTRONICA GENERATA

Cassa 1

Corrispettivo non pagato

RIF.DGFE <1>

01/01/22 12:00 <matr. fiscale>

COPIA EMITTENTE



ATTENZIONE

La stampa della fattura cartacea non assolve agli obblighi fiscali. È necessario che venga prodotta e inviata al Sistema di Interscambio di Agenzia delle Entrate una fattura elettronica nel formato previsto dalla normativa.

STAMPA

ANNULLA

- Premere il tasto STAMPA UGUALMENTE per emettere la stampa della fattura cartacea o premere il tasto ANNULLA per ritornare al pannello pagamenti.



8.7 Selezione dei listini

L'applicazione gestisce quattro diversi listini più un listino asporto (default = Listino 1) che è possibile applicare a ogni articolo.

La selezione del listino deve essere eseguita prima di ogni transazione.

Per impostare la selezione automatica del listino entrare in Impostazioni > Opzioni programma > Reimposta automatico listino (vedere [paragrafo 19.1](#)).

Per programmare i campi "Prezzo 1", "Prezzo 2", "Prezzo 3", "Prezzo 4" e "Prezzo asporto" degli articoli, entrare nel pannello Archivi> Articoli (vedere [paragrafo 23.4](#)).

- Premere il tasto STRUMENTI per visualizzare il pannello "Strumenti" (vedere [paragrafo 6.1](#)):



- Premere il tasto LISTINO 1 (default):

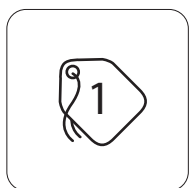

Viene visualizzata la seguente finestra:

Listino 1
Listino 2
Listino 3
Listino 4
Asporto

- Premere il listino desiderato.

Il listino rimarrà attivo fino alla selezione di un listino differente.

8.8 Accesso veloce alla programmazione

È possibile caricare la quantità degli articoli per il controllo della giacenza, e cambiare i prezzi di listino per ogni articolo: Per abilitare il controllo giacenza ad un operatore dal pannello Archivi > Operatori > Carico magazzino (vedere [paragrafo 23.1](#)).

Questa funzione è attiva se viene inserito un valore per la quantità minima diverso da 0.

Procedere come segue:

- Nel pannello "Cassa" tenere premuto per qualche secondo l'icona dell'articolo desiderato (es. Articolo 1).



x2s

Viene visualizzata la seguente videata:

Id	<1>
Reparto	<reparto>
Descrizione	<articolo>
Prezzo 1	10.00
Prezzo 2	0.01
Prezzo 3	0.01
Prezzo 4	0.01
Prezzo asporto	0.01
Giacenza	0.00
Quantità da caricare	
Quantità minima	0.00
Preferito	<input type="radio"/>
Salva	



- Ora è possibile:
 - Cambiare la descrizione.
 - Variare i prezzi e caricare le giacenze.
 - Inserire un prezzo del prodotto differente per ogni listino.
 - Selezionare le quantità in caso di carico.
 - Inserire la quantità minima di giacenza.
 - Salvare le modifiche con SALVA.
 - Memorizzare l'articolo nella pagina preferiti.



8.9 Visualizzare il totale degli ultimi documenti emessi

Fuori dall'operazione di vendita, tenere premuto il tasto **CONTANTI** per visualizzare il totale degli ultimi due documenti che sono stati emessi.

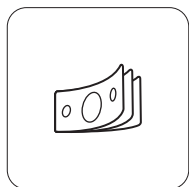

x2s

Viene visualizzata la seguente finestra:



- Premere il tasto **OK** per proseguire.

8.10 Stampa scontrino regalo

È possibile effettuare la stampa della copia dell'ultimo documento commerciale emesso dove non compaiono i prezzi dei prodotti acquistati. Questo documento, non fiscale, viene richiesto in particolari situazioni (es: scontrino regalo) per poter consentire il reso o il cambio della merce senza che il destinatario ne scopra il prezzo.

Procedere come segue:

- Fuori dall'operazione di vendita, tenere premuto il tasto **CONTANTI** per visualizzare il totale degli ultimi due documenti che sono stati emessi.

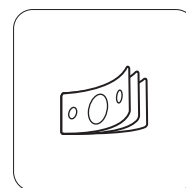

x2s

Viene visualizzata la seguente finestra:



- Premere il tasto **STAMPA SCONTRINO REGALO**



8.11 Aprire il cassetto rendiresto

Il risultato è il seguente:

```
DOCUMENTO GESTIONALE

<Nome Ditta>
<Indirizzo>
<Località>
<Telefono - Fax>

-----
Scontrino cortesia
RIF Num <Documento 5>   del <data> <ora>
-----
3 Articolo 1                               30.00
                                           CASSA 1
01/01/22  12:00                          <#DOC. GES.>

DOCUMENTO GESTIONALE
```

Premere il tasto SUBTOTALE fuori dalla transazione di vendita per l'apertura del cassetto rendiresto.



9 LOTTERIA DEGLI SCONTRINI

9.1 Introduzione

La lotteria nazionale degli scontrini è il nuovo concorso a premi gratuito, collegato allo scontrino elettronico (e al registratore telematico) ed è una vera e propria lotteria con premi in denaro, i cui biglietti sono gli stessi scontrini della spesa sostenuta.

A partire dal 1° gennaio 2021 infatti, tutti i cittadini maggiorenni e residenti in Italia che acquistano beni e servizi, di importo pari o superiore a 1 euro, possono partecipare alle estrazioni.

Ogni acquisto genera un numero di biglietti “virtuali” che consentono la partecipazione alla lotteria: ogni euro speso dà diritto a 1 biglietto virtuale, fino ad un massimo di 1.000 biglietti per un acquisto pari o superiore a 1.000 euro.

Se l'importo speso è superiore ad un euro, l'eventuale cifra decimale superiore a 49 centesimi produrrà comunque un altro biglietto virtuale.

Non saranno validi ai fini della lotteria gli scontrini corrispondenti ad acquisti effettuati online o nell'esercizio di attività di impresa, arte o professione. Non partecipano alla lotteria, inoltre, gli acquisti per i quali il consumatore richieda all'esercente l'acquisizione del proprio codice fiscale a fini di detrazione o deduzione fiscale.

Nella fase di avvio della lotteria faranno eccezione anche gli acquisti documentati mediante fatture elettroniche e gli acquisti per i quali i dati dei corrispettivi sono trasmessi al sistema Tessera Sanitaria (per esempio gli acquisti effettuati presso farmacie, parafarmacie, ottici, laboratori di analisi, ambulatori veterinari, ecc.).

Il Portale Lotteria (<https://www.lotteriadegliscontrini.gov.it>) è composto da un'area pubblica e da un'area riservata, descritte in dettaglio di seguito.

Per avere il codice lotteria non serve registrarsi all'area riservata del Portale. Basta infatti inserire il codice fiscale nell'area pubblica.

Area pubblica

L'area pubblica contiene una serie di informazioni relative alla lotteria, quali ad esempio:

- il calendario delle estrazioni
- il codice degli scontrini vincenti
- le informazioni sulle modalità di partecipazione e di riscossione dei premi.

Nell'area pubblica, alla quale si accede liberamente, senza autenticazione, sarà inoltre possibile generare il codice lotteria necessario per partecipare all'estrazione.

Area riservata

Nell'area riservata, accessibile tramite SPID, credenziali Fisconline/Entratel o CNS (Carta Nazionale dei Servizi), sarà possibile invece:

- controllare il numero di biglietti virtuali associati al singolo scontrino elettronico ricevuto
- verificare le eventuali vincite
- tenere sotto controllo i termini per reclamare i premi.

Inoltre nell'area riservata è possibile attivare SMS e altri avvisi per ricevere le comunicazioni.

Sempre nell'area riservata è possibile esercitare i propri diritti nei confronti del titolare del trattamento dei dati come, per esempio, opporsi al trattamento (ad es. inibire la generazione di ulteriori nuovi codici lotteria oltre a quelli già generati) e chiedere la cancellazione dei dati (per esempio, eliminare l'associazione tra il codice lotteria e i documenti commerciali).

Infine è possibile consultare i codici lotteria associati al proprio codice fiscale, con la relativa data di generazione.

I dati relativi al singolo documento rilasciato e al numero dei biglietti virtuali della lotteria associati, come pure le vincite (se presenti) sono disponibili sul Portale Lotteria per il tempo strettamente necessario e, in ogni caso, per un tempo non superiore a 24 mesi dalla loro acquisizione.

Per abilitare o meno la funzionalità lotteria degli scontrini, entrare in Impostazioni > Servizi > Impostazioni Lotteria (vedere [paragrafo 19.12](#)). Per tutte le impostazioni dei servizi Lotteria, consultare il manuale utente dell'applicazione “Utility RT” (cod. 7610000011100) scaricabile dal sito www.custom4u.it.

9.2 Codice lotteria

Per ottenere il codice lotteria occorre accedere all'area pubblica del Portale Lotteria messo a disposizione dall'Agenzia delle Dogane e dei Monopoli (<https://www.lotteriadegliscontrini.gov.it>).

Non occorre alcuna registrazione: è sufficiente digitare il proprio codice fiscale sul portale ed il servizio online produce un codice lotteria alfanumerico (in formato codice a barre).

Una volta ottenuto, è sufficiente stampare il proprio codice lotteria o memorizzarlo sul proprio dispositivo mobile (telefono cellulare, smartphone, tablet, ecc.), presentandolo all'esercente al momento dell'acquisto di beni o servizi.

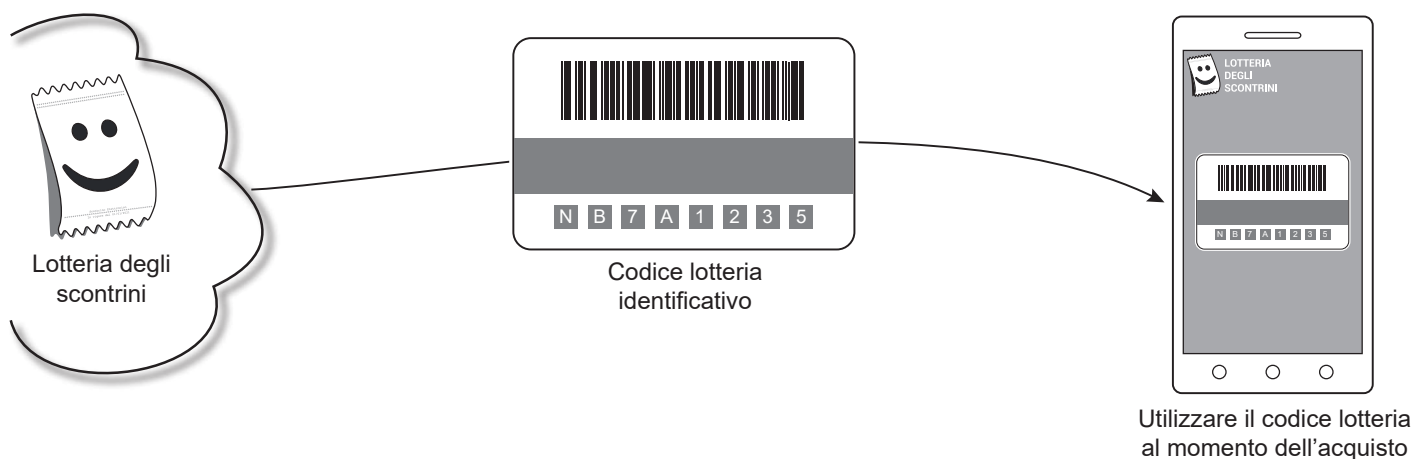

Per maggiori informazioni consultare il Portale Lotteria (<https://www.lotteriadegliscontrini.gov.it>).

9.3 Funzionamento lotteria

Il calendario delle estrazioni è pubblicato sul sito dell’Agenzia delle Dogane e dei Monopoli e sul Portale Lotteria (<https://www.lotteriadegliscontrini.gov.it/portale>).

Una volta generato il codice lotteria (vedere [paragrafo 9.2](#)), potrà essere stampato su carta o salvato su dispositivo mobile (telefono cellulare, smartphone, tablet, ecc.) e presentato all’esercente al momento dell’acquisto di beni o servizi.

NOTA:

Il codice lotteria è un codice alfanumerico, composto da 8 caratteri, che viene associato al codice fiscale del consumatore in maniera univoca e casuale, senza alcun obbligo di identificarsi. Ogni consumatore può generare più codici, tutti ugualmente validi per partecipare alla lotteria.

Per ogni scontrino elettronico trasmesso all’Agenzia delle Entrate il sistema lotteria genererà un determinato numero di biglietti virtuali. Ogni scontrino genera un numero di “biglietti virtuali” della lotteria pari a un biglietto per ogni euro di spesa, con un arrotondamento se la cifra decimale supera i 49 centesimi (ad es. con 1.50 euro di spesa si ottengono due biglietti virtuali).

L’esercente, attraverso un lettore di codici a barre collegato al registratore telematico, effettua il collegamento tra lo scontrino e il codice lotteria del contribuente e trasmette i dati all’Agenzia delle Entrate.

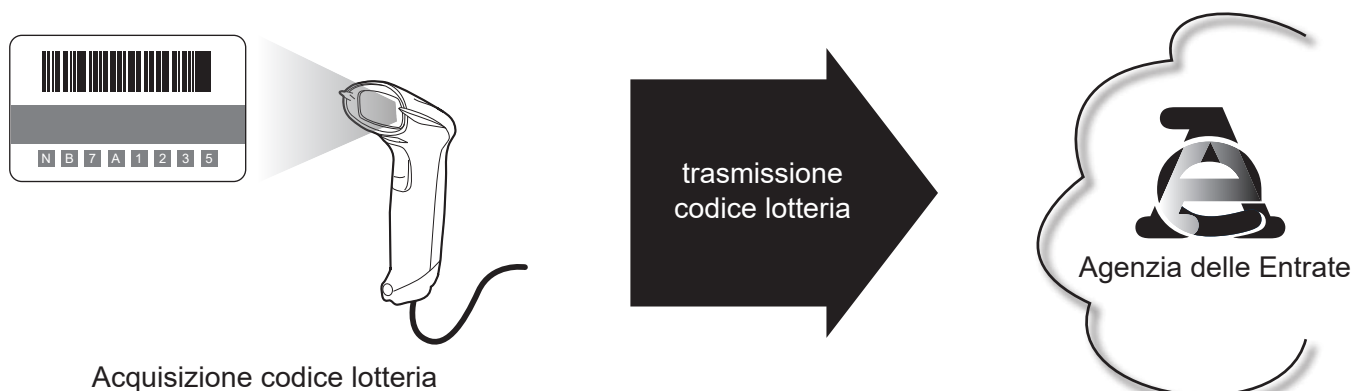

I vincitori verranno informati immediatamente tramite SMS, e-mail o instant messaging se i relativi dettagli sono stati forniti dal consumatore nell’area riservata del Portale Lotteria.

In ogni caso, chi vince riceve anche una comunicazione formale che può avvenire in due modi:

1. tramite una PEC (Posta Elettronica Certificata) inviata all’indirizzo che il consumatore ha indicato sul Portale Lotteria
2. tramite una raccomandata con ricevuta di ritorno che viene recapitata all’ultimo domicilio fiscale conosciuto dall’Agenzia delle Entrate.

ATTENZIONE:

Non occorre conservare gli scontrini sia per partecipare alla lotteria sia per riscuotere i premi (occorre custodire gli scontrini solo a fini di garanzia, cambio merce, ecc.).

Per abilitare o meno la funzionalità lotteria degli scontrini, entrare in Impostazioni > Servizi > Impostazioni Lotteria (vedere [paragrafo 19.12](#)).

Per tutte le impostazioni dei servizi Lotteria, consultare il manuale utente dell’applicazione “Utility RT” (cod. 7610000011100) scaricabile dal sito www.custom4u.it.



10 REGISTRAZIONE ARTICOLI

10.1 Tasto articolo

Per programmare gli articoli entrare nel pannello Archivi > Articoli > Modifica (vedere [paragrafo 23.4](#)).

L'applicazione permette di eseguire le vendite su articoli in due modalità:

Con prezzo prefissato

- Premere, fra le pagine disponibili, quella contenente l'articolo desiderato (es. Reparto 1):

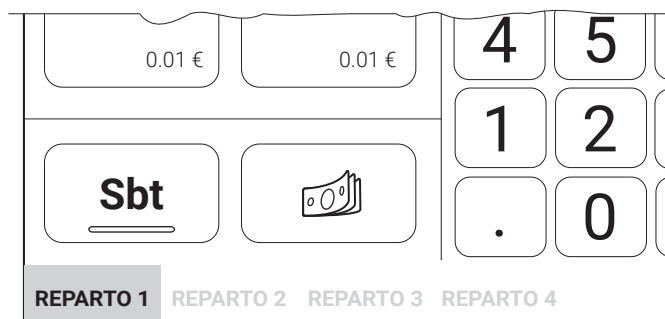

- Premere il tasto dell'articolo desiderato (es. Articolo 1):





Nello scontrino virtuale viene inserito l'articolo.

Operatore	<operatore>	
1	ARTICOLO 1	10.00 €
Data	<data><ora>	
Numeri pezzi	1	

- In caso di quantità diversa da 1, premere di seguito la quantità, il tasto X e l'articolo (es. n. 5 X Articolo 3):

5	X	ARTICOLO 3 1.00 €
---	---	--------------------------

Sullo scontrino virtuale viene incrementata la quantità aggiunta.

Operatore	<operatore>	
1	ARTICOLO 1	10.00 €
5	ARTICOLO 3	5.00 €
Data	<data><ora>	
Numeri pezzi	6	

- Oppure, per aumentare la quantità di un articolo già aggiunto alla transazione (es. Articolo 1), selezionarlo con un tocco all'interno dello scontrino virtuale:

Operatore	<operatore>	
1	ARTICOLO 1	10.00 €
5	ARTICOLO 3	5.00 €
Data	<data><ora>	
Numeri pezzi	6	



- Premere il tasto STRUMENTI per visualizzare il pannello “Strumenti” (vedere [paragrafo 6.1](#)):
- Sullo scontrino virtuale viene incrementata la quantità aggiunta.



- Premere il tasto AGGIUNGI Q.TA' (es. 5 volte):

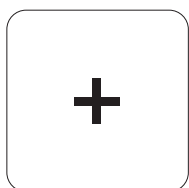

Ad ogni pressione del tasto AGGIUNGI Q.TA', la quantità viene incrementata di una unità.

Sul display, viene incrementata la quantità dell'articolo selezionato.

TOT	55.00€
ARTICOLO 1	5 x 10.00 €

- Premere il tasto SCONTRINO per tornare al pannello “Cassa”:



Operatore	<operatore>	
5	ARTICOLO 1	50.00 €
5	ARTICOLO 1	5.00 €
Data	<data><ora>	
Numeri pezzi	10	

NOTE:

È possibile diminuire la quantità dell'articolo selezionato premendo il tasto MENO nel tastierino numerico:

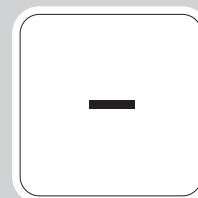

Ad ogni pressione del tasto DIMINUISCI Q.TA', la quantità viene decrementata di una unità fino alla cancellazione dell'articolo.



Con prezzo libero

Se si seleziona l'importo seguito dal tasto dell'articolo, alla transazione è sommato l'articolo col prezzo appena selezionato. Di seguito viene mostrata la vendita di un articolo (es. Articolo 1 con prezzo prefissato di 10.00 euro con prezzo diverso da quello prefissato (es. 15.00 euro)).

- Premere, fra le pagine disponibili, quella contenente l'articolo desiderato (es. Reparto 1):

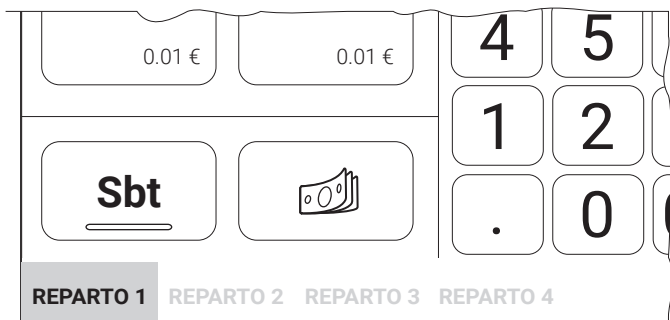

- Premere l'importo dal tastierino numerico seguito dall'articolo (es. Articolo 1):



Sullo scontrino virtuale viene visualizzato l'Articolo 1 con prezzo libero di 15.00 euro:

Operatore	<operatore>
1	ARTICOLO 1 15.00 €
Data	<data><ora>
Numeri pezzi	1

10.2 Tasto PLU generico

Incrementare la quantità articolo

- Premere, fra le pagine disponibili, quella contenente l'articolo desiderato (es. Reparto 1):

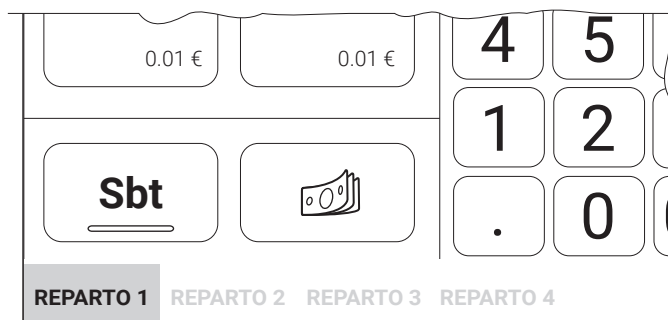

- Premere il tasto dell'articolo desiderato (es. Articolo 1):



Nello scontrino virtuale viene inserito l'articolo.

Operatore	<operatore>
1	ARTICOLO 1 10.00 €
Data	<data><ora>
Numeri pezzi	1

- Per aumentare la quantità di un articolo già aggiunto alla transazione (es. Articolo 1), selezionarlo con un tocco all'interno dello scontrino virtuale:

Operatore	<operatore>
1	ARTICOLO 1 10.00 €
Data	<data><ora>
Numeri pezzi	1

- Premere di seguito la quantità, il tasto X ed il tasto PLU sul tastierino numerico (es. n. 5 X PLU):





Sullo scontrino virtuale viene incrementata la quantità aggiunta.

Operatore	<operatore>	
5	ARTICOLO 1	50.00 €
Data	<data><ora>	
Numeri pezzi	5	

Richiamo dell'articolo

È possibile richiamare un articolo (es. Articolo 1) senza ricercarlo nelle pagine se si conosce il numero ID dell'articolo stesso (es. 1).

Procedere come segue:

- Premere i tasti:



Nello scontrino virtuale viene inserito l'articolo.

Operatore	<operatore>	
1	ARTICOLO 1	10.00 €
Data	<data><ora>	
Numeri pezzi	1	

In caso di quantità diversa da 1, occorre specificare quest'ultima usando il tasto di moltiplicazione (es. Articolo 1 ha quantità 5):

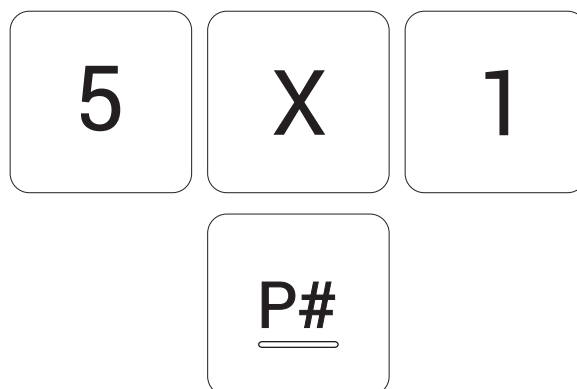

- Sul conto viene sommato il prezzo prefissato dell'Articolo 1 moltiplicato per 5.



10.3 Acquisizione PLU da barcode

È possibile eseguire le vendite su PLU mediante l'utilizzo di un lettore di codici a barre (non in dotazione). Il riconoscimento del codice PLU si esegue, avvicinando il lettore al codice a barre o al QRcode.

Se il codice PLU acquisito è presente in anagrafica, il dispositivo aggiunge alla transazione il PLU utilizzando il prezzo prefissato.

Il dispositivo supporta i barcode EAN8 e EAN13.

10.4 Vendita con lotteria degli scontrini

Per abilitare o meno la funzionalità lotteria degli scontrini, entrare in Impostazioni > Servizi > Impostazioni Lotteria (vedere [paragrafo 19.12](#)). Per tutte le impostazioni dei servizi Lotteria, consultare il manuale utente dell'applicazione "Utility RT" (cod. 76100000011100) scaricabile dal sito www.custom4u.it.

Se è stata abilitata la funzione lotteria prima di eseguire una vendita su PLU o reparto sarà necessario acquisire mediante lettore di codici a barre o digitare attraverso la tastiera il codice lotteria del cliente (codice di 8 cifre alfanumeriche). Una volta acquisito si potrà procedere con l'operazione di normale vendita.

- Premere il tasto STRUMENTI per visualizzare il pannello "Strumenti" (vedere [paragrafo 6.1](#)):



- Premere il tasto LOTTERIA.

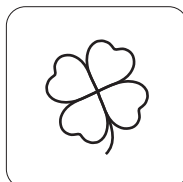

Viene visualizzata il seguente pannello:

Il pannello visualizzato ha un titolo "CODICE LOTTERIA" con un simbolo di freccia indietro a sinistra. Al centro c'è una riga di input vuota. In basso a sinistra c'è il pulsante "ANNULLA" e in basso a destra il pulsante "OK".

- Immettere il codice lotteria del cliente acquisendolo mediante un lettore di codici a barre o digitandolo attraverso la tastiera.



Codice lotteria

- Premere Ok per confermare.

Il dispositivo riconosce automaticamente il codice di 8 cifre alfanumeriche immesso come codice lotteria.



Nello scontrino virtuale il risultato è il seguente:

Operatore	<operatore>
Codice Lotteria	<codice lotteria>
Data	<data><ora>
Numeri pezzi	1

- Digitare la vendita che costituisce la transazione (es. Articolo 1 con prezzo prefissato di 10.00 euro, Articolo 4 con prezzo prefissato di 5.50 euro):

ARTICOLO 1 10.00 €	ARTICOLO 5 5.50 €
---------------------------	--------------------------

- Chiudere premendo il tipo di pagamento che si vuole effettuare (es. Contanti):

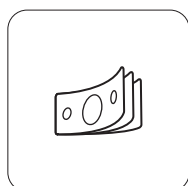

Il risultato è il seguente:

<Nome Ditta>	
<Indirizzo>	
<Località>	
<Telefono - Fax>	
DOCUMENTO COMMERCIALE	
di vendita o prestazione	
DESCRIZIONE	PREZZO (€) IVA
1 Articolo 1	10.00 A
1 Articolo 4	5.50 A

TOTALE COMPLESSIVO	15.50
DI CUI IVA	1.41
PAGAMENTO CONTANTE	15.50
IMPORTO PAGATO	15.50
A: IVA 10.00%	
Operatore OPERATORE 1	
01/01/22 12:00	<#DOC>
CODICE LOTTERIA	<codice lotteria>
RT <matricola fiscale>	
CASSA <n>	



10.5 Cambiare la descrizione dell'articolo "al volo"

- Premere sullo scontrino virtuale l'articolo (es. Articolo 1) con un doppio tocco per accedere al pannello modifica articolo "al volo".
- Digitare la nuova descrizione (es. PIZZA MARGHERITA):

Operatore	<operatore>
1	ARTICOLO 1 10.00 €
Data	<data><ora>
Numeri pezzi	1

MODIFICA ARTICOLO	
Descrizione	PIZZA MARGHERITA
Nota	
ESCI	SALVA

Sullo scontrino virtuale viene cambiata la descrizione:

Viene visualizzato il seguente pannello:

MODIFICA ARTICOLO	
Descrizione	<ARTICOLO 1>
Nota	
ESCI	SALVA

Operatore	<operatore>
1	PIZZA MARGHERITA 10.00 €
Data	<data><ora>
Numeri pezzi	1

- È possibile digitare nel campo "Nota" una comunicazione riservata al centro di produzione che viene stampata solo sulla comanda.

NOTA: Questa modifica è valida solo per la riga selezionata.

10.6 Ricerca degli articoli

È possibile ricercare un articolo in base alla descrizione. Nel seguente esempio viene mostrata la sequenza completa della ricerca di un articolo (es. Pizza margherita). Procedere come segue:

- Premere il tasto STRUMENTI per visualizzare il pannello “Strumenti” (vedere [paragrafo 6.1](#)):



- Premere la barra CERCA PLU:

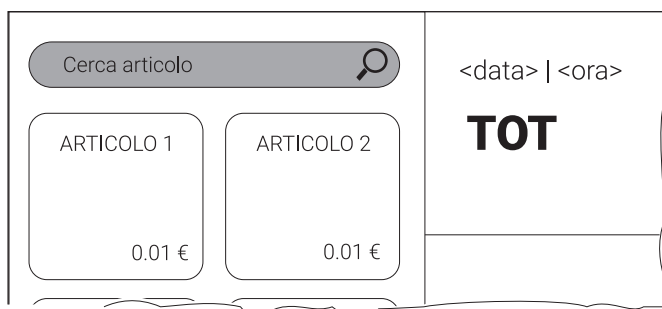

- Premere la descrizione o parte di essa dell'articolo che si desidera ricercare (es. PIZZA) e avviare la ricerca premendo in tasto LENTE DI INGRANDIMENTO.



- Vengono visualizzati tutti gli articoli la cui descrizione contiene la chiave di ricerca impostata.

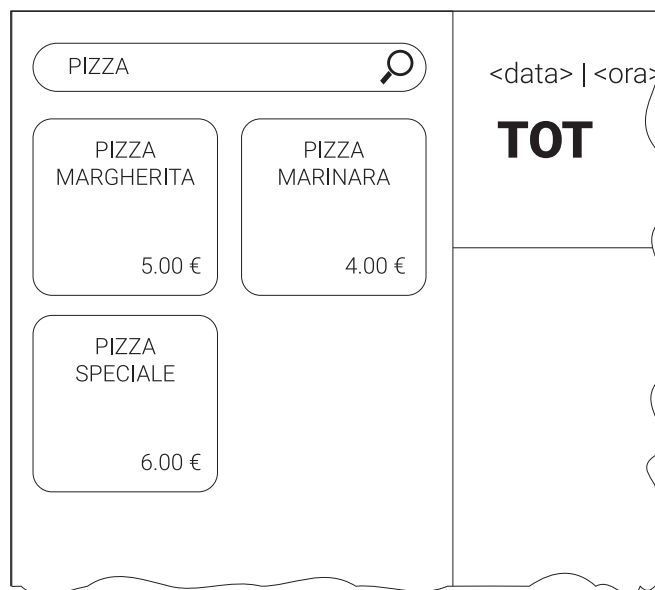

- Premere il tasto dell'articolo desiderato (es. Pizza margherita) per inserirlo nella transazione di vendita.





11 MODIFICATORI

11.1 Annullo operazione

Durante una transazione, è possibile annullare tutte le vendite inserite fino a quel momento con un'unica operazione. Tutti i contatori sono quindi riportati nella condizione in cui si trovavano dopo l'emissione dell'ultimo documento commerciale. Per annullare l'intera transazione procedere come segue:

- Premere il tasto ANNULLA nel tastierino numerico:

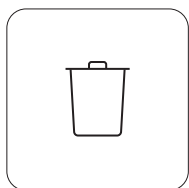

Viene visualizzato il messaggio:



- Premere il tasto SI per confermare l'annullo.

11.2 Correzione

- Sullo scontrino virtuale premere l'articolo da cancellare e trascinare da destra a sinistra:

Operatore	<operatore>	
1	ARTICOLO 4	15.50 €
2	ARTICOLO 2	20.00 €
1	ARTICOLO 1	1.00 €
1	ARTICOLO 3	1.10 €
Data	<data><ora>	
Numeri pezzi	5	

Viene visualizzato il messaggio:



- Premere il tasto SI per cancellare l'articolo dalla transazione.



Nello scontrino virtuale il risultato è il seguente:

Operatore		<operatore>
1	ARTICOLO 4	15.50 €
2	ARTICOLO 2	20.00 €
1	ARTICOLO 3	1.10 €
Data		<data><ora>
Numeri pezzi		4

NOTE:

In alternativa, dopo avere selezionato la riga, è possibile decrementare i pezzi fino ad eliminare l'articolo premendo il tasto MENO nel tastierino numerico:

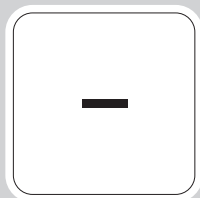

Ad ogni pressione del tasto DIMINUISCI Q.TA', la quantità viene decrementata di una unità fino alla cancellazione dell'articolo.

11.3 Documento di annullo

Questa funzione permette di annullare una transazione effettuata precedentemente e può essere effettuata solo a conto chiuso.

Documento di annullo conforme

L'annullo conforme permette di annullare un documento commerciale emesso dallo stesso registratore fiscale che si sta utilizzando, quindi presente sulla memoria di dettaglio.

È possibile effettuare un annullo conforme sia di una transazione con omaggio che di una transazione con saldo acconto.

Per registrare un annullo conforme occorre indicare il numero e la data di emissione del documento commerciale di riferimento:

```

      <Nome Ditta>
      <Indirizzo>
      <Località>
      <Telefono - Fax>

      DOCUMENTO COMMERCIALE
      di vendita o prestazione

      DESCRIZIONE                PREZZO (€) IVA
      1 Articolo 1                10.00  A
      1 Articolo 4                5.50  A
      -----
      TOTALE COMPLESSIVO          15.50
      DI CUI IVA                  1.41
      PAGAMENTO CONTANTE          15.50
      IMPORTO PAGATO              15.50

      A: IVA 10.00%

      01/01/22  12:00          DOC. 0013-0021
                        RT STNTE000001

                        CASSA <n>
  
```

Procedere come segue:

- Premere il tasto STRUMENTI per visualizzare il pannello "Strumenti" (vedere [paragrafo 6.1](#)):



- Premere il tasto DOCUMENTO DI ANNULLO.



Viene visualizzato il pannello "Documento di annullo":

```

<  DOCUMENTO DI ANNULLO
-----
Data di riferimento          01 gen 2122
Num. chiusura fiscale      _____ 13
Num. documento              _____ 21
Matricola fiscale           _____ STNTE000001
Codice Lotteria             _____ <codice lotteria>

                                CONFERMA
  
```

Il software propone i riferimenti dell'ultimo documento gestionale emesso.

- Modificare i dati proposti e/o confermare digitando il tasto CONFERMA.



Il dispositivo stampa la porzione di memoria di dettaglio in cui è registrata la transazione:

X(76) M.DETT. NCHI->NSCO	
MEMORIA PERMANENTE DI DETTAGLIO -DGFE	

M. DETT. N.<n.> <matricola fiscale>	
DAL 01/01/22 12:00	
DATA FISCALIZZAZIONE	01/01/22
PPRIMA GIORNATA FISC.	01/01/22
DA CHIUSURA	1
ULTIMA GIORNATA FISC.	01/01/22
A CHIUSURA	13
DA CHIUSURA	13
A CHIUSURA	13
DA SCONTRINO N.	21
A SCONTRINO N.	21
DOCUMENTO COMMERCIALE	
di vendita o prestazione	
DESCRIZIONE	PREZZO(€) IVA
1 Articolo 1	10.00 A
1 Articolo 4	5.50 A

TOTALE COMPLESSIVO	15.50
DI CUI IVA	1.41
PAGAMENTO CONTANTE	15.50
IMPORTO PAGATO	15.50
A: IVA 10.00%	
01/01/22 12:00	DOC.0013-0021
RT RT STNTE000001	
01/01/22 12:10	<#DOC. GES.>
DOCUMENTO GESTIONALE	

Viene visualizzato il messaggio:

Documento valido, confermi l'annullo?

ANNULLA

CONFERMA

- Premere il tasto ANNULLA per tornare al pannello "Documento di annullo".
- Premere il tasto CONFERMA se si intende procedere all'annullo del documento commerciale di cui si sono inseriti i dati.

Il risultato è il seguente:

<Nome Ditta>	
<Indirizzo>	
<Località>	
<Telefono - Fax>	
DOCUMENTO COMMERCIALE	
emesso per ANNULLAMENTO	
Documento di riferimento	
N. 0013-0021 del 01/01/22	
DESCRIZIONE	PREZZO(€) IVA
1 Articolo 1	10.00 A
1 Articolo 4	5.50 A

TOTALE COMPLESSIVO	15.50
DI CUI IVA	1.41
A: IVA 10.00%	
01/01/22 12:10	<#DOC>
RT RT STNTE000001	



Documento di annullo non conforme

L'annullo non conforme permette di annullare un documento commerciale emesso da un registratore fiscale diverso da quello che si sta utilizzando quindi non presente sulla memoria di dettaglio.

È possibile effettuare un annullo conforme sia di una transazione con omaggio che di una transazione con saldo acconto.

Nell'annullo non conforme non è possibile effettuare un pagamento non riscosso se presente un omaggio nella transazione da annullare. In tutti gli altri casi è possibile scegliere il tipo di pagamento.

Per registrare un annullo non conforme occorre indicare il numero del documento commerciale di riferimento, la sua data di emissione e la matricola fiscale del registratore telematico con il quale il documento commerciale è stato emesso:

```

      <Nome Ditta>
      <Indirizzo>
      <Località>
      <Telefono - Fax>

      DOCUMENTO COMMERCIALE
      di vendita o prestazione

DESCRIZIONE                PREZZO (€) IVA
1 Articolo 1                10.00  A
1 Articolo 4                5.50  A
-----
TOTALE COMPLESSIVO          15.50
DI CUI IVA                  1.41
PAGAMENTO CONTANTE         15.50
RESTO                       0.00
IMPORTO PAGATO             15.50

A: IVA 10.00%

01/01/22  12:00          DOC.0010-0001
                RT STNTE000005
                                CASSA <n>

```

- Premere il tasto STRUMENTI per visualizzare il pannello "Strumenti" (vedere [paragrafo 6.1](#)):



- Premere il tasto DOCUMENTO DI ANNULLO.



Viene visualizzato il pannello "Documento di annullo":

< DOCUMENTO DI ANNULLO	
Data di riferimento	_____ 01 gen 2021
Num. chiusura fiscale	_____ 13
Num. documento	_____ 21
Matricola fiscale	_____ STNTE000001
Codice Lotteria	_____ <codice lotteria>
CONFERMA	



Il software propone i riferimenti dell'ultimo documento gestionale emesso.

- Modificare i dati proposti inserendo anche la matricola fiscale del dispositivo su cui è stata effettuata la vendita della merce (es. STNTE000005) e confermare digitando il tasto CONFERMA.

Viene visualizzato il pannello "Documento di annullo":

< DOCUMENTO DI ANNULLO	
Data di riferimento	01 gen 2022
Num. chiusura fiscale	10
Num. documento	1
Matricola fiscale	STNTE000005
Codice Lotteria	<codice lotteria>
CONFERMA	

Viene visualizzato il messaggio:

Documento valido, confermi l'annullo?	
ANNULLA	CONFERMA

- Premere il tasto ANNULLA per tornare al pannello "Documento di annullo".
- Premere il tasto CONFERMA se si intende procedere all'annullo del documento commerciale di cui si sono inseriti i dati.

Nello scontrino virtuale viene visualizzato:

Tipo documento	Documento di annullo
Operatore	<operatore>
Data	<data><ora>
Numeri pezzi	0

- Digitare la vendita che costituisce la transazione del documento di riferimento da annullare (es. Articolo 1 con prezzo prefissato di 10.00 euro, Articolo 4 con prezzo prefissato di 5.50 euro):

ARTICOLO 1	ARTICOLO 5
10.00 €	5.50 €



Nello scontrino virtuale viene inserito l'articolo.

Il risultato è il seguente:

Tipo documento	Documento di annullo	
Operatore	<operatore>	
1	ARTICOLO 1	10.00 €
1	ARTICOLO 4	5.50 €
Data	<data><ora>	
Numeri pezzi	2	

<Nome Ditta>		
<Indirizzo>		
<Località>		
<Telefono - Fax>		
DOCUMENTO COMMERCIALE		
emesso per ANNULLAMENTO		
Documento di riferimento		
N. 0010-0001 del 01/01/22		
MATRICOLA: STNTE000005		
DESCRIZIONE	PREZZO (€) IVA	
1 Articolo 1	10.00	A
1 Articolo 4	5.50	A

TOTALE COMPLESSIVO	15.50	
DI CUI IVA	1.41	
A: IVA 10.00%		
01/01/22 12:10	<#DOC>	
RT STNTE000001		
DETTAGLIO PAGAMENTI:		
Contanti	15.50	

- Chiudere premendo il tipo di pagamento che si vuole effettuare (es. Contanti):

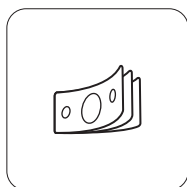

Documento di annullo speciale

L'annullo speciale permette di annullare la vendita di merce non avendo il documento commerciale di riferimento e inserendo al posto della matricola fiscale un codice speciale (POS = ricevuta di un pagamento con carta elettronica, VR = vuoti a rendere, ND = non definito) che identifica la tipologia dell'annullo.

È possibile effettuare un annullo speciale sia di una transazione con omaggio che di una transazione con saldo acconto.

Nell'annullo speciale non è possibile scegliere il tipo di pagamento.

Procedere come segue:

- Premere il tasto **STRUMENTI** per visualizzare il pannello "Strumenti" (vedere [paragrafo 6.1](#)):



- Premere il tasto **DOCUMENTO DI ANNULLO SPECIALE**.

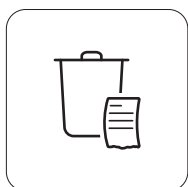

Viene visualizzato il pannello "Documento di annullo speciale":

DOCUMENTO DI ANNULLO	
Data di riferimento	01 gen 2022
Descrizione	
CONFERMA	

- Premere il campo "Data di riferimento" per inserire la data del documento di riferimento.

- Viene visualizzato la seguente finestra:

SELEZIONA UNA DATA		
31	dic	2021
01	gen	2022
02	feb	2023
CONFERMA		ANNULLA

- Impostare la data di emissione del documento di riferimento nel datario (es. 01 Gennaio 2022).
- Premere il campo "Descrizione" per visualizzare il menù a tendina.

DOCUMENTO DI ANNULLO	
Data di riferimento	01 gen 2022
Descrizione	ND
CONFERMA	

ND
non definito

POS
poin of sale

VR
vuoti a rendere

- Premere il tipo di annullo speciale desiderato (es. ND = non definito).
- Premere il tasto **APRI DOCUMENTO**.



Nello scontrino virtuale viene visualizzato:

Tipo documento	Documento di annullo
Operatore	<operatore>
Data	<data><ora>
Numeri pezzi	0

Nello scontrino virtuale viene inserito l'articolo.

Tipo documento	Documento di annullo
Operatore	<operatore>
1	ARTICOLO 1 10.00 €
1	ARTICOLO 4 5.50 €
Data	<data><ora>
Numeri pezzi	2

- Digitare la vendita che costituisce la transazione del documento di riferimento da annullare (es. Articolo 1 con prezzo prefissato di 10.00 euro, Articolo 4 con prezzo prefissato di 5.50 euro):

ARTICOLO 1	ARTICOLO 5
10.00 €	5.50 €

- Chiudere premendo il tipo di pagamento che si vuole effettuare (es. Contanti):

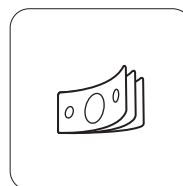

11.4 Documento di reso

Questa funzione permette di registrare la restituzione di merce venduta con una transazione precedente e può essere effettuata solo a conto chiuso.

Per la programmazione del tasto DOCUMENTO DI RESO entrare nel menù Impostazioni > Modifiche (vedere [paragrafo 11.4](#)).

Documento di reso conforme

Il reso conforme permette di rendere parte delle vendite di un documento commerciale emesso dallo stesso registratore fiscale che si sta utilizzando, quindi presente sulla memoria di dettaglio.

Non è possibile effettuare un reso conforme né di una vendita con omaggio né di una transazione con saldo acconto.

Per registrare un reso occorre indicare il numero del documento commerciale di riferimento di riferimento, la sua data di emissione e gli articoli da restituire.

```

      <Nome Ditta>
      <Indirizzo>
      <Località>
      <Telefono - Fax>

      DOCUMENTO COMMERCIALE
      di vendita o prestazione

      DESCRIZIONE                PREZZO (€) IVA
      1 Articolo 1                10.00  A
      1 Articolo 4                5.50  A
      -----
      TOTALE COMPLESSIVO        15.50
      DI CUI IVA                  1.41
      PAGAMENTO CONTANTE        15.50
      IMPORTO PAGATO            15.50

      A: IVA 10.00%

      01/01/22  12:00          DOC.0013-0021
                        RT STNTE000001
                        CASSA <n>
  
```

- Premere il tasto STRUMENTI per visualizzare il pannello “Strumenti” (vedere [paragrafo 6.1](#)):



- Premere il tasto DOCUMENTO DI RESO:

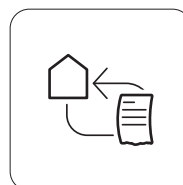

Viene visualizzato il pannello “Documento di reso”:

```

< DOCUMENTO DI RESO
Data di riferimento          01 gen 2022
Num. chiusura fiscale       13
Num. documento              21
Matricola fiscale           STNTE000001
Codice lotteria              <codice lotteria>

CONFERMA
  
```

Il software propone i riferimenti dell'ultimo documento commerciale emesso.

- Modificare i dati proposti e/o confermare digitando il tasto CONFERMA.



Il dispositivo stampa la porzione di memoria di dettaglio in cui è registrata la transazione:

X(76) M.DETT. NCHI->NSCO		
MEMORIA PERMANENTE DI DETTAGLIO -DGFE		

M. DETT. N.<N> <matricola fiscale>		
DAL 01/01/22 12:00		
DATA FISCALIZZAZIONE	01/01/22	
PRIMA GIORNATA FISC.	01/01/22	
DA CHIUSURA		1
ULTIMA GIORNATA FISC.	01/01/22	
A CHIUSURA		13
DA CHIUSURA		13
A CHIUSURA		13
DA SCONTRINO N.		21
A SCONTRINO N.		21
DOCUMENTO COMMERCIALE		
di vendita o prestazione		
DESCRIZIONE	PREZZO (€)	IVA
1 Articolo 1	10.00	A
1 Articolo 4	5.50	A

TOTALE COMPLESSIVO	15.50	
DI CUI IVA	1.41	
PAGAMENTO CONTANTE	15.50	
IMPORTO PAGATO	15.50	
A: IVA 10.00%		
01/01/22 12:00	DOC.0013-0021	
	RT STNTE000001	
01/01/22 12:10	<#DOC. GES.>	
DOCUMENTO GESTIONALE		

Seguito dal documento gestionale con il dettaglio dell'IVA del documento commerciale di riferimento:

DOCUMENTO GESTIONALE		
01/01/22 12:00	DOC.0013-0021	
A: IVA 10.00% 15.50		<#DOC>
01/01/22 12:10		<#DOC. GES.>
NUMERO MATRICOLA	RT STNTE000001	
DOCUMENTO GESTIONALE		

Viene visualizzato il messaggio:

Documento valido, confermi il reso?	
ANNULLA	CONFERMA

- Premere il tasto ANNULLA per tornare al pannello "Documento di annullo".
- Premere il tasto CONFERMA se si intende procedere al reso del documento commerciale di cui si sono inseriti i dati.



Nello scontrino virtuale viene visualizzato:

Tipo documento	Documento di reso
Operatore	<operatore>
Data	<data><ora>
Numeri pezzi	0

Nello scontrino virtuale viene inserito l'articolo.

Tipo documento	Documento di reso	
Operatore	<operatore>	
1	ARTICOLO 1	10.00 €
Data	<data><ora>	
Numeri pezzi	1	

- Digitare l'articolo che viene reso (es. Articolo 1 con prezzo prefissato di 10.00 euro):
- In caso si verifichi un errore di battitura (es. ammontare o articolo errato) annullare la procedura premendo il tasto ANNULLA:

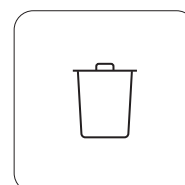

- Introdurre gli altri articoli da rendere oppure chiudere l'operazione premendo con il tasto CONTANTI:

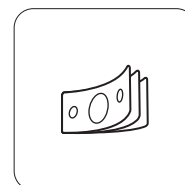



Il risultato è il seguente:

```

      <Nome Ditta>
      <Indirizzo>
      <Località>
      <Telefono - Fax>

DOCUMENTO COMMERCIALE
emesso per RESO

Documento di riferimento
N. 0013-0021 del 01/01/22

DESCRIZIONE                PREZZO (€) IVA
1 Articolo 1                10.00  A
-----
TOTALE COMPLESSIVO      10.00
DI CUI IVA                  0.91

A: IVA 10.00%

01/01/22  12:10            <#DOC>
      RT STNTE000001
  
```

Documento di reso non conforme

Il reso non conforme permette di rendere parte delle vendite di un documento commerciale emesso da un registratore fiscale diverso da quello che si sta utilizzando quindi non presente sulla memoria di dettaglio.

Non è possibile effettuare un reso non conforme né di una vendita con omaggio né di una transazione con saldo acconto.

Nel reso non conforme i è possibile scegliere il tipo di pagamento.

Nel caso si debba eseguire un documento di reso non conforme di una vendita effettuata su un registratore diverso da quello che si sta usando, occorre indicare il numero del documento commerciale, il numero di azzeramento, la sua data di emissione, la matricola fiscale del dispositivo e gli articoli da restituire:

```

      <Nome Ditta>
      <Indirizzo>
      <Località>
      <Telefono - Fax>

DOCUMENTO COMMERCIALE
di vendita o prestazione

DESCRIZIONE                PREZZO (€) IVA
1 Articolo 1                10.00  A
1 Articolo 4                5.50  A
-----
TOTALE COMPLESSIVO      15.50
DI CUI IVA                  1.41
PAGAMENTO CONTANTE        15.50
IMPORTO PAGATO            15.50

A: IVA 10.00%

01/01/22  12:00            DOC.0010-0001
      RT STNTE000005
      CASSA <n>
  
```



- Premere il tasto **STRUMENTI** per visualizzare il pannello “Strumenti” (vedere [paragrafo 6.1](#)):



- Premere il tasto **DOCUMENTO DI RESO**:

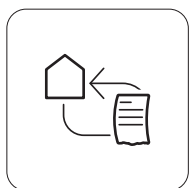

Viene visualizzato il pannello “Documento di reso”:

< DOCUMENTO DI RESO	
Data di riferimento	01 gen 2022
Num. chiusura fiscale	10
Num. documento	1
Matricola fiscale	STNTE000005
Codice lotteria	<codice lotteria>
CONFERMA	

Viene visualizzato il pannello “Documento di reso”:

< DOCUMENTO DI RESO	
Data di riferimento	01 gen 2022
Num. chiusura fiscale	13
Num. documento	21
Matricola fiscale	STNTE000001
Codice lotteria	<codice lotteria>
CONFERMA	

Viene visualizzato il messaggio:

Documento valido, confermi il reso?	
ANNULLA	CONFERMA

- Premere il tasto **ANNULLA** per tornare al pannello “Documento di annullo”.
- Premere il tasto **CONFERMA** se si intende procedere al reso del documento commerciale di cui si sono inseriti i dati.

Il software propone i riferimenti dell'ultimo documento commerciale emesso.

- Modificare i dati proposti inserendo anche la matricola fiscale del dispositivo su cui è stata effettuata la vendita della merce (es. STNTE000005) e confermare digitando il tasto **CONFERMA**.



Nello scontrino virtuale viene visualizzato:

Tipo documento	Documento di reso
Operatore	<operatore>
Data	<data><ora>
Numeri pezzi	0

Nello scontrino virtuale viene inserito l'articolo.

Tipo documento	Documento di reso	
Operatore	<operatore>	
1	ARTICOLO 1	10.00 €
Data	<data><ora>	
Numeri pezzi	1	

- Digitare l'articolo che viene reso (es. Articolo 1 con prezzo prefissato di 10.00 euro):



- In caso si verifichi un errore di battitura (es. ammontare o articolo errato) annullare la procedura premendo il tasto ANNULLA:

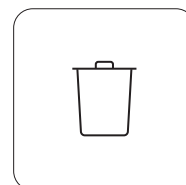

- Introdurre gli altri articoli da rendere oppure chiudere l'operazione premendo con il tasto CONTANTI:

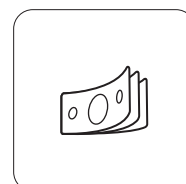



Il risultato è il seguente:

<Nome Ditta>
 <Indirizzo>
 <Località>
 <Telefono - Fax>

DOCUMENTO COMMERCIALE
 emesso per RESO

Documento di riferimento
 N. 0013-0021 del 01/01/22
 MATRICOLA: STNTE000005

DESCRIZIONE	PREZZO (€) IVA
1 Articolo 1	10.00 A

TOTALE COMPLESSIVO	10.00
DI CUI IVA	0.91
A: IVA 10.00%	
01/01/22 12:10	<#DOC>
RT STNTE000001	
DETTAGLIO PAGAMENTI:	
Contanti	10.00

Documento di reso speciale

Il reso speciale permette di rendere parte delle vendite di una transazione effettuata precedentemente non avendo il documento commerciale di riferimento e inserendo al posto della matricola fiscale un codice speciale (POS = ricevuta di un pagamento con carta elettronica, VR = vuoti a rendere, ND = non definito) che identifica la tipologia del reso.

Non è possibile effettuare il reso speciale né di un omaggio né di un saldo acconto.

Nel reso speciale non è possibile scegliere il tipo di pagamento.

Procedere come segue:

- Premere il tasto STRUMENTI per visualizzare il pannello "Strumenti" (vedere [paragrafo 6.1](#)):



- Premere il tasto DOCUMENTO DI RESO SPECIALE.

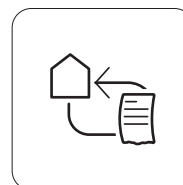

Viene visualizzato il pannello "Documento di reso speciale":

< DOCUMENTO DI RESO

Data di riferimento 01 gen 2022

Descrizione _____▲

CONFERMA

- Premere il campo "Data di riferimento" per inserire la data del documento di riferimento.



- Viene visualizzato la seguente finestra:

SELEZIONA UNA DATA

31	dic	2021
01	gen	2022
02	feb	2023

CONFERMA	ANNULLA
----------	---------

- Impostare la data di emissione del documento di riferimento nel datario (es. 01 Gennaio 2022).
- Premere il campo "Descrizione" per visualizzare il menù a tendina.

- Digitare la vendita che costituisce la transazione del documento di riferimento da annullare (es. Articolo 1 con prezzo prefissato di 10.00 euro:

ARTICOLO 1

10.00 €

- Chiudere premendo il tasto CONTANTI:

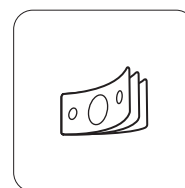

Il risultato è il seguente:

< DOCUMENTO DI RESO

Data di riferimento	01 gen 2022
Descrizione	ND

CONFERMA

ND
non definito

POS
poin of sale

VR
vuoti a rendere

- Premere il tipo di annullo speciale desiderato (es. ND = non definito).
- Premere il tasto APRI DOCUMENTO.

<Nome Ditta>
<Indirizzo>
<Località>
<Telefono - Fax>

DOCUMENTO COMMERCIALE
emesso per RESO

Documento di riferimento
ND del 01/01/22

DESCRIZIONE	PREZZO(€) IVA
1 Articolo 1	10.00 A
TOTALE COMPLESSIVO	10.00
DI CUI IVA	0.91

A: IVA 10.00%

01/01/22 12:10
<#DOC>

RT <matricola fiscale>

11.5 Sconto in percentuale

Lo sconto in percentuale può essere applicato su una singola voce di transazione, immediatamente dopo il suo inserimento, oppure al termine della transazione sul subtotale.

Sul risultato del calcolo viene applicata automaticamente un arrotondamento percentuale al centesimo più vicino.

Come prevede la legge fiscale, uno sconto, non può rendere negativo il totale di una transazione. In pratica non si può chiudere il documento commerciale se negativo.

Su articolo

Nel seguente esempio viene mostrata la sequenza completa di una vendita che include uno sconto sull' articolo:

- Digitare la vendita che costituisce la transazione (es. n. 3 Articolo 1 con prezzo prefissato di 10.00 euro):

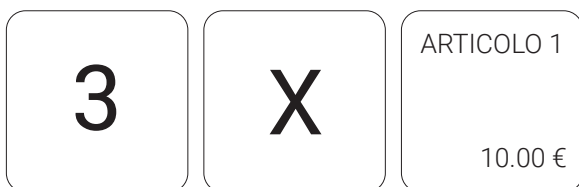

- Digitare lo sconto in percentuale (es. 10%):

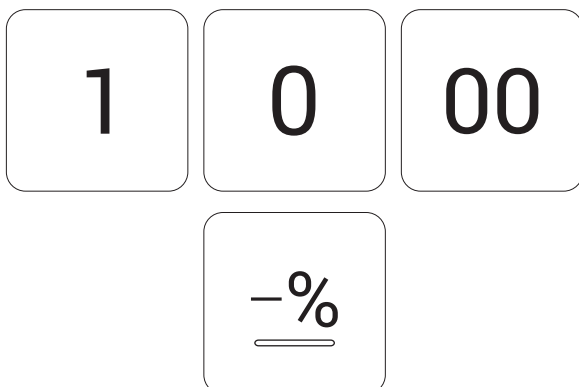

- Proseguire con la vendita o chiudere premendo il tipo di pagamento che si vuole effettuare (es. Contanti):

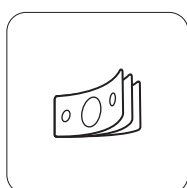

Il risultato è il seguente:

<Nome Ditta> <Indirizzo> <Località> <Telefono - Fax>	
DOCUMENTO COMMERCIALE di vendita o prestazione	
DESCRIZIONE	PREZZO (€) IVA
3 Articolo 1	30.00 A
Sconto 10.00%	-3.00 A

TOTALE COMPLESSIVO	27.00
DI CUI IVA	2.45
PAGAMENTO CONTANTE	27.00
IMPORTO PAGATO	27.00
A: IVA 10.00%	
01/01/22 12:00	<#DOC>
RT <matricola fiscale>	
	CASSA <n>



Su subtotale

Nel seguente esempio viene mostrata la sequenza completa di una transazione con sconto sul subtotale:

Gli sconti sul subtotale si identificano perché preceduti dall'asterisco.

- Digitare la vendita che costituisce la transazione (es. Articolo 1 con prezzo libero di 5.00 euro, n. 2 Articolo 3 con prezzo prefissato di 1.00 euro):

5	00	ARTICOLO 1 10.00 €
2	X	ARTICOLO 3 1.00 €

- Premere il tasto SUBTOTALE:



- Digitare uno sconto in percentuale personalizzato (es. 50%):

5	0	00
-%		

- Chiudere premendo il tipo di pagamento che si vuole effettuare (es. Contanti):

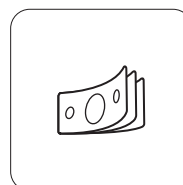

Il risultato è il seguente:

<Nome Ditta> <Indirizzo> <Località> <Telefono - Fax>	
DOCUMENTO COMMERCIALE di vendita o prestazione	
DESCRIZIONE	PREZZO (€) IVA
1 Articolo 1	5.00 A
2 Articolo 3	2.00 A
SUBTOTALE	7.00
*Sconto 50.00%	-3.50

TOTALE COMPLESSIVO	3.50
DI CUI IVA	0.32
PAGAMENTO CONTANTE	3.50
IMPORTO PAGATO	3.50
A: IVA 10.00%	
01/01/22 12:00	<#DOC>
RT <matricola fiscale>	
	CASSA <n>

11.6 Maggiorazione in percentuale

Le stesse operazioni descritte precedentemente (vedere [paragrafo 11.5](#)) possono essere utilizzate anche per la funzione di maggiorazione percentuale. La maggiorazione percentuale può essere applicata su una singola voce di transazione, immediatamente dopo il suo inserimento, oppure al termine della transazione su un sottotale.

L'applicazione esercita automaticamente un arrotondamento del risultato del calcolo percentuale al centesimo più vicino.

Su articolo

Nel seguente esempio viene mostrata la sequenza completa di una vendita che include una maggiorazione sull' articolo:

- Digitare la vendita che costituisce la transazione (es. n. 2 Articolo 1 con prezzo prefissato di 10.00 euro):

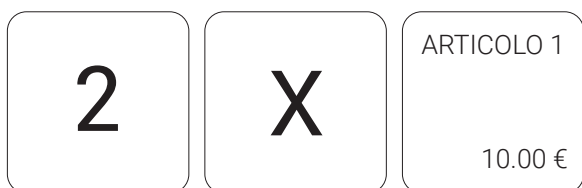

- Digitare la maggiorazione in percentuale personalizzata (es. 33%):



- Premere il tasto STRUMENTI per visualizzare il pannello "Strumenti" (vedere [paragrafo 6.1](#)):



- Premere il tasto MAGGIORAZIONE IN PERCENTUALE:

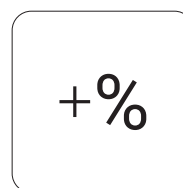

- Premere il tasto SCONTRINO per tornare al pannello "Cassa".



- Proseguire con la vendita o chiudere premendo il tipo di pagamento che si vuole effettuare (es. Contanti):

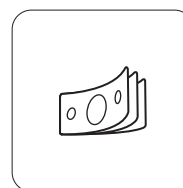



Il risultato è il seguente:

```

      <Nome Ditta>
      <Indirizzo>
      <Località>
      <Telefono - Fax>

      DOCUMENTO COMMERCIALE
      di vendita o prestazione

DESCRIZIONE                PREZZO (€) IVA
2 Articolo 1                20.00  A
  Maggiorazione 33.00%      6.60  A
-----
TOTALE COMPLESSIVO      26.60
DI CUI IVA                  2.42
PAGAMENTO CONTANTE         26.60
IMPORTO PAGATO              26.60

A: IVA 10.00%

01/01/22  12:00            <#DOC>
      RT <matricola fiscale>
                        CASSA <n>
  
```

Su subtotale

Nel seguente esempio viene mostrata la sequenza completa di una transazione con maggiorazione sul subtotale:

Le maggiorazioni sul subtotale si identificano perché precedute dall'asterisco.

- Digitare la vendita che costituisce la transazione (es. Articolo 1 con prezzo libero di 5.00 euro, n. 2 Articolo 4 con prezzo prefissato di 5.50 euro):

5	00	ARTICOLO 1 10.00 €
---	----	-----------------------

2	X	ARTICOLO 5 5.50 €
---	---	----------------------

- Premere il tasto SUBTOTALE:

Sbt

- Digitare la maggiorazione in percentuale personalizzata (es. 10%):

1	0	00
---	---	----



- Premere il tasto STRUMENTI per visualizzare il pannello “Strumenti” (vedere [paragrafo 6.1](#)):



- Premere il tasto MAGGIORAZIONE IN PERCENTUALE:

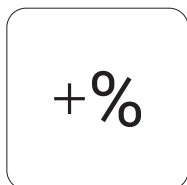

- Premere il tasto SCONTRINO per tornare al pannello “Cassa”.



- Proseguire con la vendita o chiudere premendo il tipo di pagamento che si vuole effettuare (es. Contanti):

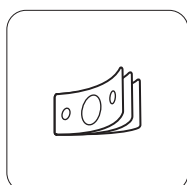

Il risultato è il seguente:

<Nome Ditta> <Indirizzo> <Località> <Telefono - Fax>	
DOCUMENTO COMMERCIALE di vendita o prestazione	
DESCRIZIONE	PREZZO (€) IVA
1 Articolo 1	5.00 A
2 Articolo 4	11.00 A
SUBTOTALE	7.00
*Maggiorazione 10.00%	-3.50

TOTALE COMPLESSIVO	17.60
DI CUI IVA	1.60
PAGAMENTO CONTANTE	17.60
IMPORTO PAGATO	17.60
A: IVA 10.00%	
01/01/22 12:00	<#DOC>
RT <matricola fiscale>	
CASSA <n>	



11.7 Sconto in valore

È possibile aggiungere uno sconto a valore alla transazione.

L'applicazione esercita automaticamente un arrotondamento del risultato del calcolo percentuale al centesimo più vicino.

Come prevede la legge fiscale, uno sconto, non può rendere negativo il totale di una transazione. In pratica non si può chiudere il documento commerciale se negativo.

Nel seguente esempio viene mostrata la sequenza completa per l'inserimento di uno sconto a valore di 1.00 euro:

Su articolo

Nel seguente esempio viene mostrata la sequenza completa di una vendita che include uno sconto sull' articolo:

- Digitare la vendita che costituisce la transazione (es. n. 3 Articolo 1 con prezzo prefissato di 10.00 euro):

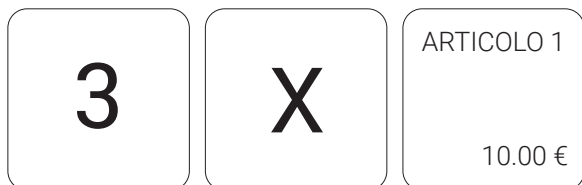

- Digitare lo sconto in valore (es. 1.00 euro) seguito dal tasto SCONTO A VALORE:



- Proseguire con la vendita o chiudere premendo il tipo di pagamento che si vuole effettuare (es. Contanti):

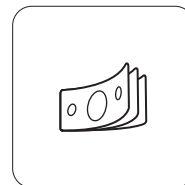

Il risultato è il seguente:

<Nome Ditta>	
<Indirizzo>	
<Località>	
<Telefono - Fax>	
DOCUMENTO COMMERCIALE	
di vendita o prestazione	
DESCRIZIONE	PREZZO (€) IVA
3 Articolo 1	30.00 A
Sconto valore	-1.00 A

TOTALE COMPLESSIVO	29.00
DI CUI IVA	2.64
PAGAMENTO CONTANTE	29.00
IMPORTO PAGATO	29.00
A: IVA 10.00%	
01/01/22 12:00	<#DOC>
RT <matricola fiscale>	
CASSA <n>	



Su subtotale

Nel seguente esempio viene mostrata la sequenza completa di una transazione con sconto sul subtotale:

Gli sconti sul subtotale si identificano perché preceduti dall'asterisco.

- Digitare la vendita che costituisce la transazione (es. Articolo 1 con prezzo libero di 5.00 euro, n. 2 Articolo 4 con prezzo prefissato di 5.50 euro):

5	00	ARTICOLO 1 10.00 €
2	X	ARTICOLO 5 5.50 €

- Premere il tasto SUBTOTALE:



- Digitare lo sconto in valore (es. 2.00 euro) tasto SCONTO A VALORE:

2	00	—△
---	----	----

- Chiudere premendo il tipo di pagamento che si vuole effettuare (es. Contanti):

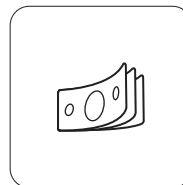

Il risultato è il seguente:

<Nome Ditta> <Indirizzo> <Località> <Telefono - Fax>	
DOCUMENTO COMMERCIALE di vendita o prestazione	
DESCRIZIONE	PREZZO (€) IVA
1 Articolo 1	5.00 A
2 Articolo 4	11.00 A
SUBTOTALE	16.00
*Sconto valore	-2.00

TOTALE COMPLESSIVO	14.00
DI CUI IVA	1.27
PAGAMENTO CONTANTE	14.00
IMPORTO PAGATO	14.00
A: IVA 10.00%	
01/01/22 12:00	<#DOC>
RT <matricola fiscale>	CASSA <n>

11.8 Maggiorazione in valore

La maggiorazione valore permette di applicare una maggiorazione in valore assoluto su una singola voce di transazione, immediatamente dopo il suo inserimento, oppure al termine della transazione su un sottotale.

L'applicazione esercita automaticamente un arrotondamento del risultato del calcolo percentuale al centesimo più vicino.

Su articolo

Nel seguente esempio viene mostrata la sequenza completa di una vendita che include una maggiorazione valore, sull'articolo:

- Digitare la vendita che costituisce la transazione (es. n. 2 Articolo 1 con prezzo prefissato di 10.00 euro):

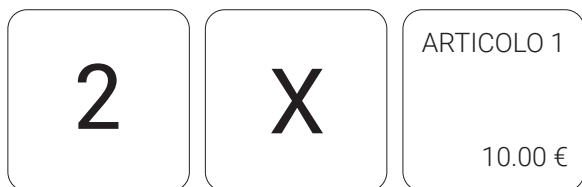

- Applicare una maggiorazione in valore (es. 10.00 euro):



- Premere il tasto STRUMENTI per visualizzare il pannello "Strumenti" (vedere [paragrafo 6.1](#)).



- Premere il tasto MAGGIORAZIONE IN VALORE:

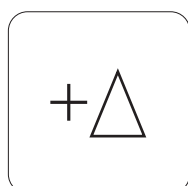

- Premere il tasto SCONTRINO per tornare al pannello "Cassa".

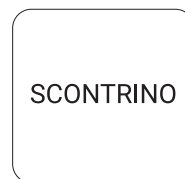

- Proseguire con la vendita o chiudere premendo il tipo di pagamento che si vuole effettuare (es. Contanti):

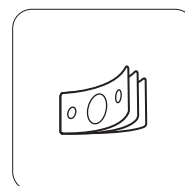

Il risultato è il seguente:

<Nome Ditta> <Indirizzo> <Località> <Telefono - Fax>	
DOCUMENTO COMMERCIALE di vendita o prestazione	
DESCRIZIONE	PREZZO (€) IVA
2 Articolo 1	20.00 A
Maggiorazione	10.00 A

TOTALE COMPLESSIVO	30.00
DI CUI IVA	2.73
PAGAMENTO CONTANTE	30.00
IMPORTO PAGATO	30.00
A: IVA 10.00%	
01/01/22 12:00	<#DOC>
RT <matricola fiscale>	
CASSA <n>	

Su subtotale

Nel seguente esempio viene mostrata la sequenza completa di una transazione con maggiorazione valore sul subtotale:

Le maggiorazioni sul subtotale si identificano perché precedute dall'asterisco.

- Digitare la vendita che costituisce la transazione (es. Articolo 1 con prezzo prefissato di 10.00 euro, n. 2 Articolo 4 con prezzo prefissato di 5.50 euro):

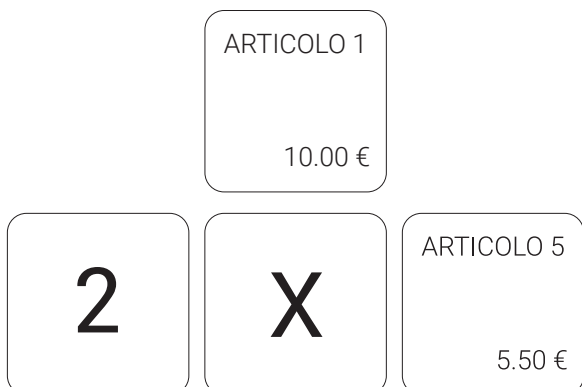

- Premere il tasto SUBTOTALE:



- Digitare una maggiorazione in valore (es. 10.00 euro):



- Premere il tasto STRUMENTI per visualizzare il pannello "Strumenti" (vedere [paragrafo 6.1](#)):



- Premere il tasto MAGGIORAZIONE IN VALORE:

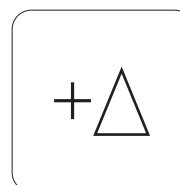

- Proseguire con la vendita o chiudere premendo il tipo di pagamento che si vuole effettuare (es. Contanti):

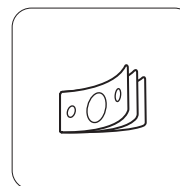



Il risultato è il seguente:

<Nome Ditta>	
<Indirizzo>	
<Località>	
<Telefono - Fax>	
DOCUMENTO COMMERCIALE	
di vendita o prestazione	
DESCRIZIONE	PREZZO (€) IVA
1 Articolo 1	10.00 A
2 Articolo 4	11.00 A
SUBTOTALE	21.00
*Maggiorazione	10.0

TOTALE COMPLESSIVO	31.00
DI CUI IVA	2.82
PAGAMENTO CONTANTE	31.00
IMPORTO PAGATO	31.00
A: IVA 10.00%	
01/01/22 12:00	<#DOC>
RT <matricola fiscale>	
	CASSA <n>

11.9 Omaggio

L'omaggio permette di effettuare uno "Sconto a valore" del totale dell'articolo precedentemente inserito nel documento commerciale.

La dicitura "Di cui iva" del documento commerciale con modificatore omaggio non corrisponde al subtotale del documento, ma al totale delle vendite al lordo dell'omaggio.

Non è possibile effettuare un omaggio su un articolo associato ad un reparto di tipo "servizio". Per programmare il tipo del reparto entrare nel pannello Archivi > Reparti > Modifica > Tipo reparto (vedere [paragrafo 23.3](#)).

Procedere come segue:

- Digitare la vendita che costituisce la transazione (es. Articolo 1 con prezzo prefissato di 10.00 euro, Articolo 4 con prezzo prefissato di 5.50 euro)



- Premere il tasto STRUMENTI per visualizzare il pannello "Strumenti" (vedere [paragrafo 6.1](#)):



- Premere il tasto OMAGGIO per effettuare l'omaggio sull'ultimo articolo venduto:



Nello scontrino virtuale il risultato è il seguente:

Operatore		<operatore>
1	ARTICOLO 1	10.00 €
1	ARTICOLO 4	OMAGGIO
Data		<data><ora>
Numeri pezzi		2

Proseguire con la vendita o chiudere premendo il tipo di pagamento che si vuole effettuare (es. Contanti):

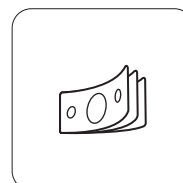



Il risultato è il seguente:

<Nome Ditta>	
<Indirizzo>	
<Località>	
<Telefono - Fax>	
 DOCUMENTO COMMERCIALE di vendita o prestazione	
DESCRIZIONE	PREZZO (€) IVA
1 Articolo 1	10.00 A
1 Articolo 4	5.50 A
OMAGGIO	-5.50 A
SUBTOTALE	10.00

TOTALE COMPLESSIVO	10.00
DI CUI IVA	1.41
PAGAMENTO CONTANTE	10.00
IMPORTO PAGATO	10.00
 A: IVA 10.00%	
01/01/22 12:00	<#DOC>
RT <matricola fiscale>	
	CASSA <n>



11.10 Saldo su acconto

Dato un acconto cioè un pagamento anticipato di una somma dovuta (beni, servizi, ecc.), questo modificatore permette di saldare questo acconto a patto che abbia la stessa aliquota IVA dell'acconto fatto in precedenza.

Documento commerciale di riferimento con acconto sull'Articolo 1 di 5.00 euro e con IVA 10%:

<Nome Ditta>
<Indirizzo>
<Località>
<Telefono - Fax>

DOCUMENTO COMMERCIALE
di vendita o prestazione

DESCRIZIONE	PREZZO (€)	IVA
1 Articolo 1	5.00	A
SUBTOTALE	5.00	

TOTALE COMPLESSIVO	5.00	
DI CUI IVA	0.45	
PAGAMENTO CONTANTE	5.00	
IMPORTO PAGATO	5.00	

B: IVA 10.00%

01/01/22 12:00 DOC. 0024-0001
RT <matricola fiscale>
CASSA <n>

- Digitare la vendita che costituisce la transazione (es. Articolo 1 con prezzo prefissato di 10.00 euro)

ARTICOLO 1

10.00 €

- Premere il tasto STRUMENTI per visualizzare il pannello "Strumenti" (vedere [paragrafo 6.1](#)):

STRUMENTI

- Premere il tasto SALDO ACCONTO:



Viene visualizzato il pannello "Saldo acconto":

< SALDO ACCONTO

Numero scontrino _____

Numero chiusura _____

Cerca scontrino

Prezzo _____

CONFERMA



Inserire i dati richiesti dello scontrino di riferimento come il numero di scontrino (es. 0001), il numero di chiusura (es. 0024) e il prezzo dell'acconto (es. 5.00 euro).

- Proseguire con la vendita o chiudere premendo il tipo di pagamento che si vuole effettuare (es. Contanti):

< SALDO ACCONTO	
Numero scontrino	0001
Numero chiusura	0024
Cerca scontrino	
Prezzo	5.00
CONFERMA	

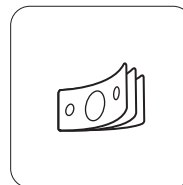

I risultato è il seguente:

- Premere il tasto CONFERMA.
- Per visualizzare il layout dello scontrino di riferimento, premere il tasto CERCA SCONTRINO

Nello scontrino virtuale il risultato è il seguente:

Operatore	<operatore>	
1	ARTICOLO 1	10.00 €
	SCONTO ACCONTO	-5.00 €
Data	<data><ora>	
Numeri pezzi	2	

<Nome Ditta>		
<Indirizzo>		
<Località>		
<Telefono - Fax>		
DOCUMENTO COMMERCIALE		
di vendita o prestazione		
DESCRIZIONE	PREZZO (€)	IVA
1 Articolo 1	10.00	A
GIÀ PAGATO	-5.00	A
SUBTOTALE	5.00	

TOTALE COMPLESSIVO	5.00	
DI CUI IVA	0.45	
PAGAMENTO CONTANTE	5.00	
IMPORTO PAGATO	5.00	
B: IVA 10.00%		
01/02/22 12:00		<#DOC>
RT <matricola fiscale>		
		CASSA <n>

11.11 Varianti articolo

L'applicazione permette di gestire le varianti degli articoli. In ristorazione le varianti sono utilizzate per gestire le portate (es. pizza margherita + origano).

Per impostare una variante occorre configurare opportunamente un articolo all'interno del pannello "Archivi" (vedere [capitolo 23](#)).

In questo modo, l'articolo non sarà più utilizzato come articolo di vendita ma come variante applicabile agli altri articoli appartenenti al suo stesso reparto.

Il pannello con i tipi di varianti è dipendente dal reparto abbinato.

Per la programmazione del tasto VARIANTE entrare nel pannello Archivi > Articoli > Modifica > Variante (vedere [paragrafo 23.4](#)).

Per programmare la stampante per le comande entrare in Impostazioni > Gestione stampanti comande (vedere [paragrafo 19.6](#)).

La variante può essere in positivo (es. +origano) o in negativo (es. -origano).

Configurazione di un articolo variante descrittiva

Nel seguente esempio viene mostrata la sequenza completa per impostare un articolo come variante descrittiva (istruzione per la cucina senza prezzo aggiuntivo).

- Dal pannello "Strumenti" accedere al pannello "Archivi" e successivamente al pannello "Articoli" (vedere [paragrafo 23.4](#)).
- Nel pannello "Articoli", selezionare con un tocco l'articolo che si vuole utilizzare come variante (es. Articolo 2).

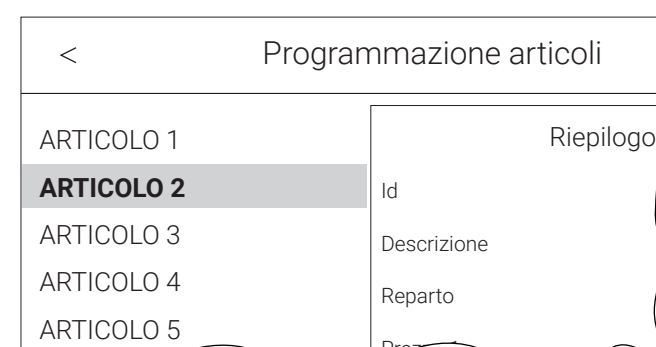

- Premere il tasto MODIFICA.

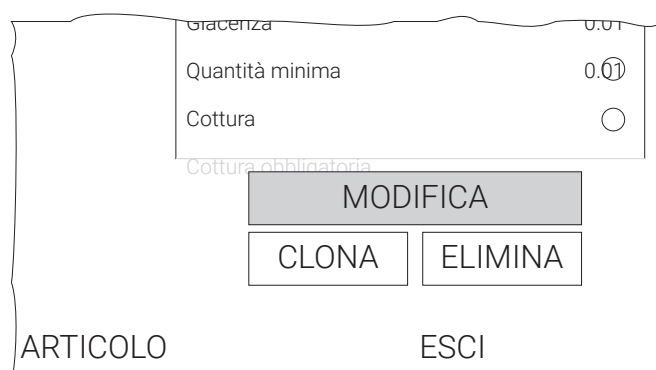



Viene visualizzato il seguente pannello:

PROGRAMMAZIONE ARTICOLI

ARTICOLO 2
0.01 €

Descrizione: ARTICOLO 2

Reparto: [dropdown]

Prezzo 1: 00.1

Predefinito:

Stampante: [dropdown]

Come secondo centro di produzione:

Monitor comande: [dropdown]

Variante:

[down arrow icon]

SALVA E CHIUDI ANNULLA SALVA E CONTINUA

- Digitare la nuova descrizione (es. Origano).
- Digitare il prezzo relativo al listino da utilizzare pari a 0.00 euro.
- Selezionare la voce "Variante".
- Premere il tasto SALVA E CHIUDI per uscire dalla programmazione.

Configurazione di un articolo variante con importo sommante

Nel seguente esempio viene mostrata la sequenza completa per impostare un articolo come variante con importo sommante che verrà stampata sullo scontrino.

- Dal pannello "Strumenti" accedere al pannello "Archivi" e successivamente al pannello "Articoli" (vedere [paragrafo 23.4](#)).
- Nel pannello "Articoli", selezionare con un tocco l'articolo che si vuole utilizzare come variante (es. Articolo 3).

PROGRAMMAZIONE ARTICOLI

ARTICOLO 1

ARTICOLO 2

ARTICOLO 3

ARTICOLO 4

ARTICOLO 5

Riepilogo

Id

Descrizione

Descrizione comanda

Reparto

- Premere il tasto MODIFICA.

Gracenza: 0.01

Quantità minima: 0.01

Cottura:

Cottura obbligatoria

MODIFICA

CLONA ELIMINA

ARTICOLO ESCI



Viene visualizzato il seguente pannello:

PROGRAMMAZIONE ARTICOLI	
<div style="border: 1px solid black; border-radius: 10px; padding: 5px; display: inline-block;"> ARTICOLO 3 0.01 € </div>	
Descrizione	ARTICOLO 3
Reparto	<input type="text" value="v"/>
Prezzo 1	00.1
Predefinito	<input type="radio"/>
Stampante	<input type="text" value="v"/>
COme secondo centro di produzione	<input type="radio"/>
Monitor comande	<input type="text" value="v"/>
Variante	<input type="radio"/>
	
<div style="display: flex; justify-content: space-around; width: 100%;"> SALVA E CHIUDI ANNULLA SALVA E CONTINUA </div>	

- Digitare la nuova descrizione (es. Funghi).
- Se necessario modificare il prezzo del listino che si intende utilizzare.
- Selezionare la voce "Variante".
- Premere il tasto SALVA E CHIUDI per uscire dalla programmazione.

Utilizzo delle varianti in positivo

Nel seguente esempio viene mostrata la sequenza completa della vendita di un articolo (es. Articolo 1) con variante descrittiva e con variante avente importo sommannte:

- Digitare la transazione che costituisce la vendita premendo l'articolo (es. Articolo 1 con prezzo prefissato 10.00 euro):



- Premere il tasto STRUMENTI per visualizzare il pannello "Strumenti" (vedere [paragrafo 6.1](#)):



- Premere il tasto VARIANTI:

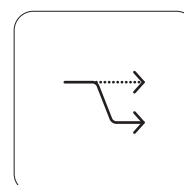



Viene visualizzato il seguente pannello con la lista delle varianti disponibili:

- Selezionare tutte le varianti desiderate che vengono aggiunte in positivo nella parte alta del pannello (es. Variante “Funghi” con prezzo prefissato di 1.00 euro e variante “Origano” descrittiva).

< VARIANTI

ARTICOLO 1

^ **PIZZERIA**
ORIGANO
MOZZARELLA
BASILICO
PROSCIUTTO
RUCOLA
POMODORO
FUNGHI

∨ **BAR**

ANNULLA OK

< VARIANTI

ARTICOLO 1

+ FUNGHI 

+ ORIGANO 

^ **PIZZERIA**
ORIGANO
MOZZARELLA
BASILICO
PROSCIUTTO
RUCOLA
POMODORO
FUNGHI

∨ **BAR**

ANNULLA OK

- Premere Ok per confermare.



- Sullo scontrino virtuale vengono visualizzate le vendite e le relative varianti:

Operatore	<operatore>
1 ARTICOLO 1	10.00 €
-----> FUNGHI	1.00 €
----->> ORIGANO	
Data	<data><ora>
Numeri pezzi	1

Ipotizzando che le ordinazioni siano da smistare allo stesso centro di produzione, viene stampata la seguente comanda:

DOCUMENTO GESTIONALE	

<nome stampante>	

Inizio Servizio	<data><ora>
Ora Comanda	<data><ora>
Progressivo Comanda	<n. comanda>

1 Articolo 1	
+ FUNGHI	
+ ORIGANO	

CASSA 1	
01/01/22 12:00	
	<#DOC. GES.>
NUMERO DI MATRICOLA:	<matr. fiscale>
DOCUMENTO GESTIONALE	

- Chiudere premendo il tipo di pagamento che si vuole effettuare (es. Contanti):

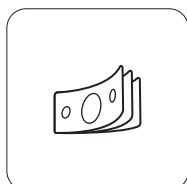



Utilizzo della variante in negativo

Nel seguente esempio viene mostrata la sequenza completa della vendita di un articolo (es. Articolo 1 con prezzo prefissato di 10.00 euro) con variante descrittiva in negativo:

- Premere l'articolo (es. Articolo 1):



- Premere il tasto STRUMENTI per visualizzare il pannello "Strumenti" (vedere [paragrafo 6.1](#)):



- Premere il tasto VARIANTI:

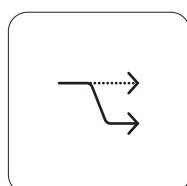

Viene visualizzato il seguente pannello con la lista delle varianti disponibili:

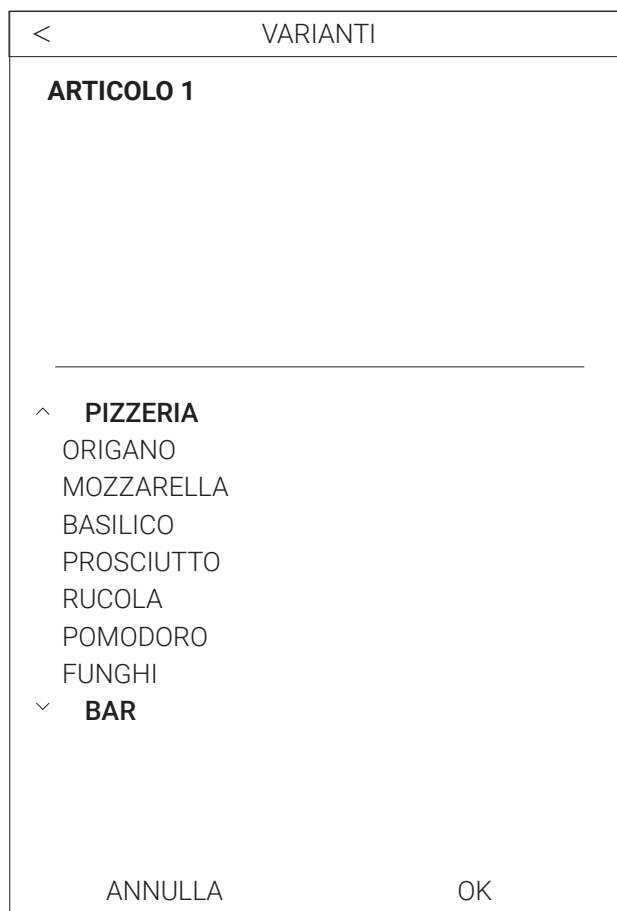



- Selezionare tutte le varianti desiderate che vengono aggiunte in positivo nella parte alta del pannello (Es. Variante “Funghi” con prezzo prefissato di 1.00 euro e variante “Origano” descrittiva).

< VARIANTI

ARTICOLO 1

+ FUNGHI

+ ORIGANO

^ **PIZZERIA**

ORIGANO

MOZZARELLA

BASILICO

PROSCIUTTO

RUCOLA

POMODORO

FUNGHI

∨ **BAR**

ANNULLA OK

- Premere l'icona + per rendere la variante negativa.

< VARIANTI

ARTICOLO 1

+ FUNGHI

+ ORIGANO

- Premere Ok per confermare.

Sullo scontrino virtuale vengono visualizzate le vendite e le relative varianti:

Operatore <operatore>

1 ARTICOLO 1 10.00 €

- -> - FUNGHI

- -> -> ORIGANO

Data <data><ora>

Numeri pezzi 1

- È possibile rendere negativa una variante direttamente dallo scontrino virtuale premendo sulla variante (es. Funghi) con un doppio tocco. Viene visualizzata una finestra per la modifica dell'articolo.

MODIFICA ARTICOLO

Descrizione FUNGHI

+ -

ESCI SALVA

- Per utilizzare la variante in negativo premere il tasto -.
- Premere il tasto SALVA per confermare.



- Chiudere premendo il tipo di pagamento che si vuole effettuare (es. Contanti):

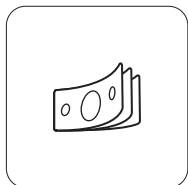

Ipotizzando che le ordinazioni siano da smistare allo stesso centro di produzione, viene stampata la seguente comanda:

```
DOCUMENTO GESTIONALE
-----
                                <nome stampante>
-----
Inizio Servizio                <data><ora>
Ora Comanda                    <data><ora>
Progressivo Comanda            <n. comanda>
-----
1 Articolo 1
  - FUNGHI
  + ORIGANO
-----
                                CASSA 1
01/01/22  12:00
                                <#DOC. GES.>
NUMERO DI MATRICOLA: <matr. fiscale>
-----
DOCUMENTO GESTIONALE
```

11.12 Variante negativa con prezzo

Nel seguente esempio viene mostrata la sequenza completa per impostare un articolo come variante con importo in negativo che verrà stampata sullo scontrino. Questa funzione non è attiva per la licenza "Base" e la licenza "Tabacchi".

- Dal pannello "Strumenti" accedere al pannello "Archivi" e successivamente al pannello "Articoli" (vedere [paragrafo 23.4](#)).
- Nel pannello "Articoli", selezionare con un tocco l'articolo che si vuole utilizzare come variante (es. Articolo 3).

The screenshot shows the 'PROGRAMMAZIONE ARTICOLI' screen. On the left, there is a list of articles: ARTICOLO 1, ARTICOLO 2, **ARTICOLO 3** (highlighted), ARTICOLO 4, and ARTICOLO 5. On the right, a 'Riepilogo' (summary) panel is visible, listing fields: Id, Descrizione, Descrizione comanda, and Reparto.

- Premere il tasto MODIFICA.

The screenshot shows the configuration screen for 'ARTICOLO 3'. It includes fields for 'Gracenza' (0.01), 'Quantità minima' (0.01), and 'Cottura' (radio button). Below these fields is a 'Cottura obbligatoria' label. At the bottom, there are three buttons: 'MODIFICA' (highlighted), 'CLONA', and 'ELIMINA'. The screen also has 'ARTICOLO' and 'ESCI' labels at the bottom corners.

Viene visualizzato il seguente pannello:

The screenshot shows the 'PROGRAMMAZIONE ARTICOLI' screen with the configuration for 'ARTICOLO 3'. The top section shows 'ARTICOLO 3' with a price of '0.01 €'. Below this, the configuration details are listed:

- Descrizione: ARTICOLO 3
- Reparto: [dropdown menu]
- Prezzo 1: 00.1
- Predefinito:
- Stampante: [dropdown menu]
- COme secondo centro di produzione:
- Monitor comande: [dropdown menu]
- Variante:

 At the bottom, there are three buttons: 'SALVA E CHIUDI', 'ANNULLA', and 'SALVA E CONTINUA'. A downward arrow icon is also visible below the configuration list.

- Digitare la nuova descrizione (es. FUNGHI).
- Se necessario modificare il prezzo del listino che si intende utilizzare (es. Prezzo 1 = 1.00).
- Selezionare la voce "Variante".



- Viene visualizzato il tasto **VARIANTE NEG. SENZA PREZZO**.

Reparto	<input type="text"/>
Prezzo 1	1.00
Predefinito	<input type="radio"/>
Stampante	<input type="text"/>
Variante	<input type="text" value="Variante neg. senza prezzo"/> <input checked="" type="radio"/>

- Premere il tasto **VARIANTE NEG. SENZA PREZZO**.

Viene visualizzata la finestra:

Variante attuale SENZA PREZZO
Variante neg. con prezzo
Variante neg. senza prezzo

- Premere il tasto **VARIANTE NEG. CON PREZZO** e tornare nella pagina della programmazione.
- Premere il tasto **SALVA E CHIUDI** per uscire dalla programmazione.

Nel seguente esempio viene mostrata la sequenza completa della vendita di un articolo (es. Articolo 1 con prezzo prefissato di 10.00 euro) con variante descrittiva in negativo:

- Premere l'articolo (es. Articolo 1):

ARTICOLO 1

10.00 €

- Premere il tasto **STRUMENTI** per visualizzare il pannello "Strumenti" (vedere [paragrafo 6.1](#)):

STRUMENTI

- Premere il tasto **VARIANTI**:

Viene visualizzato il seguente pannello con la lista delle varianti disponibili:

< VARIANTI

ARTICOLO 1

^ **PIZZERIA**

ORIGANO

MOZZARELLA

BASILICO

PROSCIUTTO

RUCOLA

POMODORO

FUNGHI

∨ **BAR**

ANNULLA
OK



- Selezionare tutte le varianti desiderate che vengono aggiunte in positivo nella parte alta del pannello (es. Variante "Funghi" con prezzo fisso di 1.00 euro e variante "Origano" descrittiva).

<
VARIANTI

ARTICOLO 1

+ FUNGHI

+ ORIGANO

^ **PIZZERIA**

ORIGANO

MOZZARELLA

BASILICO

PROSCIUTTO

RUCOLA

POMODORO

FUNGHI

∨ **BAR**

ANNULLA
OK

Sullo scontrino virtuale vengono visualizzate le vendite e le relative varianti:

Operatore	<operatore>
1 ARTICOLO 1	10.00 €
-----> FUNGHI	1.00 €
-----> ORIGANO	
Data	<data><ora>
Numeri pezzi	1

- È possibile rendere negativa una variante direttamente dallo scontrino virtuale premendo sulla variante (es. Funghi) con un doppio tocco. Viene visualizzata una finestra per la modifica dell'articolo.

MODIFICA ARTICOLO

Descrizione FUNGHI

+
-

ESCI
SALVA

- Premere l'icona + per rendere la variante negativa.

<
VARIANTI

ARTICOLO 1

+ FUNGHI

+ ORIGANO

- Per utilizzare la variante in negativo premere il tasto -.
- Premere il tasto SALVA per confermare.
- Chiudere premendo il tipo di pagamento che si vuole effettuare (es. Contanti):

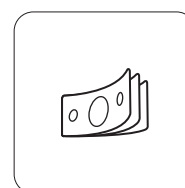

11.13 Istruzioni cucina

L'applicazione permette di poter inviare istruzioni da cucina denominate "Cotture" (es. Ben cotta). La programmazione della "Cottura" avviene attraverso l'utilizzo di un normale articolo configurato per il funzionamento come "Cottura". Le cotture non comportano sovrapprezzo e non vengono stampate sul documento commerciale.

Per la programmazione del tasto COTTURA entrare nel pannello Archivi> Articoli> Modifica (vedere [paragrafo 23.4](#)).

Le istruzioni da cucina possono essere applicate a tutti gli articoli.

È possibile programmare la voce cottura obbligatoria per ogni articolo. Entrare nel pannello Archivi> Articoli> Modifica (vedere [paragrafo 23.4](#)).

Configurazione di un articolo cottura

Nel seguente esempio viene mostrata la sequenza completa per impostare un articolo come "Cottura" (istruzione per la cucina).

- Dal pannello "Strumenti" accedere al pannello "Archivi" e successivamente al pannello "Articoli" (vedere [paragrafo 23.4](#)).
- Nel pannello "Articoli", selezionare con un tocco l'articolo che si vuole utilizzare come variante (es. Articolo 6).

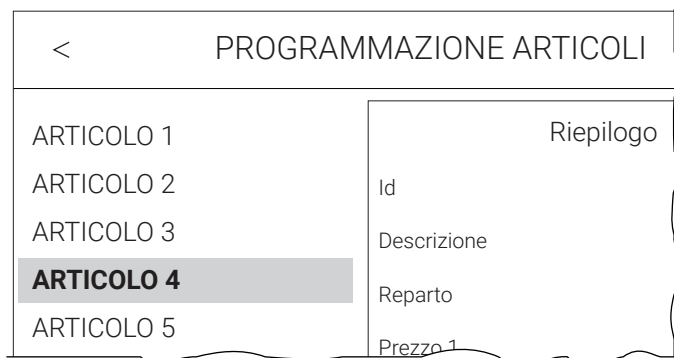

- Premere il tasto MODIFICA.

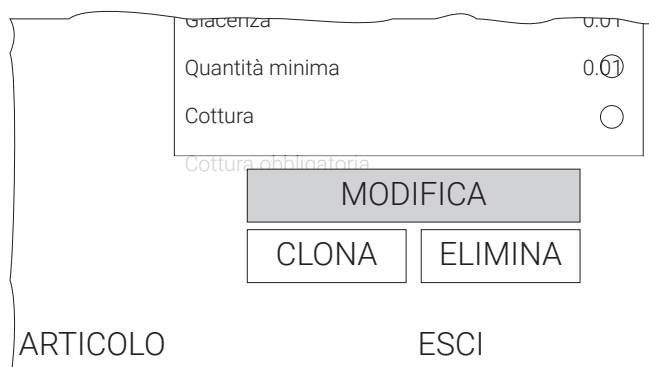

Viene visualizzato il seguente pannello:



- Digitare la nuova descrizione (es. Ben cotta).

- Premere il tasto FRECCIA:



- Selezionare la voce "Cottura".

PROGRAMMAZIONE ARTICOLI	
<div style="border: 1px solid black; border-radius: 10px; padding: 5px; display: inline-block;">BEN COTTA 0.00 €</div>	
Variante	<input type="radio"/>
Prezzo 2	_____
Prezzo 3	_____
Prezzo 4	_____
Prezzo asporto	_____
Reparto asporto	<input type="text" value=""/>
Giacenza	_____
Quantità minima	_____
Cottura	<input checked="" type="radio"/>
Cottura obbligatoria	<input type="radio"/>
SALVA E CHIUDI ANNULLA SALVA E CONTINUA	

- Premere il tasto SALVA E CHIUDI per uscire dalla programmazione.

Utilizzo dell'istruzione cucina

Nel seguente esempio viene mostrata la sequenza completa della vendita di un piatto con indicazioni sulla cottura:

- Premere con un tocco l'articolo (es. Articolo 1):



- Premere il tasto STRUMENTI per visualizzare il pannello "Strumenti" (vedere [paragrafo 6.1](#)):



- Premere il tasto COTTURE:





Viene visualizzato il seguente pannello con la lista delle istruzioni per la cucina disponibili:

PIZZA 	<data> <ora>
POCO COTTA 0.00 €	TOT COTTURA MEDIA 0.00 €
BEN COTTA 0.00 €	

- Premere sul tipo d'indicazione di cottura desiderata (es. Ben cotta).

BEN COTTO 0.00 €

- Premere Ok per confermare.

Il risultato sullo scontrino virtuale è il seguente:

Operatore	<operatore>
1 ARTICOLO 1	10.00 €
----- --> BEN COTTA	
Data	<data><ora>
Numeri pezzi	1

- La stampante da cucina associata al centro di produzione stamperà la comanda.



12 PAGAMENTI

Dal pannello "Cassa" premere il tasto PAGAMENTI:



Viene visualizzato il seguente pannello:

CLIENTE

Seleziona cliente

Codice Lotteria (vedere [paragrafo 9.2](#))

PAGAMENTO

Pagamento con contanti (vedere [paragrafo 12.1](#))

Pagamento con bancomat (vedere [paragrafo 12.1](#))

Pagamento con carta di credito (vedere [paragrafo 12.2](#))

Pagamento a credito (vedere [paragrafo 12.3](#))

Altri pagamenti

Stampa fattura (vedere [paragrafo 8.6](#))

Banco

<data> | <ora>

TOT 39.50 € (Totale scontrino)

1	ARTICOLO 2	15.50
1	ARTICOLO 3	14.00
1	ARTICOLO 5	5.00

Scontrino virtuale

Pagamento diretto

Forma di pagamento divisione analitica (vedere [paragrafo 12.10](#))

Forma di pagamento divisione alla romana (vedere [paragrafo 12.9](#))

PAGAMENTO DIRETTO

DIVISIONE ALLA ROMANA

DIVISIONE ANALITICA

-Δ -% +Δ +%

7 8 9 <

4 5 6

1 2 3 C

. 0 00

ESCI

Torna al pannello "Cassa"

Stampa scontrino

Tastierino numerico (vedere [paragrafo 6.2](#))



La transazione di vendita è conclusa con il pagamento che permette di registrare l'importo incassato nelle forme previste quali:

- Contante
- Bancomat
- Carta di credito
- Credito
- Buono pasto
- Satispay
- Bonifico
- Sconto a pagare

La chiusura della transazione può inoltre essere eseguita mediante pagamenti misti (es. Contante/assegno, ecc.). Le sequenze operative per l'utilizzo delle diverse forme di pagamento sono descritte in dettaglio nei successivi paragrafi.



12.1 Contanti

Determina la chiusura della transazione mediante l'utilizzo di contanti con relativa emissione del documento.

Nel campo accanto al tasto CONTANTI viene aggiunto l'intero importo dovuto.

Importo esatto

- Premere sulle vendite che costituiscono la transazione (es. Articolo 1 con prezzo prefissato 10.00 euro, Articolo 3 con prezzo prefissato 1.00 euro):

ARTICOLO 1	ARTICOLO 3
10.00 €	1.00 €

- Chiudere con il tasto CONTANTI:

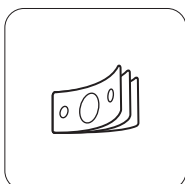

- Oppure premere il tasto PAGAMENTI per accedere al pannello "Pagamenti" (vedere [capitolo 12](#)).



- Premere il tasto CONTANTI:

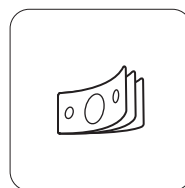
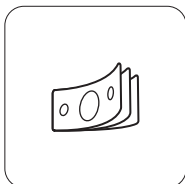

11.00

- Premere il tasto STAMPA SCONTRINO o il tasto STAMPA FATTURA per chiudere la transazione (es. Stampa scontrino).



Il risultato è il seguente:

<Nome Ditta> <Indirizzo> <Località> <Telefono - Fax>		
DOCUMENTO COMMERCIALE di vendita o prestazione		
DESCRIZIONE	PREZZO (€)	IVA
1 Articolo 1	10.00	A
1 Articolo 3	1.00	A

TOTALE COMPLESSIVO	11.00	
DI CUI IVA	1.00	
PAGAMENTO CONTANTE	11.00	
IMPORTO PAGATO	11.00	
A: IVA 10.00%		
01/01/22 12:00		<#DOC>
	RT <matricola fiscale>	
		CASSA <n>



Importo con calcolo del resto

- Digitare le vendite che costituiscono la transazione (es. Articolo 1 con prezzo prefissato 10.00, Articolo 3 con prezzo prefissato 1.00 euro):



- Digitare sul tastierino numerico l'importo ricevuto dal cliente (es. 15.00 euro):



Sul display viene visualizzato:

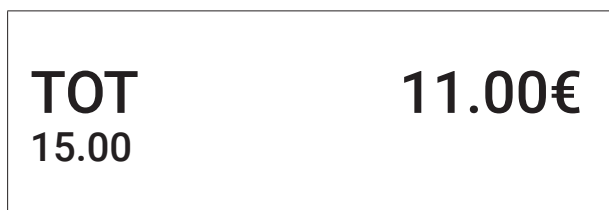

- Premere il tasto CONTANTI:

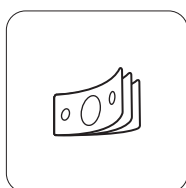

- Oppure premere il tasto PAGAMENTI per accedere al pannello "Pagamenti" (vedere [capitolo 12](#)).



- Premere il tasto CONTANTI:

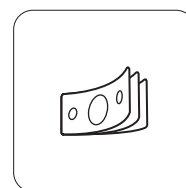

Nel campo accanto al tasto CONTANTI viene aggiunto l'intero importo dovuto.

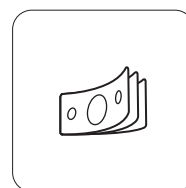

15.00

- Premere il tasto STAMPA SCONTRINO o il tasto STAMPA FATTURA per chiudere la transazione (es. Stampa scontrino).





Il risultato è il seguente:

<Nome Ditta>	
<Indirizzo>	
<Località>	
<Telefono - Fax>	
DOCUMENTO COMMERCIALE	
di vendita o prestazione	
DESCRIZIONE	PREZZO (€) IVA
1 Articolo 1	10.00 A
1 Articolo 3	1.00 A

TOTALE COMPLESSIVO	11.00
DI CUI IVA	1.00
PAGAMENTO CONTANTE	15.00
RESTO	4.00
IMPORTO PAGATO	11.00
A: IVA 10.00%	
01/01/22 12:00	<#DOC>
RT <matricola fiscale>	
CASSA <n>	



12.2 Bancomat

- Digitare le vendite che costituiscono la transazione (es. Articolo 1 con prezzo prefissato 10.00, Articolo 3 con prezzo prefissato 1.00 euro):

ARTICOLO 1	ARTICOLO 3
10.00 €	1.00 €

- Premere il tasto PAGAMENTI per accedere al pannello "Pagamenti" (vedere [capitolo 12](#)).



- Premere il tasto BANCOMAT:

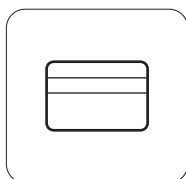

Nel campo accanto al tasto BANCOMAT viene visualizzato il totale da pagare:

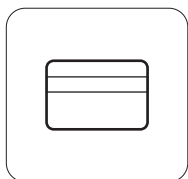

11.00

- Per chiudere la transazione premere il tasto relativo al tipo di documento da stampare (es. Stampa scontrino):



Il risultato è il seguente:

```

      <Nome Ditta>
      <Indirizzo>
      <Località>
      <Telefono - Fax>

      DOCUMENTO COMMERCIALE
      di vendita o prestazione

      DESCRIZIONE                PREZZO (€) IVA
      1 Articolo 1                10.00  A
      1 Articolo 3                1.00  A
      -----
      TOTALE COMPLESSIVO          11.00
      DI CUI IVA                  1.00
      PAGAMENTO ELETTRONICO       11.00
      IMPORTO PAGATO              11.00

      A: IVA 10.00%

      01/01/22  12:00                <#DOC>
      RT <matricola fiscale>
      CASSA <n>
  
```



12.3 Carta di Credito

- Digitare le vendite che costituiscono la transazione (es. Articolo 1 con prezzo prefissato 10.00 euro, Articolo 3 con prezzo prefissato 1.00 euro):



- Premere il tasto PAGAMENTI per accedere al pannello "Pagamenti" (vedere capitolo 12):



- Premere il tasto CARTA DI CREDITO:

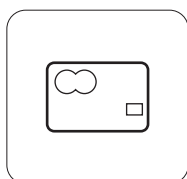

Nel campo accanto al tasto CARTA DI CREDITO viene visualizzato il totale da pagare:

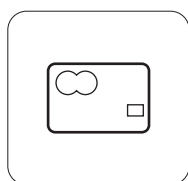

11.00

- Per chiudere la transazione premere il tasto relativo al tipo di documento da stampare (es. Stampa scontrino):



Il risultato è il seguente:

```

      <Nome Ditta>
      <Indirizzo>
      <Località>
      <Telefono - Fax>

      DOCUMENTO COMMERCIALE
      di vendita o prestazione

DESCRIZIONE                PREZZO(€) IVA
1 Articolo 1                10.00  A
1 Articolo 3                1.00  A
-----
TOTALE COMPLESSIVO                11.00
DI CUI IVA                1.00
PAGAMENTO ELETTRONICO                11.00
IMPORTO PAGATO                11.00

A: IVA 10.00%

01/01/22  12:00                <#DOC>
      RT <matricola fiscale>
                                CASSA <n>
  
```



12.4 Credito

Non è possibile effettuare un pagamento a credito se nella transazione sono presenti articoli associati a reparti di tipo differente (beni e servizi). Per programmare il tipo del reparto entrare nel pannello Archivi > Reparti > Modifica > Tipo reparto (vedere [paragrafo 23.3](#)).

- Digitare le vendite che costituiscono la transazione (es. Articolo 1 con prezzo prefissato 10.00 euro, Articolo 3 con prezzo prefissato 1.00 euro):



- Premere il tasto PAGAMENTI per accedere al pannello "Pagamenti" (vedere [capitolo 12](#)):



- Premere il tasto CREDITO:

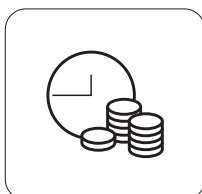

Nel campo accanto al tasto CREDITO viene visualizzato il totale da pagare:

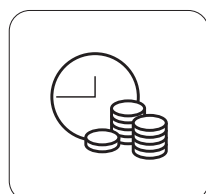

11.00

- Per chiudere la transazione premere il tasto relativo al tipo di documento da stampare (es. Stampa scontrino):



Il risultato è il seguente:

<Nome Ditta>		
<Indirizzo>		
<Località>		
<Telefono - Fax>		
DOCUMENTO COMMERCIALE di vendita o prestazione		
DESCRIZIONE	PREZZO (€)	IVA
1 Articolo 1	10.00	A
1 Articolo 3	1.00	A

TOTALE COMPLESSIVO	11.00	
DI CUI IVA	1.00	
NON RISCOSSO	11.00	
IMPORTO PAGATO	11.00	
A: IVA 10.00%		
01/01/22 12:00		<#DOC>
RT <matricola fiscale>		
DETTAGLIO PAGAMENTI		
NON RISCOSSO		11.00
CREDITO		CASSA <n>



12.5 Buoni pasto

Per programmare l'anagrafica dell'aziende emettitrici dal pannello Archivi > Aziende buoni pasto (vedere [paragrafo 23.8](#)).

Per programmare i buoni pasto dal pannello Archivi > Buoni pasto (vedere [paragrafo 23.8](#)).

È possibile utilizzare uno o più buoni pasto nella stessa transazione.

Procedere come segue:

- Digitare le vendite che costituiscono la transazione (es. Articolo 1 con prezzo prefissato 10.00 euro, Articolo 3 con prezzo prefissato 1.00 euro):



- Premere il tasto PAGAMENTI per accedere al pannello "Pagamenti" (vedere [capitolo 12](#)):



- Premere il tasto BUONO PASTO:

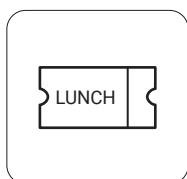

Viene visualizzato il pannello "Buoni pasto" in cui è possibile selezionare l'azienda emettrice e i relativi tagli di buoni pasto disponibili.

BUONI PASTO

Selezionare una società buoni pasto

AZIENDA 1

AZIENDA 2

AZIENDA 3

AZIENDA 4

Selezionare un taglio

BUONO PASTO 1
5.00 €

BUONO PASTO 2
6.00 €

BUONO PASTO 3
7.00 €

Conto parziale

Totale da pagare	11.00€
Totale buoni pasto	0.00€
Differenza	11.00€

NUOVO BUONO PASTO
CHIUDI

- Premere il tasto dell'azienda desiderata (es. Azienda 1):



- Premere i tasti relativi ai tagli dei buoni pasto ricevuti (es. Buono pasto 1 con prezzo 5.00 euro, Buono pasto 2 con prezzo 6.00 euro):





Il pannello si aggiorna come segue:

< BUONI PASTO

Selezionare una società buoni pasto

AZIENDA 1

AZIENDA 2

AZIENDA 3

AZIENDA 4

Selezionare un taglio

BUONO PASTO 1
5.00 €

BUONO PASTO 1
6.00 €

BUONO PASTO 1
7.00 €

Conto parziale

BUONO PASTO 1 AZIENDA 1	5.00€
BUONO PASTO 1 AZIENDA 1	6.00€
Totale da pagare 11.00€	
Totale buoni pasto 11.00€	
Differenza 0.00€	

NUOVO BUONO PASTO
CHIUDI

Al raggiungimento del totale da pagare viene automaticamente chiuso il pannello "Buoni pasto" e viene visualizzato il pannello "Pagamenti" (vedere [capitolo 12](#)).

Nel pannello "Pagamenti", nel campo accanto al tasto BUONI PASTO, viene visualizzato il totale da pagare:

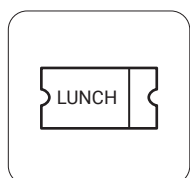

11.00

- Per chiudere la transazione premere il tasto relativo al tipo di documento da stampare (es. Stampa scontrino):



Il risultato è il seguente:

<Nome Ditta>
 <Indirizzo>
 <Località>
 <Telefono - Fax>

DOCUMENTO COMMERCIALE
 di vendita o prestazione

DESCRIZIONE	PREZZO (€) IVA
1 Articolo 1	10.00 A
1 Articolo 3	1.00 A
TOTALE COMPLESSIVO 11.00	
DI CUI IVA	1.00
NON RISCOSSO	11.00
IMPORTO PAGATO	11.00
A: IVA 10.00%	
01/01/22 12:00	<#DOC>
RT <matricola fiscale>	
DETTAGLIO PAGAMENTI	
TICKET	
Buoni pasto	11.00
	CASSA <n>

12.6 Pagamento misto

L'applicazione permette di chiudere una transazione mediante l'utilizzo di più metodi di pagamento per il raggiungimento dell'importo dovuto.

Se il totale dei pagamenti è differente dal totale della transazione, la differenza viene considerata come pagamento in "Contanti".

Nel seguente esempio viene descritta la sequenza completa di una vendita con pagamento parziale mediante contanti e il restante mediante carta di credito.

- Digitare le vendite che costituiscono la transazione (es. Articolo 1 con prezzo prefissato 10.00 euro, Articolo 3 con prezzo prefissato 1.00 euro):



- Premere il tasto PAGAMENTI per accedere al pannello "Pagamenti" (vedere [capitolo 12](#)):



- Digitare l'importo parziale ricevuto nel campo accanto al tasto della prima forma di pagamento (es. 3.00 euro in contanti):

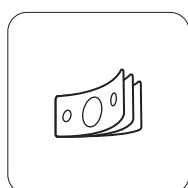

3.00

- L'applicazione resta in attesa del completamento del pagamento.

- Premere il tasto relativo alla seconda forma di pagamento (es. Carta di credito):

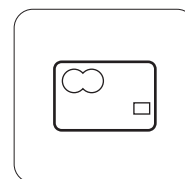

Nel campo accanto al tasto CARTA DI CREDITO viene visualizzato automaticamente il totale rimanente da pagare:

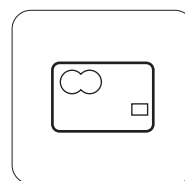

8.00

- Per chiudere la transazione premere il tasto relativo al tipo di documento da stampare (es. Stampa scontrino):



NOTE:

Se viene premuto il tasto relativo alla forma di pagamento desiderato, l'applicazione compila automaticamente il campo con l'importo che manca al raggiungimento del totale.

Per modificare l'importo proposto, cancellare l'importo premendo il tasto



e digitando l'importo desiderato con il tastierino numerico.



Il risultato è il seguente:

<Nome Ditta>	
<Indirizzo>	
<Località>	
<Telefono - Fax>	
 DOCUMENTO COMMERCIALE di vendita o prestazione	
DESCRIZIONE	PREZZO (€) IVA
1 Articolo 1	10.00 A
1 Articolo 3	1.00 A

TOTALE COMPLESSIVO	11.00
DI CUI IVA	1.00
PAGAMENTO CONTANTE	3.00
PAGAMENTO ELETTRONICO	8.00
IMPORTO PAGATO	11.00
A: IVA 10.00%	
01/01/22 12:00	<#DOC>
RT <matricola fiscale>	
	CASSA <n>



12.7 Bonifico

Nel seguente esempio viene descritta la sequenza completa di una vendita con bonifico bancario.

Per la descrizione dettagliata della fattura vedere [paragrafo 8.6](#).

Procedere come segue:

- Digitare le vendite che costituiscono la transazione (es. Articolo 1 con prezzo prefissato 10.00 euro, Articolo 3 con prezzo prefissato 1.00 euro):



- Premere il tasto PAGAMENTI per accedere al pannello "Pagamenti" (vedere [capitolo 12](#)):



- Premere il tasto ALTRI PAGAMENTI::

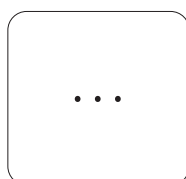

- Premere il tasto BONIFICO:

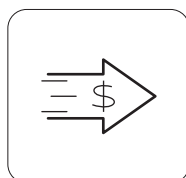

Nel campo accanto al tasto CREDITO viene visualizzato il totale da pagare:

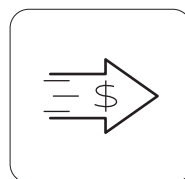

11.00

- Per chiudere la transazione premere il tasto relativo al tipo di documento da stampare (es. Stampa scontrino):



Il risultato è il seguente:

<Nome Ditta> <Indirizzo> <Località> <Telefono - Fax>		
DOCUMENTO COMMERCIALE di vendita o prestazione		
DESCRIZIONE	PREZZO (€)	IVA
1 Articolo 1	10.00	A
1 Articolo 3	1.00	A
TOTALE COMPLESSIVO	11.00	
DI CUI IVA	1.00	
PAGAMENTO CONTANTE	11.00	
IMPORTO PAGATO	11.00	
A: IVA 10.00%		
01/01/22 12:00		<#DOC>
RT <matricola fiscale>		
DETTAGLIO PAGAMENTI		
Bonifico		11.00
		CASSA <n>



12.8 Sconto a pagare

Determina la chiusura della transazione mediante uno sconto applicato dall'esercente in fase di pagamento.

Nel seguente esempio viene descritta la sequenza completa di una transazione con sconto a pagare. Verrà quindi emesso uno scontrino con la dicitura della nuova forma di pagamento SCONTO A PAGARE, sulla quale sarà applicata l'IVA.

- Digitare le vendite che costituiscono la transazione (es. Articolo 1 con prezzo prefissato 10.00 euro, Articolo 3 con prezzo prefissato 1.00 euro):



- Premere il tasto PAGAMENTI per accedere al pannello "Pagamenti" (vedere [capitolo 12](#)):



- Premere il tasto ALTRI PAGAMENTI::

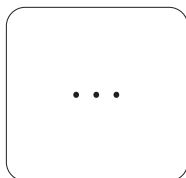

- Premere il tasto SCONTO A PAGARE:



Il risultato è il seguente:

<Nome Ditta> <Indirizzo> <Località> <Telefono - Fax>	
DOCUMENTO COMMERCIALE di vendita o prestazione	
DESCRIZIONE	PREZZO (€) IVA
1 Articolo 1	10.00 A
1 Articolo 3	1.00 A

TOTALE COMPLESSIVO	11.00
DI CUI IVA	1.00
SCONTO A PAGARE	11.00
IMPORTO PAGATO	0.00
A: IVA 10.00%	
01/01/22 12:00	<#DOC>
RT <matricola fiscale>	
DETTAGLIO PAGAMENTI	
Sconto a pagare	11.00
	CASSA <n>

12.9 Divisione alla romana

La forma di pagamento con divisione alla romana permette la chiusura della vendita dividendo l'importo dovuto per il numero di persone selezionate.

L'unico tipo di documento consentito nella divisione alla romana è il documento commerciale.

Programmare la funzione entrando nel pannello Impostazioni > Opzioni programma > Opzioni pagamento alla romana (vedere [paragrafo 19.1](#)).

Se si utilizza l'articolo con la proprietà "Coperto" il sistema propone in automatico il numero dei commensali tra cui dividere il conto.

- Digitare le vendite che costituiscono la transazione (es. 3 Articolo 1 con prezzo prefissato 10.00 euro):



- Premere il tasto PAGAMENTI per accedere al pannello "Pagamenti" (vedere [capitolo 12](#)):



- Premere il tasto DIVISIONE ALLA ROMANA:



Viene visualizzata la finestra:

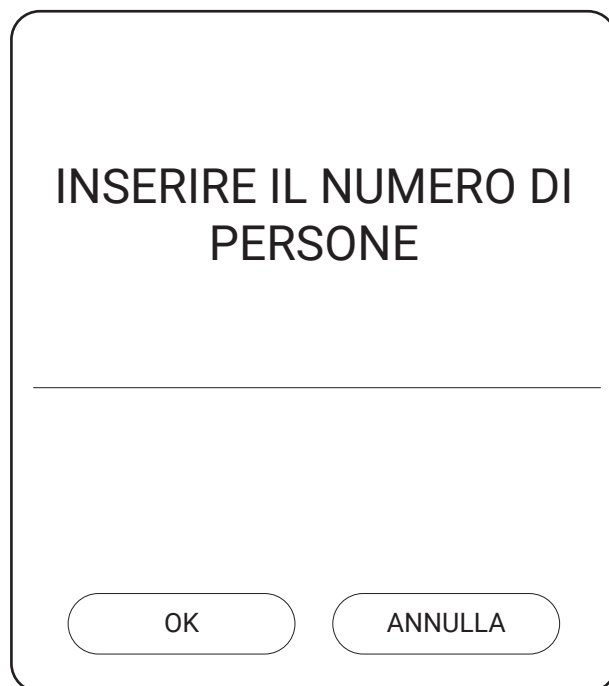

- Digitare il numero di persone per il quale si vuole dividere il conto (es. 3).
- Premere OK per confermare.

Sul display viene visualizzato:

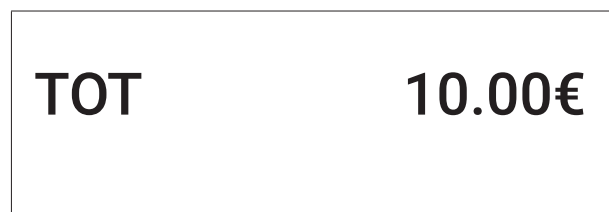

- Chiudere premendo il tipo di pagamento che si vuole effettuare (es. Contanti):

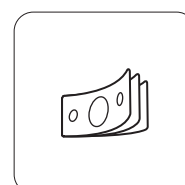



- Per chiudere la transazione premere il tasto STAMPA SCONTRINO:



Verranno stampati tre documenti uguali.

```

      <Nome Ditta>
      <Indirizzo>
      <Località>
      <Telefono - Fax>

DOCUMENTO COMMERCIALE
di vendita o prestazione

DESCRIZIONE                PREZZO (€) IVA
Menu Fisso                  10.00  A
-----
TOTALE COMPLESSIVO      10.00
DI CUI IVA                  0.91
PAGAMENTO CONTANTE         10.00
IMPORTO PAGATO              10.00

A: IVA 10.00%

01/01/22  12:00            <#DOC>
      RT <matricola fiscale>
                        CASSA <n>

```

Sul display viene visualizzato:

```

TOT                10.00€

```

- Ora è possibile proseguire chiudendo ogni scontrino proposto oppure premere il tasto ESCI per tornare al pannello CASSA, dove si possono inserire altre vendite.



12.10 Divisione analitica

La forma di pagamento con divisione analitica permette la chiusura della vendita indirizzando le ordinazioni su scontrini differenti:

La divisione analitica permette di scegliere il tipo di documento e di pagamento per ogni conto parziale.

- Digitare le vendite che costituiscono la transazione (es. Articolo 1 con prezzo prefissato 10.00 euro, Articolo 3 con prezzo prefissato 1.00 euro):



- Premere il tasto PAGAMENTI per accedere al pannello "Pagamenti" (vedere capitolo 12):



- Premere il tasto DIVISIONE ANALITICA per accedere al pannello con la lista delle ordinazioni:



- Selezionare l'articolo da addebitare al primo conto parziale (es. Articolo 1) nella lista delle ordinazioni.

		<data> <ora>
		TOT 0.00 €
Selezione		
1	ARTICOLO 2	10.00
1	ARTICOLO 3	1.00

Nello scontrino virtuale il risultato è il seguente:

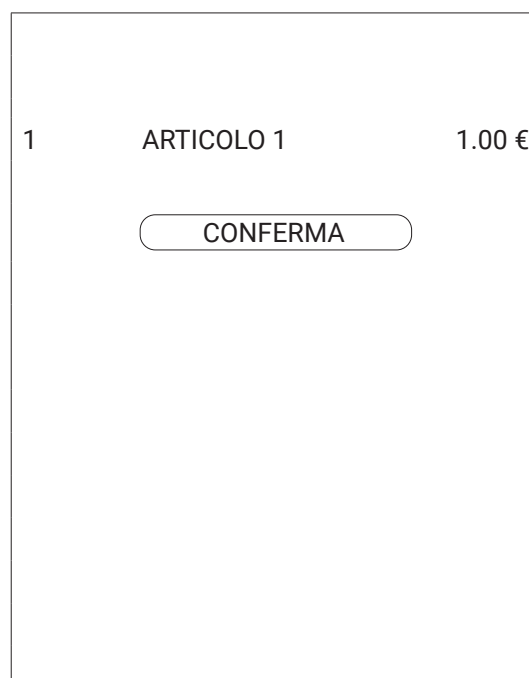

- In caso d'errore premere l'articolo sul conto parziale per riportarlo nella lista delle ordinazioni.
- Premere il tasto CONFERMA per ritornare al pannello pagamenti:
- In caso d'errore, nel pannello PAGAMENTI, premere il tasto INDIETRO per tornare alla lista delle ordinazioni.
- Chiudere il primo conto scegliendo la forma di pagamento e il tipo di documento (es. Stampa scontrino):



- Procedere effettuando il secondo conto parziale fino alla chiusura totale dello scontrino virtuale.





13 GESTIONE TAVOLI

Dal pannello "Cassa" premere il tasto TAVOLI:



Viene visualizzato il seguente pannello:

Sala selezionata

Totale dei conti della Sala

Barra delle "Sale"

Nome del tavolo

Numero di coperti (programmabili in Archivi > Tavoli vedere paragrafo 23.2)

Totale del conto

Tempo di occupazione

Gestione delle prenotazioni vedere paragrafo 13.9

Visualizzazione dei tavoli prossimi al pagamento vedere paragrafo 13.10

Legenda colori relativa alla cronologia dei "segue"

Permette di disabilitare la stampa della comanda (presente solo con la licenza "Revo" e licenza "Full")

Tavoli presenti nella sala (programmabili in Archivi > Tavoli vedere paragrafo 23.7)

Prenotazioni

Vis. consumazioni finali

Legenda colori

Disabilita stampa

Esci

SALA 1 SALA 2 SALA 3 SALA 4

Totale sala: <0.00>€

TAVOLO 1
<n. coperti>
<totale>
<hh:mm:ss>

TAVOLO 2

TAVOLO 3

TAVOLO 4

TAVOLO 5

TAVOLO 6

TAVOLO 7

TAVOLO 8

TAVOLO 9

TAVOLO 10

TAVOLO 11

TAVOLO 12

TAVOLO 13

TAVOLO 14

TAVOLO 15

TAVOLO 16

TAVOLO 17

TAVOLO 18

TAVOLO 19

TAVOLO 20



- L'applicazione permette la gestione dei tavoli con la possibilità di:
 - Addebitare le vendite ad un tavolo.
 - Controllare visivamente o su stampato l'avanzamento delle ordinazioni.
 - Trasferire le ordinazioni da un tavolo all'altro.
 - Determinare l'uscita delle portate.
 - Emettere differenti documenti.
 - Aggiungere prenotazioni.
 - Stornare la comanda o parte della comanda.

Il software può gestire fino a cinque stampanti per inviare le comande al centro di produzione.

Per programmare la sala entrare nel pannello Archivi > Sale (vedere [paragrafo 23.6](#)).

Per programmare i tavoli entrare nel pannello Archivi > Tavoli (vedere [paragrafo 23.7](#)).

Per la gestione dei tavoli entrare in Impostazioni > Opzioni tavoli (vedere [paragrafo 19.7](#)).

Con la licenza "Revo" e la licenza "Full" è possibile associare più centri di produzione alla stampante fiscale.

Con la licenza "Revo" e la licenza "Full" è possibile programmare una stampante comanda di sala per ogni reparto.

Con la licenza "Revo" e la licenza "Full" è possibile inserire una comanda ad un tavolo senza che questa venga stampata.



13.1 Inserimento ordinazioni

La procedura è la seguente:

- Digitare le vendite che costituiscono la transazione da addebitare al tavolo (es. Articolo 1 con prezzo prefissato 10.00 euro con variante "Funghi", Articolo 3 con prezzo prefissato 1.00 euro):



- Dal pannello "Cassa" premere il tasto TAVOLI per visualizzare il pannello "Tavoli" (vedere [capitolo 13](#)).



- Premere fra le sale disponibili quella contenente il tavolo a cui addebitare la transazione (es. Sala 1):



- Premere il tasto del tavolo (tavolo libero o aggiunta di ordinazioni a un tavolo impegnato) (es. Tavolo 1):



Ipotizzando che le ordinazioni siano da smistare allo stesso centro di produzione, viene stampata la seguente comanda:



- Le ordinazioni al tavolo verranno smistate sulle relative stampanti, se abilitate.



13.2 Segui portata

L'applicazione permette di inserire tra le ordinazioni addebitate ad un tavolo la linea "Segue", utile per organizzare i momenti d'uscita di ogni piatto.

È possibile inserire cinque gruppi d'uscita (contrassegnati con cinque colori differenti) nella stessa transazione.

Per configurare le stampanti per le comande entrare in Impostazioni > Gestione stampanti comande (vedere [paragrafo 19.6](#)).

Per eliminare la linea "Segue" selezionarla e trascinarla da destra a sinistra o digitare la zona in grigio utilizzata per inserirla.

Procedere come segue:

- Digitare le vendite che costituiscono la transazione da addebitare al tavolo. (es. Articolo 4 con prezzo prefissato di 5.50 euro, Articolo 1 con prezzo prefissato di 10.00 euro, Articolo 3 con prezzo prefissato 1.00 euro):

Sullo scontrino virtuale vengono visualizzate le ordinazioni addebitate.

- Premere e trascinare verso destra l'ultimo articolo del primo gruppo d'uscita (es. Articolo 1) come indicato in figura:

Operatore	<operatore>
1 ARTICOLO 4	15.50 €
1 ARTICOLO 1	10.00 €
1 ARTICOLO 3	1.10 €
TAVOLO	<n. tavolo>
Data	<data><ora>
Numeri pezzi	1



Tra la portata selezionata del primo gruppo d'uscita e il secondo gruppo d'uscita viene interposta la linea "Segue":

Operatore	<operatore>
1 ARTICOLO 4	15.50 €
1 ARTICOLO 1	10.00 €
<hr/>	
1 ARTICOLO 3	1.10 €
TAVOLO	<n. tavolo>
Data	<data><ora>
Numeri pezzi	1

- Dal pannello "Cassa" premere il tasto TAVOLI per visualizzare il pannello "Tavoli" (vedere [capitolo 13](#)):





- Premere fra le sale disponibili quella contenente il tavolo a cui addebitare la transazione (es. Sala 1):



- Premere il tasto del tavolo (tavolo libero o aggiunta di ordinazioni a un tavolo impegnato) (es. Tavolo 1):



Ipotizzando che le ordinazioni siano da smistare allo stesso centro di produzione, viene stampata la seguente comanda:

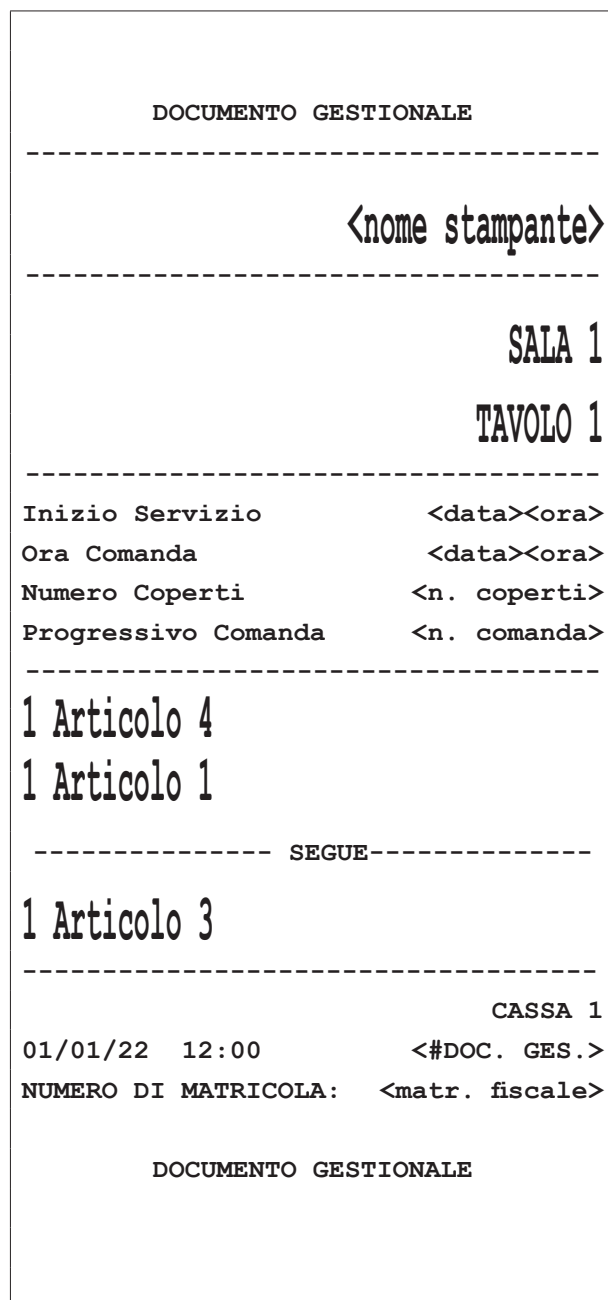

- Le ordinazioni al tavolo verranno smistate sulle relative stampanti, se abilitate.

13.3 Storno ordinazioni

L'applicazione permette l'eliminazione di eventuali ordinazioni addebitate erroneamente al tavolo.

Nel seguente esempio viene mostrata la sequenza completa della cancellazione di un'ordinazione addebitata ad un tavolo.

Procedere come segue:

- Dal pannello "Cassa" premere il tasto TAVOLI per visualizzare il pannello "Tavoli" (vedere [capitolo 13](#)):



- Premere fra le sale disponibili quella contenente il tavolo a cui cancellare le ordinazioni (es. SALA 1):



- Premere il tasto del tavolo (es. Tavolo 1):

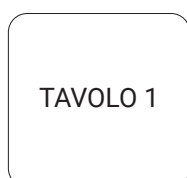

Viene visualizzato il seguente pannello:

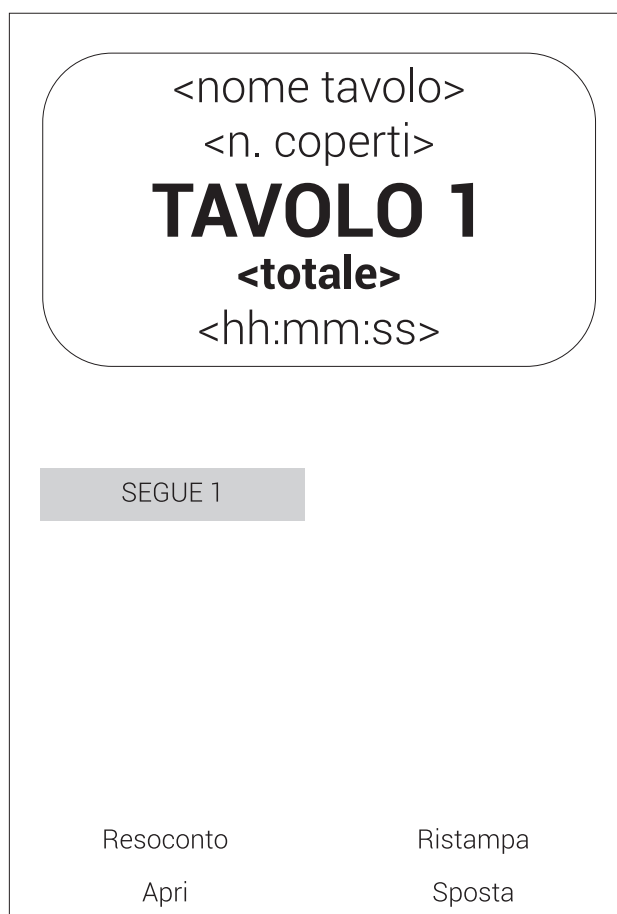

- Premere il tasto APRI.
- Viene visualizzato il pannello "Cassa" con lo scontrino virtuale addebitato al tavolo.



- Premere l'articolo da cancellare (es. Articolo 1) e trascinare da destra a sinistra:

Operatore	<operatore>
1 ARTICOLO 4	15.50 €
1 ARTICOLO 2	20.00 €
1 ARTICOLO 1	10.00 €
1 ARTICOLO 3	1.10 €
←	
TAVOLO	<n. tavolo>
Data	<data><ora>
Numeri pezzi	1

NOTE:

In alternativa, dopo avere selezionato la riga, è possibile decrementare i pezzi fino ad eliminare l'articolo premendo il tasto MENO nel tastierino numerico:

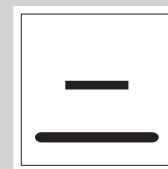

Ad ogni pressione del tasto DIMINUISCI Q.TA', la quantità viene decrementata di una unità.

- Premere il tasto TAVOLI per inviare la comanda con la modifica:



Viene visualizzato il messaggio:



- Premere SI per cancellare.



Ipotizzando che le ordinazioni siano da smistare allo stesso centro di produzione, viene stampata la seguente comanda:

```
DOCUMENTO GESTIONALE

Storno

-----
<nome stampante>
-----

SALA 1
TAVOLO 1

-----
Inizio servizio      <data><ora>
Ora Comanda         <data><ora>
Numero Coperti     <n. coperti>
Progressivo Comanda <n. comanda>
-----

-1 Articolo 1

-----
CASSA 1
01/01/22 12:00      <#DOC. GES.>
NUMERO DI MATRICOLA: <matr. fiscale>

DOCUMENTO GESTIONALE
```

- Le ordinazioni al tavolo verranno smistate sulle relative stampanti, se abilitate.
- È possibile disabilitare la stampa della comanda premendo il tasto DISABILITA STAMPA. Questa funzione non è attiva per la licenza "Base" e "Tabacchi".

```
Prenotazioni      Vis. consumazioni finali
Legenda colori    Disabilita stampa    Esci
```

13.4 Aggiunta ordinazioni

L'applicazione permette l'aggiunta di ordinazioni al tavolo dopo il "parcheggio" di quest'ultimo. Nel seguente esempio viene mostrata la sequenza completa dell'aggiunta di un'ordinazione al tavolo (es. Tavolo 1) dopo che le ordinazioni erano già state parcheggiate:

- Dal pannello "Cassa" premere il tasto TAVOLI per visualizzare il pannello "Tavoli" (vedere [capitolo 13](#)).



- Premere fra le sale disponibili quella contenente il tavolo a cui aggiungere le ordinazioni (es. Sala 1):



- Premere il tasto del tavolo (es. Tavolo 1):



Viene visualizzato il seguente pannello:



- Premere il tasto APRI.
- Viene visualizzato il pannello "Cassa" con lo scontrino virtuale addebitato al tavolo.
- Aggiungere le vendite che costituiscono la transazione (vedere [paragrafo 10.1](#)).
- Premere il tasto TAVOLI per inviare la comanda con l'aggiunta delle vendite:



- Ipotizzando che le ordinazioni siano da smistare allo stesso centro di produzione, la stampante da cucina stamperà la comanda con le vendite aggiunte.



13.5 Chiusura tavolo

Per chiudere un tavolo e liberarlo, procedere come segue:

- Dal pannello “Cassa” premere il tasto TAVOLI per visualizzare il pannello “Tavoli” (vedere [capitolo 13](#)).



- Premere fra le sale disponibili quella contenente il tavolo da liberare (es. Sala 1):



- Premere il tasto del tavolo (es. Tavolo 1):

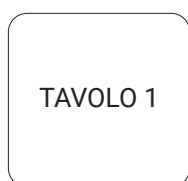

Viene visualizzato il seguente pannello:



- Premere il tasto APRI.
- Viene visualizzato il pannello “Cassa” con lo scontrino virtuale addebitato al tavolo.
- Chiudere premendo il tipo di pagamento che si vuole effettuare (es. Contanti):

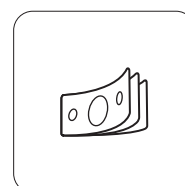

13.6 Ristampa comande del tavolo

L'applicazione permette di stampare gli ordini caricati su un tavolo (comanda). Nel seguente esempio viene mostrata la sequenza completa per effettuare la stampa della comanda (es. Tavolo 1):

- Dal pannello “Cassa” premere il tasto TAVOLI per visualizzare il pannello “Tavoli” (vedere [capitolo 13](#)).



- Premere fra le sale disponibili quella contenente il tavolo a cui effettuare il rendiconto (es. Sala 1):



- Premere il tasto del tavolo (es. Tavolo 1):



Viene visualizzato il seguente pannello:



- Premere il tasto RISTAMPA.



Il risultato è il seguente:

DOCUMENTO GESTIONALE

Ristampa

<nome stampante>

SALA 1
TAVOLO 1

Inizio Servizio	<data><ora>
Ora Comanda	<data><ora>
Numero Coperti	<n. coperti>
Progressivo Comanda	<n. comanda>

1 Articolo 1
+ FUNGHI
1 Articolo 3

CASSA 1

01/01/22 12:00 <#DOC. GES.>
NUMERO DI MATRICOLA: <matr. fiscale>

DOCUMENTO GESTIONALE

- È possibile disabilitare la stampa della comanda premendo il tasto DISABILITA STAMPA. Questa funzione non è attiva per la licenza "Base" e "Tabacchi".

Prenotazioni Vis. consumazioni finali

Legenda colori **Disabilita stampa** Esci

13.7 Stampa resoconto tavolo

L'applicazione permette di stampare la situazione del tavolo.

La stampa del rendiconto del tavolo non chiude il tavolo

Nel seguente esempio viene mostrata la sequenza completa per effettuare la stampa del resoconto (es. Tavolo 1).

- Dal pannello "Cassa" premere il tasto TAVOLI per visualizzare il pannello "Tavoli" (vedere [capitolo 13](#)).



- Premere fra le sale disponibili quella contenente il tavolo a cui effettuare il resoconto (es. Sala 1):



- Premere il tasto del tavolo (es. Tavolo 1):

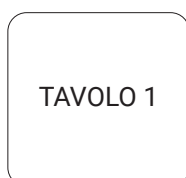

Viene visualizzato il seguente pannello:

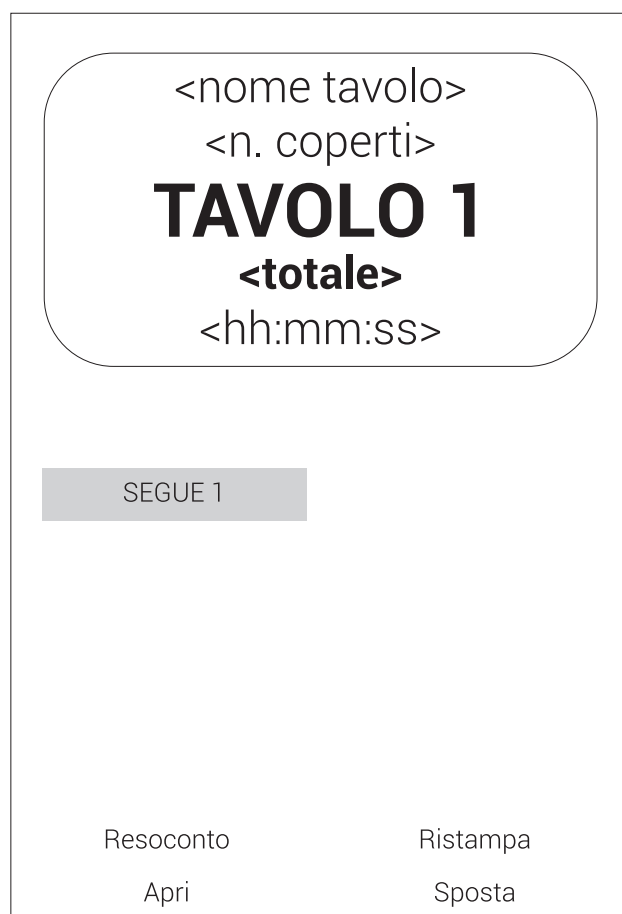

- Premere il tasto RESOCONTO.



Il risultato è il seguente:

DOCUMENTO GESTIONALE

<Nome Ditta>
<Indirizzo>
<Località>
<Telefono - Fax>

Resoconto tavolo

RITIRARE LO SCONTRINO ALLA CASSA

<TAVOLO 1>
<SALA 1>

	EURO
1 Articolo 1	10.00
1 FUNGHI	1.00
1 Articolo 3	1.00
AMMONTARE EUR	12.00

TAVOLO: TAVOLO 1

CASSA 1

01/01/22 12:00 <#DOC. GES.>

NUMERO DI MATRICOLA: <matr. fiscale>

DOCUMENTO GESTIONALE

- È possibile disabilitare la stampa della comanda premendo il tasto DISABILITA STAMPA. Questa funzione non è attiva per la licenza "Base" e "Tabacchi".

Prenotazioni	Vis. consumazioni finali	
Legenda colori	Disabilita stampa	Esci

13.8 Sposta tavolo

L'applicazione permette di selezionare tutte o alcune delle ordinazioni addebitate ad un tavolo e di spostarle in un tavolo differente.

Nel seguente esempio viene mostrata la sequenza completa per spostare le voci addebitate al "Tavolo 1" al "Tavolo 2".

- Dal pannello "Cassa" premere il tasto TAVOLI per visualizzare il pannello "Tavoli" (vedere [capitolo 13](#)).



- Premere fra le sale disponibili quella contenente il tavolo da spostare (es. Sala 1):



- Premere il tasto del tavolo (es. Tavolo 1):



Viene visualizzato il seguente pannello:



- Premere il tasto SPOSTA.



Viene visualizzato il seguente pannello:

< TAVOLO 1

Seleziona articoli da spostare

<n.> <ARTICOLO 1>

<n.> <ARTICOLO 3>

SELEZIONA TUTTO SPOSTA

- È possibile selezionare un singolo articolo o più articoli contenuti nel “Tavolo 1”.
- Premere il tasto SPOSTA.
- Viene visualizzato il pannello “Tavoli” in modalità “modifica” in cui è possibile scegliere il nuovo tavolo a cui addebitare le ordinazioni selezionate in precedenza.

- Premere il tasto del nuovo tavolo (es. Tavolo 2):



Viene visualizzato il messaggio:



ATTENZIONE

Lo scontrino corrente appartiene ad un altro tavolo.
Vuoi veramente spostare lo scontrino sul tavolo corrente?

SI NO

- Premere SI per confermare lo spostamento.



Il risultato è il seguente:

```
DOCUMENTO GESTIONALE

Spostato

-----
<nome stampante>
-----

SALA 1
TAVOLO 2

-----
Inizio Servizio      <data><ora>
Ora Comanda          <data><ora>
Numero Coperti       <n. coperti>
Progressivo Comanda  <n. comanda>
-----

TAVOLO 1
SPOSTATO SUL
TAVOLO 2

-----

CASSA 1
01/01/22  12:00      <#DOC. GES.>
NUMERO DI MATRICOLA: <matr. fiscale>

DOCUMENTO GESTIONALE
```

Lo spostamento parziale degli articoli non genera nessuna comanda di notifica.

- È possibile disabilitare la stampa della comanda premendo il tasto DISABILITA STAMPA. Questa funzione non è attiva per la licenza "Base" e "Tabacchi".

```
Prenotazioni      Vis. consumazioni finali
Legenda colori    Disabilita stampa    Esci
```

13.9 Prenotazione dei tavoli

L'applicazione permette di prenotare i tavoli delle relative sale sia per data (es. 2 Marzo) che per ora (es. 19.00). Nell'esempio che segue viene mostrata la sequenza di una prenotazione del "Tavolo 1" in data 2 Marzo alle ore 19.00 del cliente Sig. Rossi.

In caso vengano effettuate due prenotazioni sullo stesso tavolo, alla stessa ora, viene visualizzato un messaggio d'errore.

- Dal pannello "Cassa" premere il tasto TAVOLI per visualizzare il pannello "Tavoli" (vedere [capitolo 13](#)).



- Premere il tasto PRENOTAZIONI.

Viene visualizzato il pannello "Data prenotazioni":

< DATA PRENOTAZIONI

31	dic	2021
01	gen	2022
02	feb	2023

Gennaio 20

	D	L	M	M	G	V	S
1	1	2	3	4	5	6	7
2	8	9	10	11	12	13	14
3	15	16	17	18	19	20	21
4	22	23	24	25	26	27	28
5	29	30	31	1	2	3	4
6	5	6	7	8	9	10	11

VAI ALLA DATA

- Premere il campo "Data" per cambiare la data.

Viene visualizzato la seguente finestra:

SELEZIONA UNA DATA

31	dic	2021
01	gen	2022
02	feb	2023

CONFERMA	ANNULLA
----------	---------

- Selezionare la data desiderata (es. 01 Gennaio 2022).
- Premere CONFERMA per procedere.
- Premere il tasto VAI ALLA DATA.
- Viene visualizzato il pannello dei tavoli.
- Premere fra le sale disponibili quella contenente il tavolo a cui aggiungere la prenotazione (es. Sala 1):

SALA 1	SALA 2	SALA 3	SALA 4
--------	--------	--------	--------

Totale sala: <0.00>€

TAVOLO 1	TAVOLO 2	TAVOLO 3
TAVOLO 5	TAVOLO 6	TAVOLO 7
TAVOLO 9	TAVOLO 10	TAVOLO 11



- Premere il tasto del tavolo (es. Tavolo 1):



Viene visualizzato il pannello “Prenotazioni” per il tavolo selezionato:

< PRENOTAZIONE: TAVOLO 1

Aggiungi una nuova prenotazione

Nominativo

Oraio di arrivo

Stampa segnaposto

AGGIUNGI PRENOTAZIONE

Elenco prenotazione per questo tavolo

ESCI

- Digitare il nominativo (es. Sig. Rossi).
- Digitare l'ora di prenotazione (es. 19.00).
- Selezionare l'opzione “Stampa segnaposto” se si desidera stampare un segnaposto con le indicazioni della prenotazione da posizionare al tavolo.

- Premere AGGIUNGI PRENOTAZIONE.

L'icona del tavolo cambia colore ad indicare che è stata effettuata la prenotazione con indicata l'ora e il nome del cliente:



Il risultato del promemoria è il seguente:

DOCUMENTO GESTIONALE

<Nome Ditta>
<Indirizzo>
<Località>
<Telefono - Fax>

Riservato

TAVOLO: TAVOLO 1
Ora: 19:00
Nome Sig. Rossi

01/01/22 12:00 <#DOC. GES.>
NUMERO DI MATRICOLA: <matr. fiscale>

DOCUMENTO GESTIONALE

13.10 Visualizzazione tavoli con consumazione finale

- È possibile stampare la situazione delle “Sale” con il tasto STAMPA PRENOTAZIONI:

Il risultato è il seguente:

DOCUMENTO GESTIONALE

<Nome Ditta>
<Indirizzo>
<Località>
<Telefono - Fax>

Elenco Prenotazioni

SALE: SALA 1

Tavolo	Ora	Nominativo
<hr style="border-top: 1px dashed black;"/>		
TAVOLO 1	19:00	Sig. Rossi
CASSA 1		
01/01/22	12:00	<#DOC. GES.>
NUMERO DI MATRICOLA: <matr. fiscale>		

DOCUMENTO GESTIONALE

È possibile visualizzare i tavoli che hanno al loro interno degli articoli che fanno presumere una imminente chiusura del tavolo (es. Caffè).

Per programmare gli articoli facenti parte di un reparto “Consumazione finale” entrare nel pannello Archivi > Reparti > Reparto con consumazione finale (vedere [paragrafo 23.3](#)).

- Dal pannello “Cassa” premere il tasto TAVOLI per visualizzare il pannello “Tavoli” (vedere [capitolo 13](#)).



- Premere fra le sale disponibili quella da visualizzare (es. Sala 1):



- Premere il tasto VIS. CONSUMAZIONI FINALI.
- Le icone dei tavoli contenenti gli articoli “Consumazione finale” cambiano colore.

13.11 Separazione tavolo

Nell'esempio di seguito viene mostrato come avviene una separazione di un tavolo (es. Tavolo 1).

- Dal pannello "Cassa" premere il tasto TAVOLI per visualizzare il pannello "Tavoli" (vedere [capitolo 13](#)).



- Premere fra le sale disponibili quella contenente il tavolo a cui addebitare la transazione (es. Sala 1):



- Tenere premuto il tasto del tavolo da separare (es. Tavolo 1):

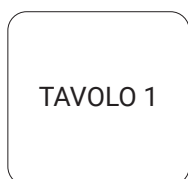

Viene visualizzato il messaggio:



- Premere OK per confermare



Viene visualizzato il pannello “Sala” con il tavolo separato (es. Tavolo 1 e Tavolo 1/2):

SALA 1	SALA 2	SALA 3	SALA 4
Totale sala: <0.00>€			
TAVOLO 1	TAVOLO 1/2	TAVOLO 2	TAVOLO 3
TAVOLO 4	TAVOLO 5	TAVOLO 6	TAVOLO 7
TAVOLO 8	TAVOLO 9	TAVOLO 10	TAVOLO 11
TAVOLO 12	TAVOLO 13	TAVOLO 14	TAVOLO 15
TAVOLO 16	TAVOLO 17	TAVOLO 18	TAVOLO 19
TAVOLO 20			
PRENOTAZIONI		VIS. CONSUMAZIONI FINALI	
LEGENDA COLORI		ESCI	

- Ora è possibile procedere con le transazioni di vendita e addebitarle ai tavoli (vedere [capitolo 10](#)).

13.12 Layout comanda

Per cambiare il layout della comanda entrare nel pannello Impostazioni > Gestione stampanti comande > Layout istruzioni cucina (vedere [paragrafo 19.6](#)) e procedere come segue. Questa funzione non è attiva per la licenza "Base" e "Tabacchi".

Viene visualizzata la seguente finestra:



- Digitare uno degli elementi presenti sulla comanda virtuale finché l'elemento cambia il layout (es. Sala 1 e Tavolo 1 in modalità "reverse"):

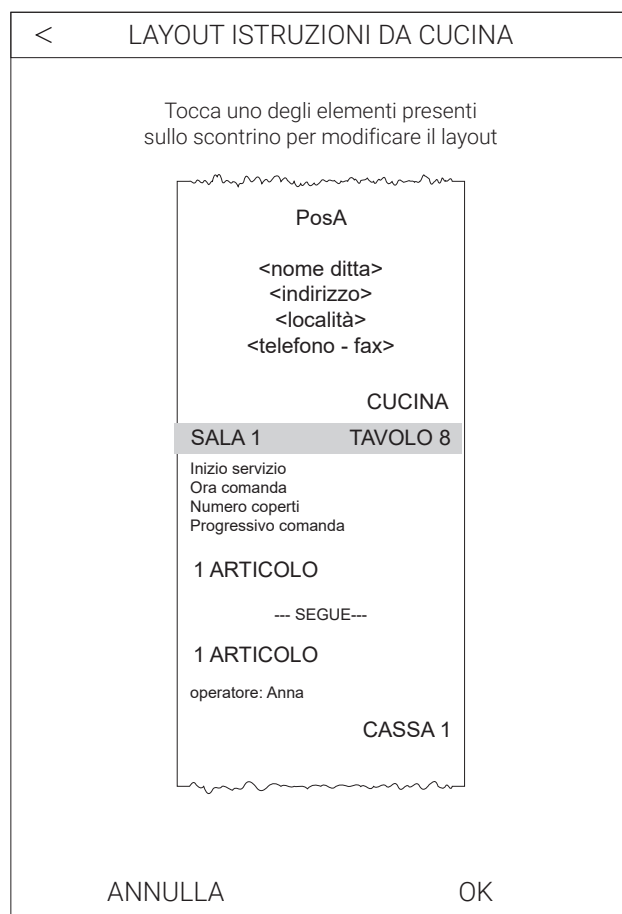

- Premere il tasto OK per salvare le modifiche:



Il risultato è il seguente:

DOCUMENTO GESTIONALE	

<nome stampante>	
Sala 1	Tavolo 1

Inizio Servizio	<data><ora>
Ora Comanda	<data><ora>
Progressivo Comanda	<n. comanda>

1 <Articolo 1>	

CASSA 1	
01/01/22 12:00	<#DOC. GES.>
NUMERO DI MATRICOLA:	<matr. fiscale>
DOCUMENTO GESTIONALE	

NOTA: La modalità "reverse" è possibile stamparla solo sulle stampanti non fiscali.

14 FUNZIONI SPECIALI

14.1 Prelievi

L'applicazione permette di eseguire prelievi di cassa accompagnati dall'emissione di un documento gestionale. Questa funzione è utile ad esempio per il pagamento di fornitori o corrieri.

- Premere il tasto STRUMENTI per visualizzare il pannello "Strumenti" (vedere [paragrafo 6.1](#)):



- Premere il tasto PRELIEVO:

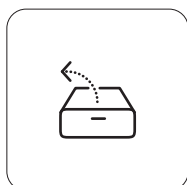

Viene emesso un documento gestionale con il dettaglio del prelievo eseguito.

DOCUMENTO GESTIONALE	

Prelievo	

1 Pagamento corriere	-20.00
TOTALE EUR	-20.00
CASSA 1	
01/01/22 12:00	<#DOC. GES.>
NUMERO DI MATRICOLA:	<matr. fiscale>
DOCUMENTO GESTIONALE	

Viene visualizzato il seguente pannello:

MOTIVO PRELIEVO	

Importo	

PRELEVA	ANNULLA

- Inserire il motivo del prelievo (es. Pagamento corriere).
- Inserire l'importo prelevato (es. 20.00 euro).
- Premere il tasto PRELEVA.



14.2 Versamenti

L'applicazione permette di eseguire versamenti in cassa, accompagnati dall'emissione di un documento gestionale. Questa funzione è utile ad esempio, quando si vuole creare un fondo cassa.

- Premere il tasto STRUMENTI per visualizzare il pannello "Strumenti" (vedere [paragrafo 6.1](#)):



- Premere il tasto VERSAMENTO:

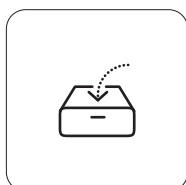

Viene visualizzato un messaggio:

MOTIVO VERSAMENTO

Importo

VERSA
ANNULLA

- Inserire il motivo del versamento (es. Fondo cassa).
- Inserire l'importo (es. 15.00 euro).

- Premere il tasto VERSA.

Viene emesso un documento gestionale col dettaglio del versamento eseguito:

DOCUMENTO GESTIONALE

Versamento

1 Fondo Cassa	15.00
TOTALE EUR	15.00

CASSA 1

01/01/22 12:00 <#DOC. GES.>

NUMERO DI MATRICOLA: <matr. fiscale>

DOCUMENTO GESTIONALE



14.3 Menù a prezzo fisso

L'applicazione permette di programmare un articolo denominato "Menù" per eseguire la vendita di uno o più beni raggruppati sotto un'unica voce.

Selezionando il tasto **MENÙ** vengono visualizzati gli articoli raggruppati in questa macro (es. Articolo 1 + Articolo 2).

Per la programmazione del menù a prezzo fisso entrare in Archivi > Articoli > Modifica (vedere [paragrafo 23.4](#)).

Se non viene impostato un prezzo alla macro, il totale del menù prende il prezzo degli articoli che lo compone.

Il tasto **MENÙ** è contraddistinto da un'icona rossa all'interno di esso.

- Premere fra le pagine disponibili quella contenente il tasto **MENÙ** (es. Reparto 1):

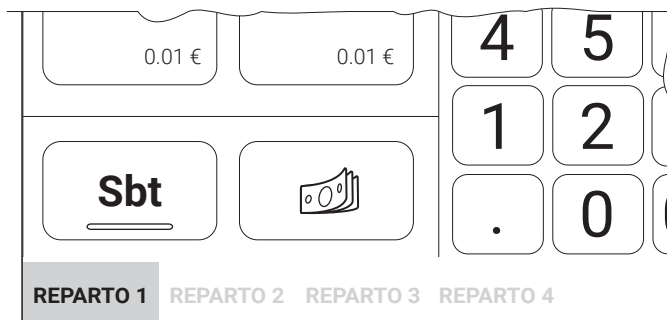

- Premere il tasto **MENÙ**:

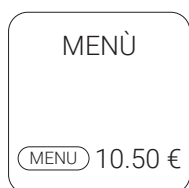

Il risultato è il seguente:

<Nome Ditta> <Indirizzo> <Località> <Telefono - Fax>	
DOCUMENTO COMMERCIALE di vendita o prestazione	
DESCRIZIONE	PREZZO (€) IVA
1 Menù	10.50 A
5.0 X Menù	52.50 A

TOTALE COMPLESSIVO	63.00
DI CUI IVA	5.73
PAGAMENTO CONTANTE	63.00
IMPORTO PAGATO	63.00
A: IVA 10.00%	
01/01/22 12:00	<#DOC>
RT <matricola fiscale>	
CASSA <n>	



14.4 Aggiungi alla pagina dei preferiti

L'applicazione permette di creare una pagina (di default denominata #Pref), nella barra dei reparti, dove inserire gli articoli più utilizzati. Procedere come segue:

Gli articoli che vengono inclusi nella pagina dei preferiti sono comunque presenti anche nella pagina del relativo reparto di appartenenza.

Per la programmazione della pagina dei preferiti entrare nella pagina Home > Personalizza pagine # (vedere capitolo 15).

- Mantenere premuto il tasto con l'articolo che si desidera inserire nella pagina dei preferiti (es. Articolo 1):



Viene visualizzato il seguente pannello:

Id	<1>
Reparto	<reparto>
Descrizione	<articolo>
Prezzo 1	10.00
Prezzo 2	0.01
Prezzo 3	0.01
Prezzo 4	0.01
Prezzo asporto	0.01
Giacenza	0.00
Quantità da caricare	
Quantità minima	0.00
Preferito	<input type="radio"/>
Salva	

- Premere la voce PREFERITO.
- Premere SALVA per confermare.
- Nella barra dei "Reparti" del pannello "Cassa", viene automaticamente aggiunta la nuova pagina "#Pref" che include l'articolo scelto

The screenshot shows a mobile application interface for a cashier. At the top left is a search bar labeled 'Cerca articolo'. Below it is a list of articles, with 'ARTICOLO 1' and a price of '0.01 €' visible. On the right side, there is a section for the total, labeled '<data> | <ora>' and 'TOT'. Below the total section is a numeric keypad with various function buttons: 'PAGAMENTI', 'TAVOLI', 'STRUMENTI', 'X', 'C', '-', a trash icon, '7', '8', '9', a coffee icon, '4', '5', '6', 'P#', '1', '2', '3', '-Δ', '.', '0', '00', and '-%'. At the bottom, there are buttons for 'Sbt' and a printer icon, and a row of buttons for 'REPARTO 1', 'REPARTO 2', 'REPARTO 3', and 'REPARTO 4'.

14.5 Calcolatrice

La calcolatrice permette di eseguire semplici calcoli quali addizioni, sottrazioni, moltiplicazioni e divisioni. La calcolatrice è uno strumento di servizio che può essere utilizzato anche all'interno di una transazione ma che non modifica in nessun modo la transazione stessa.

- Premere il tasto STRUMENTI per visualizzare il pannello "Strumenti" (vedere [paragrafo 6.1](#)):



- Premere il tasto CALCOLATRICE:

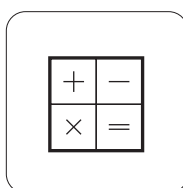

Viene visualizzato il seguente pannello:

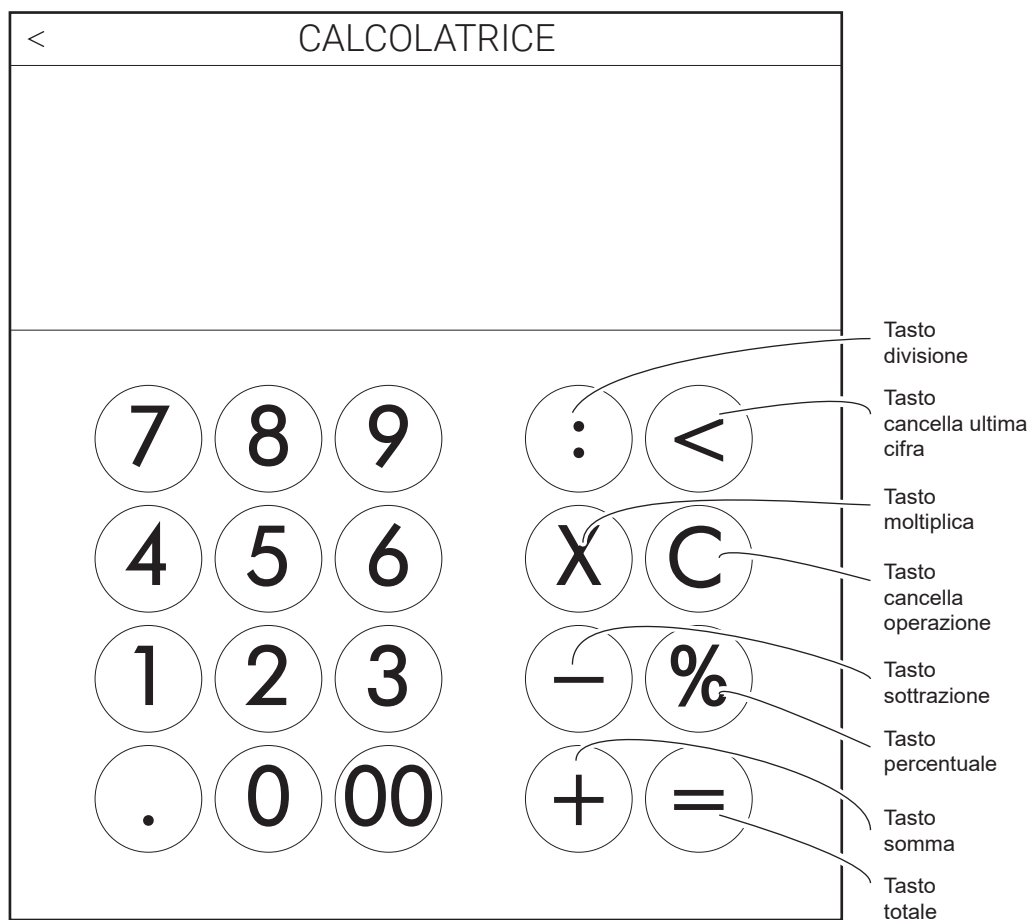



14.6 Email

Il servizio email permette di ricevere notifiche dei messaggi in arrivo sulla posta elettronica.

Per programmare l'accesso all'email i tempi di sincronizzazione entrare in Impostazioni > Opzioni programma > Notifiche email (vedere [paragrafo 19.12](#)).

All'arrivo delle email nel tasto EMAIL del pannello "Strumenti", viene aggiunta l'indicazione del numero totale di email arrivate sulla posta elettronica.

Procedere come segue:

- Premere il tasto STRUMENTI per visualizzare il pannello "Strumenti" (vedere [paragrafo 6.1](#)):



- Premere il tasto EMAIL per accedere alla posta elettronica.

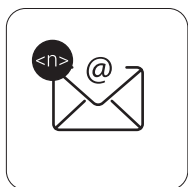

È possibile accedere alla posta elettronica anche dalla notifica visualizzata nella parte superiore del pannello "Cassa".



- Premere il tasto LEGGI se si vuole accedere alla posta elettronica o il tasto CHIUDI se si vuole ignorare la notifica.

15 PANNELLO HOME

Si può accedere al pannello “Home” dal pannello “Cassa” selezionando il tasto STRUMENTI (vedere [paragrafo 6.1](#)) oppure premendo il tasto INDIETRO nell’interfaccia di Android.

I tasti del pannello “Home” potrebbero cambiare colore ed essere disabilitati in base alle autorizzazioni dei singoli operatori. Per programmare le autorizzazioni di accesso degli operatori entrare in Archivi > Operatori > Modifica (vedere [paragrafo 23.1](#)).

Premere il tasto HOME:

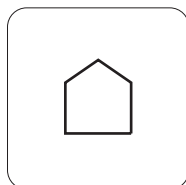

Viene visualizzato il seguente pannello:







16 PALMARI

L'applicazione "KeepUp Smart" può essere sincronizzata con palmari utilizzati per la raccolta delle comande. Per l'attivazione delle licenze di comunicazione tra "KeepUp Smart" e palmari, consultare il manuale utente dell'applicazione "KeepUp Order" (cod. 0576100M000179) scaricabile dal sito www.custom4u.it.

Questa funzione non è attiva per la licenza "Tabcchi".

Nel caso si disponga della licenza "Base" è possibile sincronizzare solo tre palmari Custom; nel caso si disponga della licenza "Revo" e della licenza "Full" è possibile sincronizzare dieci palmari di terze parti.

Dal pannello "Home" (vedere [capitolo 15](#)) premere il tasto PALMARI:

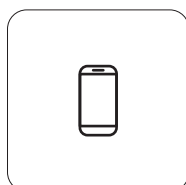

Viene visualizzato il seguente pannello "Palmari":

PALMARI KOM

LAN <IP> <MAC>

Rete a cui è connesso il dispositivo ECR

Indirizzo IP del dispositivo ECR

Indirizzo MAC numero identificativo fisico del dispositivo ECR

Palmare connesso al KeepUp Smart.

Nome <Palmare>
Listino <Listino>
MAC address <Mac Address>

ASSOCIA ELIMINA

Dissocia il palmare al dispositivo ECR

Associa il palmare al dispositivo ECR

Nome <Palmare>
Listino <Listino>
MAC address <Mac Address>

ASSOCIA ELIMINA

Palmari non connesso al KeepUp Smart.

Nome <Palmare>
Listino <Listino>
MAC address <Mac Address>

ASSOCIA ELIMINA

Visualizza i dettagli della "licenza palmari"

DETTAGLI LICENZA



17 STATO STAMPANTI

Per visualizzare le stampanti collegate al KeepUp Smart dal pannello Home premere il tasto STATO STAMPANTI:

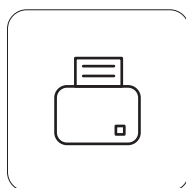

Viene visualizzato il seguente pannello:

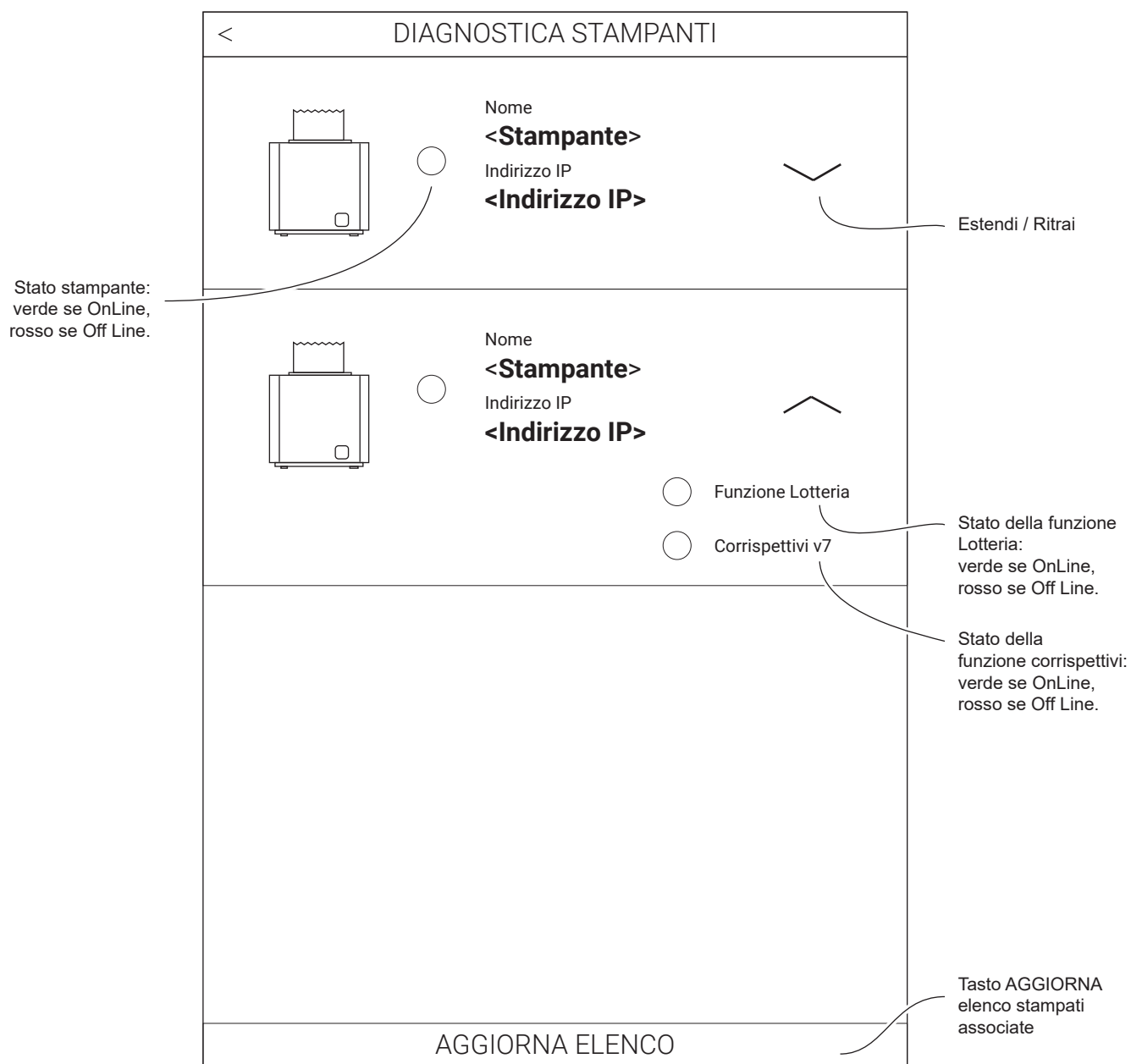



18 PERSONALIZZA PAGINE

Dal pannello "Home" (vedere [capitolo 15](#)) premere il tasto ASPETTO:

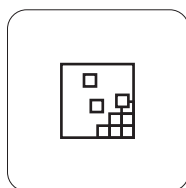

Viene visualizzato il seguente pannello:

The screenshot shows a screen titled "PERSONALIZZA PAGINE #". The screen is divided into two main sections. The right section contains instructional text: "Le pagine personalizzate ti permettono di organizzare gli articoli che preferisci in un'unica schermata anzichè visualizzare ogni singola pagina di reparto. Premi Nuova pagina per iniziare a caricare la tua pagina personalizzata. Premi un tasto per 2s e trascinare per ridisporre il tasto.oppure premi brevemente un tasto per cambiare la grafica del testo." The left section contains a 2x2 grid of buttons: "NUOVA SOTTOPAG.", "NUOVA PAGINA", "ELIMINA PAGINA", and "SALVA PAGINA". Below the grid is a "#Pref" label. Annotations on the left side of the screen point to the buttons: "Crea nuova pagina preferiti" points to "NUOVA PAGINA", "Crea una sottopagina" points to "NUOVA SOTTOPAG.", "Elimina pagina corrente" points to "ELIMINA PAGINA", and "Salva le nuove impostazioni riportate" points to "SALVA PAGINA".

	NUOVA SOTTOPAG.	NUOVA PAGINA
Elimina pagina corrente	ELIMINA PAGINA	SALVA PAGINA

#Pref



Nuova pagina

Permette di creare una pagina e poterla personalizzare inserendo gli articoli preferiti senza visualizzare ogni singola pagina. Le pagine dei preferiti vengono contrassegnate automaticamente dal simbolo # .

- Premere il tasto NUOVA PAGINA.

Viene visualizzato il messaggio "Titolo pagina".

- Digitare la denominazione della pagina che si sta creando (es. Bar).

Viene visualizzato il seguente pannello:

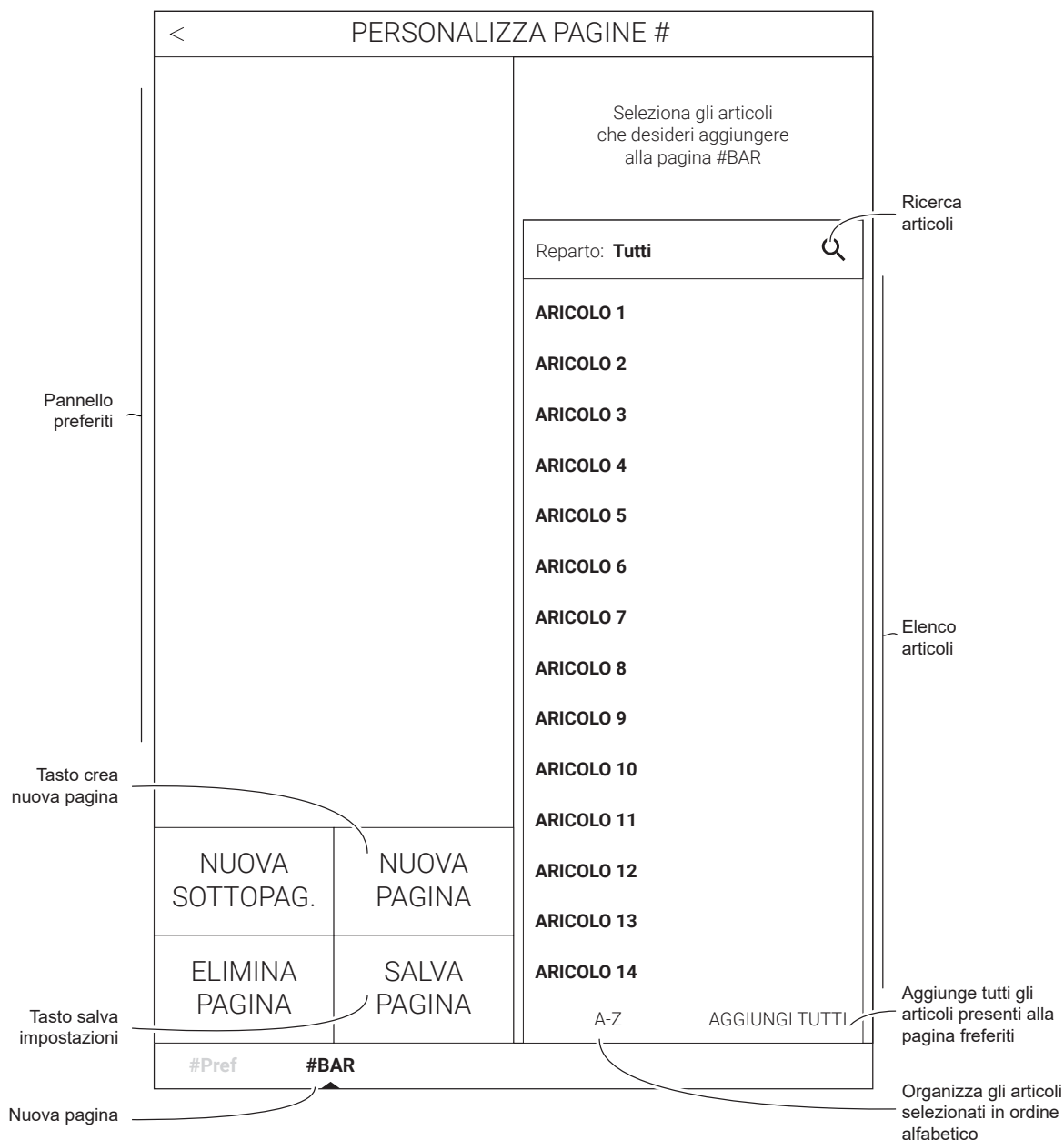

- Selezionare dall'elenco gli articoli da includere nella nuova pagina
- Nel pannello preferiti vengono visualizzati gli articoli selezionati.
- Premere il tasto SALVA PAGINA.
- Per eliminare la pagina dei preferiti creata premere il tasto ELIMINA PAGINA.

Nuova sottopagina

Permette di creare una sottopagina (es. Bibite) all'interno della pagina dei preferiti (es. Bar).

- Premere il tasto NUOVA SOTTOPAGINA.

Viene visualizzato il messaggio "Titolo sottopagina".

- Digitare la denominazione della sottopagina che si sta creando (es. Bibite).

Viene visualizzato il seguente pannello:

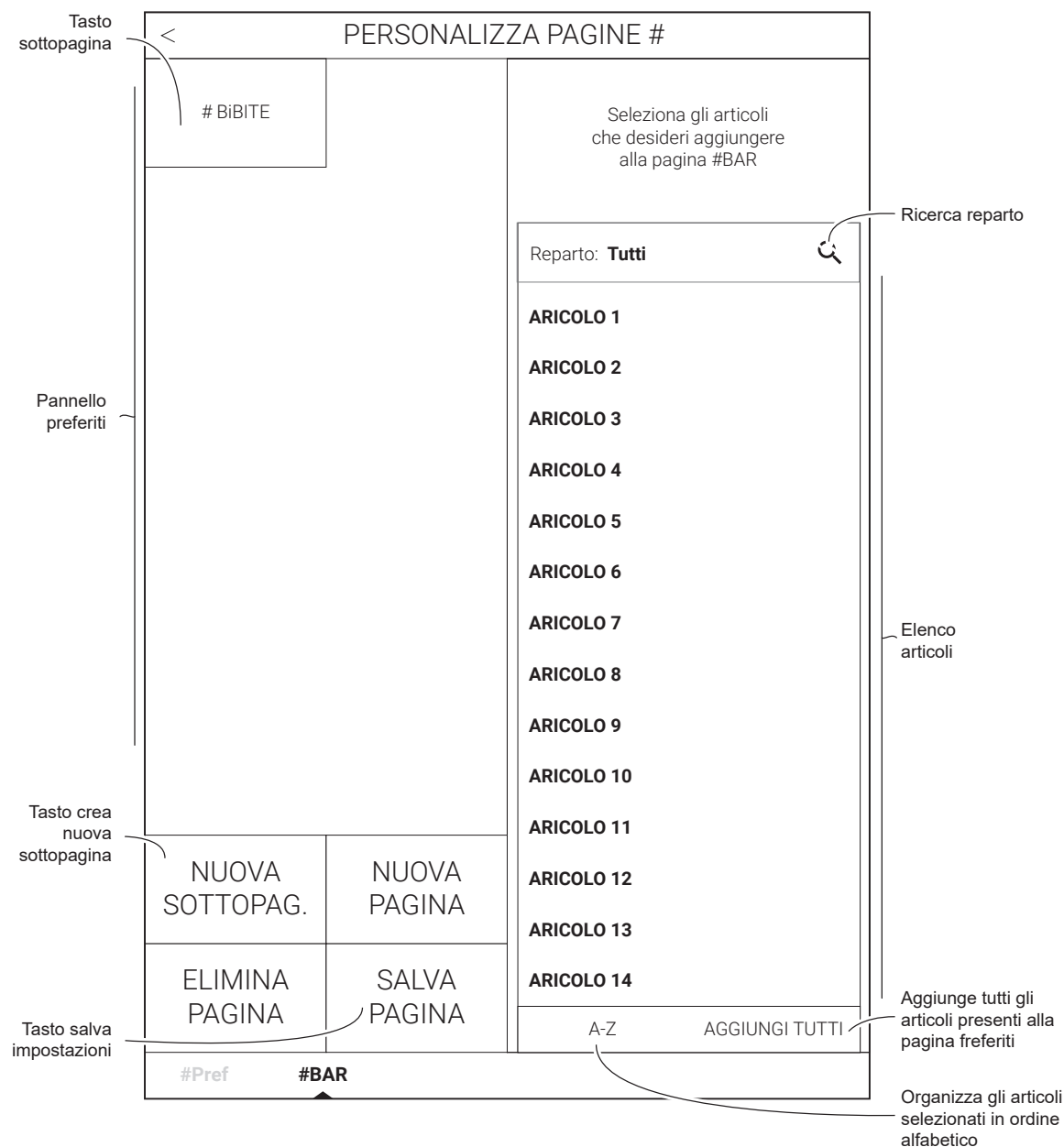

- Premere il tasto SALVA PAGINA.
- Ora è possibile cambiare grafica al testo, modificare la denominazione, aggiungere articoli ed eliminare il tasto selezionando due volte sul tasto sottopagina creato (es. #Bibite).

NOTA: Per eliminare o modificare la grafica di un articolo dal pannello dei preferiti, premere sull'articolo.



Ordine indice pagine

Uscendo dal pannello “Pagine preferiti” si accede al pannello “Ordine indice pagine” dove è possibile cambiare l'ordine delle pagine dei preferiti.

<ORDINE INDICE PAGINE

BAR

PIZZERIA

RISTORANTE

CONFERMA

- Premere sulla pagina da spostare e trascinarla nella posizione desiderata.
- Premere il tasto CONFERMA per salvare le modifiche.

19 IMPOSTAZIONI

Si può accedere al pannello “Impostazioni” sia dal pannello “Cassa” selezionando il tasto STRUMENTI (vedere [paragrafo 6.1](#)) sia dal pannello “Home” (vedere [capitolo 15](#)).

Per accedere alle IMPOSTAZIONI premere il tasto:

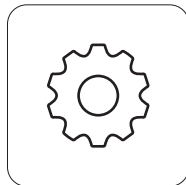

19.1 Opzioni programma

In questa sezione sono disponibili le impostazioni delle opzioni generali di funzionamento.

ALTRE OPZIONI	
Aggiorna software	Ogni volta che viene resa disponibile una versione aggiornata del software, permette di aggiornare il software da remoto attraverso il server.
Console barcode	Permette di verificare la programmazione dei codici a barre tramite il lettore barcode.
Barcode dinamici	Permette di abilitare /disabilitare la vendita mediante scansione di QRCode e di mappare la struttura del QRCode stesso (vedere paragrafo 19.13).
Password programma	Permette di impostare una password per accedere al pannello “Impostazioni”.
Visualizza giacenza	Permette di abilitare/disabilitare la visualizzazione della giacenza sul tasto dell'articolo.
Virgola automatica	Permette di abilitare/disabilitare la virgola decimale.
Avviso giacenza minima	Permette di abilitare/disabilitare la visualizzazione di un messaggio al superamento della soglia minima di giacenza programmata sul PLU.
Forzatura in mancanza di giacenza	Permette di abilitare/disabilitare la vendita di un PLU con giacenza minore o uguale a zero.
Visualizza solo pagine personalizzate	Permette di abilitare/disabilitare la visualizzazione, nella barra dei reparti, solo le pagine personalizzate.



Visualizza importo totale righe	Permette di abilitare/disabilitare, a fronte di una moltiplicazione per PLU (es. 5 x 1.00 caffè), la visualizzazione sullo scontrino virtuale dell'importo moltiplicato (es. 5 caffè 5.00) o la visualizzazione della singola transazione (es. 5 caffè 1.00).
Reimposta automatico listino	Permette di abilitare/disabilitare il passaggio automatico al Listino 1 dopo la vendita di un articolo effettuata utilizzando un listino diverso.
Resetta il timer del tavolo ad ogni segue	Permette di azzerare il tempo del tavolo tutte le volte che si inserisce la linea segue.
Resetta il contatore comande all'azzeramento	Permette di azzerare il contatore delle comande ad ogni chiusura fiscale.
Torna alla prima pagina di reparto	Permette di tornare alla prima pagina di reparto dopo aver stampato lo scontrino.
Abilita obbligo doc. non riscosso intestato	Permette di abilitare/disabilitare il pagamento a credito in caso di mancata selezione del cliente in fase di pagamento..
Inserire il simbolo della valuta	<RISERVATO>
Inserire descrizione valuta (es. EUR)	<RISERVATO>
Nome postazione	Permette di impostare il nome del punto cassa.
OPZIONI LAYOUT CASSA	
Modalità mancino	Permette di abilitare/disabilitare la visualizzazione dello scontrino virtuale e del tastierino numerico nella parte sinistra dello schermo.
OPZIONI PAGAMENTO ALLA ROMANA	
Descrizione per chiusura alla romana	Permette di impostare la descrizione che viene stampata sugli scontrini dopo aver effettuato il pagamento con divisione alla romana.
IVA pagamento alla romana	Permette di impostare l'aliquota IVA per il pagamento con divisione alla romana.
DESCRIZIONI	
Descrizione per compensazione ticket	Permette di impostare la descrizione che viene stampata sul documento gestionale per il pareggiatore ticket.



SUONI E NOTIFICHE

Abilita suono

Permette di abilitare/disabilitare il suono dei tasti (solo per Fusion).

FUNZIONE 1

Descrizione

Permette di impostare la descrizione del tasto FUNZIONE 1.

Funzione

Permette di selezionare il tipo modificatore da abbinare al tasto FUNZIONE 1 tra Maggiorazione percentuale, sconto percentuale, maggiorazione in valore e sconto in valore (vedere [paragrafo 6.1](#)).

Valore

Permette di inserire il valore del modificatore abbinato al tasto FUNZIONE 1. (vedere [paragrafo 6.1](#)).

FUNZIONE 2

Descrizione

Permette di impostare la descrizione del tasto FUNZIONE 2.

Funzione

Permette di selezionare il tipo modificatore da abbinare al tasto FUNZIONE 2 tra Maggiorazione percentuale, sconto percentuale, maggiorazione in valore e sconto in valore (vedere [paragrafo 6.1](#)).

Valore

Permette di inserire il valore del modificatore abbinato al tasto FUNZIONE 2. (vedere [paragrafo 6.1](#)).



19.2 Gestione stampa documenti

In questa sezione sono disponibili le impostazioni delle opzioni di stampa dei documenti.

CONFIGURAZIONE DOCUMENTI

Scontrino su non fiscale	<RISERVATO>
Scorpora IVA su scontrino Il parametro è programmabile solo se “Scontrino su non fiscale” è abilitato.	<RISERVATO>
Fattura su non fiscale	Permette di abilitare/disabilitare la stampa della fattura su stampante non fiscale.
Fattura buoni pasto su non fiscale	Permette di abilitare/disabilitare la stampa della fattura relativa ai buoni pasto su stampante non fiscale.
Documenti gestionali su non fiscale	Permette di abilitare/disabilitare la stampa dei documenti gestionali su stampante non fiscale.
Stampa ricevuta su prelievo	Permette di abilitare/disabilitare la stampa della ricevuta quando si effettua un prelievo cassa (vedere paragrafo 14.1).
Non stampare le voci a zero	Permette di abilitare/disabilitare la stampa degli articoli a prezzo zero.
Stampa numero pezzi	Permette di abilitare/disabilitare la stampa del numero totale dei pezzi venduti.
Non contare voci a zero Il parametro è programmabile solo se “Stampa numeri pezzi” è abilitato.	Permette di abilitare/disabilitare il conteggio del numero dei pezzi a prezzo zero.
Stampa buono sconto	Permette di abilitare/disabilitare la stampa dei buoni sconti
Stampa numero coperti	Permette di abilitare/disabilitare la stampa del numero dei coperti.
Stampa con raggruppamento vendite	Permette di abilitare/disabilitare la stampa per raggruppamento vendite.

CONFIGURAZIONE STAMPA INTESTAZIONE

Stampa intestazione su gestionali	Permette di abilitare/disabilitare la stampa dell'intestazione sui documenti gestionali.
Stampa intestazione sulla fattura	Permette di abilitare/disabilitare la stampa dell'intestazione sulle fatture.



REPORT CHIUSURE

Giacenza di cassa	Permette di abilitare/disabilitare la stampa della giacenza di cassa.
Venduto totale documenti	Permette di abilitare/disabilitare la stampa del venduto totale documenti quando si preme il tasto CHIUSURA o LETTURA.
Venduto per articolo	Permette di abilitare/disabilitare la stampa del venduto per articolo quando si preme il tasto CHIUSURA o LETTURA.
Venduto per operatore	Permette di abilitare/disabilitare la stampa del venduto per operatore quando si preme il tasto CHIUSURA o LETTURA.
Venduto per cliente	Permette di abilitare/disabilitare la stampa del venduto per cliente quando si preme il tasto CHIUSURA o LETTURA.
Venduto per cassiere	Permette di abilitare/disabilitare la stampa del venduto per cassiere quando si preme il tasto CHIUSURA o LETTURA.
Statistiche per reparto	Permette di abilitare/disabilitare la stampa delle statistiche per reparto quando si preme il tasto CHIUSURA o LETTURA.
Raggruppamento statistiche per reparto	Permette di abilitare/disabilitare la stampa del raggruppamento statistiche per reparto quando si preme il tasto CHIUSURA o LETTURA. Nessuno Operatore Tavolo Gruppo Reparto
Venduto da riscuotere	Permette di abilitare/disabilitare la stampa dei conti sospesi quando si preme il tasto CHIUSURA o LETTURA.
Venduto riscosso	Permette di abilitare/disabilitare la stampa dei conti riscossi quando si preme il tasto CHIUSURA o LETTURA.
Sconti	Permette di abilitare/disabilitare la stampa delle statistiche degli sconti quando si preme il tasto CHIUSURA o LETTURA.
Maggiorazioni	Permette di abilitare/disabilitare la stampa delle statistiche delle maggiorazioni quando si preme il tasto CHIUSURA o LETTURA.
IVA	Permette di abilitare/disabilitare la stampa delle statistiche delle IVA quando si preme il tasto CHIUSURA.



Ordini tabacchi

(Solo per licenza tabacchi, vedere [capitolo 26](#))

Permette di abilitare/disabilitare la stampa delle statistiche dei prodotti Monopoli quando si preme il tasto CHIUSURA o LETTURA.

Reso per articolo

Permette di abilitare/disabilitare la stampa delle statistiche degli articoli resi quando si preme il tasto CHIUSURA o LETTURA.

Storico Accettatore CHS

(Solo per licenza Accettatore CHS, vedere [capitolo 28](#))

Abilita/disabilita la stampa delle statistiche del dispositivo Accettatore CHS quando si preme il tasto CHIUSURA o LETTURA..



19.3 Numerazione documenti

In questa sezione sono disponibili le impostazioni per la gestione della numerazione dei documenti.

GESTIONE PROGRESSIVI

Progressivo comande	Permette di impostare il numero di partenza per il progressivo delle comande.
Progressivo scontrino	Permette di impostare il numero progressivo di partenza degli scontrini non fiscali su stampante non fiscale.
Progressivo fattura	Permette di impostare il numero di partenza per il progressivo degli scontrini delle fatture.
Sezionale fattura	Permette di aggiungere una descrizione fissa identificativa del punto cassa relativo alla numerazione delle fatture (vedere paragrafo 4.1).



19.4 Gestione operatori

In questa sezione sono disponibili le impostazioni per la gestione degli operatori.

CONFIGURAZIONE

Richiedi operatore

Permette di abilitare/disabilitare la richiesta di inserimento dell'operatore all'avvio dell'applicazione.

Chiedi ad apertura conto

Il parametro è programmabile solo se "Richiedi operatore" è abilitato.

Permette di abilitare/disabilitare l'inserimento dell'operatore all'apertura di un nuovo conto.

Richiedi password

Il parametro è programmabile solo se "Richiedi operatore" è abilitato.

Permette di abilitare/disabilitare l'inserimento della password che identifica l'operatore.

Blocca conto con operatore che apre tavolo

Il parametro è programmabile solo se "Richiedi operatore" è abilitato.

Permette di abilitare/disabilitare il blocco dell'apertura del tavolo ad un operatore diverso da quello che lo ha aperto la prima volta.



19.5 Gestione stampante fiscale

In questa sezione sono disponibili le impostazioni per la gestione del punto cassa come stampante fiscale.

DOCUMENTI FISCALI

Registratore fiscale

Permette di abilitare/disabilitare la stampa dei documenti prodotti da "KeepUp Smart" su una stampante fiscale. Vedere parametro "IP stampante ECR" e "Porta stampante".

Registrazione fiscale KeepUp Order

Permette di abilitare/disabilitare la stampa dei documenti prodotti da "KeepUp Order" su una stampante fiscale. Vedere parametro "IP stampante "ECR KeepUp Order" e "Porta stampante "ECR KeepUp Order".

CONFIGURA

IP stampante ECR

Permette di impostare l'indirizzo IP della stampante su cui stampare i documenti prodotti da "KeepUp Smart". Se "KeepUp Smart" è installato su PC POS dotato di stampante integrata l'indirizzo è assegnato dal sistema e non può essere modificato.

Porta stampante

Porta di comunicazione del protocollo.

Permette di impostare la porta di comunicazione della stampante su cui stampare i documenti prodotti da "KeepUp Smart". Se "Keep UpSmart" è installato su PC POS dotato di stampante integrata la porta è assegnata dal sistema e non può essere modificata.

Stampa logo in fattura

Il parametro è programmabile solo se "Registratore fiscale" è abilitato.

Permette di abilitare/disabilitare la stampa del logo sulla fattura.

Imposta messaggio fine scontrino

Il parametro è programmabile solo se "Registratore fiscale" è abilitato.

Permette di impostare il messaggio che sarà stampato alla fine dello scontrino.

Arrotonda per difetto

Permette di abilitare/disabilitare l'arrotondamento per difetto, ogni volta che viene fatta una vendita con decimali, viene applicato l'arrotondamento della vendita:

- 1, 2, 3, 4 centesimi = 0 centesimi (es. 10.02 = 10.00)
- 6, 7, 8, 9 centesimi = 5 centesimi (es. 10.07 = 10.05)

Arrotonda normativo

Permette di abilitare/disabilitare l'arrotondamento normativo, ogni volta che viene fatta una vendita con decimali, viene applicato l'arrotondamento della vendita:

- 1,2 centesimi = 0 centesimi (es. 10.02 = 10.00)
- 3,4 centesimi = 5 centesimi (es. 10.04 = 10.05)
- 6,7 centesimi = 5 centesimi (es. 10.07 = 10.05)
- 8,9 centesimi = 10 centesimi (es. 10.09 = 10.10)



Configurazione risparmio carta	Permette di scegliere la configurazione del riassunto dei pagamenti sulla stampa dello scontrino.
Visualizza battute su display stampante	Permette di abilitare/disabilitare la visualizzazione le battute dei prodotti sul display della stampante fiscale.
Taglierina della stampante	Permette di abilitare/disabilitare la taglierina della stampante fiscale.
Utilità ECR	Per la descrizione dettagliata di tutte le funzioni fare riferimento al capitolo 20 .
Utility ECR Telematico	Per la descrizione dettagliata di tutte le funzioni si consiglia di consultare il manuale utente cod. 76100000011100. (solo per Fusion).
Check stampante	
IP stampante ECR KeepUp Order	Permette di impostare l'indirizzo IP della stampante su cui stampare i documenti prodotti da "KeepUp Order". L'indirizzo preimpostato corrisponde a quello configurato in "IP stampante ECR".
Porta stampante KeepUp Order	Permette di impostare la porta di comunicazione della stampante su cui stampare i documenti prodotti da "KeepUp Order". La porta preimpostata corrisponde a quella configurata in "Porta stampante".
Configura numero colonne	Permette di utilizzare un numero ridotto di colonne nella stampa dei documenti.
Numero colonne	Permette di visualizzare il numero di colonne utilizzate.
Utilità ECR KeepUp Order	Per la descrizione dettagliata di tutte le funzioni sulla stampante a cui è associato il palmare "KeepUp Order", fare riferimento al capitolo 20 .

19.6 Gestione stampanti comande

In questa sezione sono disponibili le impostazioni per la gestione delle stampanti utilizzate per la stampa delle comande.

STAMPA COMANDE	
Gestione comande (stampante 1---6)	
Nome stampante	Permette di impostare il nome associato alla stampante (dato obbligatorio).
Ethernet / Wi- Fi	Permette di abilitare/disabilitare la connessione via Ethernet/Wi-Fi.
Seriale	Permette di abilitare/disabilitare la connessione via seriale.
USB	Permette di abilitare/disabilitare la connessione via USB.
Usa stampante fiscale	Permette di abilitare/disabilitare l'utilizzo della stampante fiscale anche come stampante comande. Questa funzione non è attiva nella licenza "Base" e "Tabacchi".
Stampa riepilogo	Permette di abilitare/disabilitare la stampa delle statistiche non fiscali, si può abilitare solo su una stampante.
Stampante conti	Permette di abilitare/disabilitare la stampa di documenti non fiscali, si può abilitare solo su una stampante.
Taglia su segue (Questa funzione non è attiva nella licenza "Base" e "Tabacchi").	Permette di abilitare/disabilitare il taglio della comanda su la linea segue.
Messaggio su comanda	Permette di impostare un messaggio che viene stampato sulla comanda.
Numero copie comanda	Permette di impostare il numero di copie da stampare per ogni comanda.
Info stampante	Permette di visualizzare le informazioni relative alla stampante non fiscale selezionata.
Gestione monitor comande (monitor comande 1---6) (Solo per licenza "KeepUp Monitor", vedere capitolo 29)	
IP monitor	Permette di impostare l'indirizzo IP del monitor associato
Nome monitor	Permette di impostare il nome da associare al monitor (dato obbligatorio).
Numero comande aggregate	Permette di impostare il numero di comande aggregate al monitor.
Stampante	Permette di impostare la stampante da aggregare al monitor.
Tempo limite comande	Permette di impostare il tempo di visualizzazione delle comande sul monitor.



Visualizza comande	Permette di abilitare/disabilitare la visualizzazione delle singole comande per ogni tavolo sul monitor.
Modalità tastiera	Permette di abilitare/disabilitare l'utilizzo della tastiera USB per agire sul monitor.
Notifica su KeepUp Order	Permette di abilitare/disabilitare la possibilità di inviare messaggi sul dispositivo "KeepUp Order".
Svuota tavoli	Permette di cancellare le comande su ogni tavolo visualizzato sul monitor.
Test connessione	Permette di effettuare il test di connessione con il monitor.

CONFIGURAZIONE

Stampa un livello alla volta	Permette di abilitare/disabilitare la stampa di un solo livello di portate "Segue" per ogni comanda (vedere paragrafo 13.2).
Stampa sollecita soltanto	Permette di abilitare/disabilitare la stampa delle portate quando viene eseguito l'avanzamento del "Segue".
Comanda diretta	Permette di abilitare/disabilitare la stampa della comanda in seguito all'emissione di un documento commerciale.
Comanda diretta da KeepUp Order	Permette di abilitare/disabilitare la stampa delle comande dirette per gli scontrini generati tramite un Ordine Diretto da applicazione "KeepUp Order".
Intestazione comande	Permette di abilitare/disabilitare l'intestazione sulle comande.
Mostra solo un messaggio di errore	Permette di visualizzare un messaggio d'errore, nel caso di problemi nella stampa della comanda, solo una volta per ogni comanda.
Stampa riepilogo comanda	Permette di abilitare/disabilitare la ristampa del riepilogo delle comande.
Scegli stampante Il parametro è programmabile solo se "Stampa riepilogo comanda" è abilitato.	Permette di abilitare/disabilitare la scelta della stampante per il riepilogo delle comande.
Stampa riepilogo storni	Permette di abilitare/disabilitare la stampa del riepilogo degli storni.
Scegli stampante Il parametro è programmabile solo se "Stampa riepilogo" è abilitato.	Permette di abilitare/disabilitare la scelta della stampante per il riepilogo degli storni.
Layout istruzioni cucina	Permette di cambiare il layout della comanda. Questa funzione non è attiva nella licenza "Base" e "Tabacchi".



19.7 Opzioni tavoli

In questa sezione sono disponibili le impostazioni per la gestione dei tavoli.

GESTIONE TAVOLI

Obbligo coperto all'apertura tavolo

Permette di abilitare/disabilitare l'inserimento obbligatorio dei numeri di coperti all'apertura di un tavolo.

Chiedi nome apertura tavolo

Permette di abilitare/disabilitare la richiesta di un nome per il tavolo al momento della sua apertura.

Invia segnalazione "Sposta tavoli"

Permette di abilitare/disabilitare la stampa dello spostamento tra i tavoli.

Ristampa comande su nuovo tavolo

Permette di abilitare/disabilitare la stampa dell'intera comanda del tavolo spostato.



19.8 Programmazione happy hour

L'applicazione permette di impostare un intervallo di tempo nel corso di una giornata dedicato ad un evento "Happy Hour". In questa sezione sono disponibili le impostazioni per la configurazione del listino happy hour.

CONFIGURA

Gestione listino automatico happy hour

Permette di abilitare/disabilitare la funzione happy hour.

Listino happy hour

Il parametro è programmabile solo se "Gestione listino automatico happy hour" è abilitato.

Permette d'impostare il LISTINO da utilizzare nel corso dell'evento happy hour

- 1
- 2
- 3
- 4
- 5

Ora inizio happy hour

Il parametro è programmabile solo se "Gestione listino automatico happy hour" è abilitato.

Permette di abilitare/disabilitare l'ora della giornata in cui ha inizio l'evento happy hour.

Ora fine happy hour

Il parametro è programmabile solo se "Gestione listino automatico happy hour" è abilitato.

Permette di abilitare/disabilitare l'ora della giornata in cui termina l'evento happy hour.

Ora inizio happy hour fascia 2

Il parametro è programmabile solo se "Gestione listino automatico happy hour" è abilitato.

Permette di abilitare/disabilitare l'ora della giornata in cui ha inizio l'evento happy hour fascia 2.

Ora fine happy hour fascia 2

Il parametro è programmabile solo se "Gestione listino automatico happy hour" è abilitato.

Permette di abilitare/disabilitare l'ora della giornata in cui termina l'evento happy hour fascia 2.



19.9 Avanzate

**QUESTO PANNELLO È PROTETTO DA PASSWORD
IL PANNELLO È AD USO ESCLUSIVO DEL TECNICO AUTORIZZATO.**

In questa sezione sono disponibili le impostazioni per un utilizzo avanzato riservato ai tecnici autorizzati.



19.10 Attivazione prodotto

Questa impostazione permette di accedere al pannello ATTIVAZIONE PRODOTTO in cui è possibile procedere con la prima attivazione della licenza "Base" di "KeepUp Smart" o con le successive installazioni dei moduli aggiuntivi. Per l'attivazione della licenza contattare il vostro rivenditore.



19.11 Configurazione guidata

È possibile personalizzare in modo semplice e rapido gli archivi dell'applicazione grazie alla configurazione guidata. Seguire le indicazioni visualizzate sullo schermo per procedere.



19.12 Servizi

In questa sezione è possibile accedere alle impostazioni dei servizi opzionali.

SERVIZI

Impostazioni Satisfay [Vedere pagina 193](#)

Impostazioni Monopoli [Vedere pagina 194](#)

Impostazioni Accettatore CHS [Vedere pagina 196](#)

Impostazioni MyCustom [Vedere pagina 198](#)

Impostazioni FTP <RISERVATO>

Impostazioni Wineemotion <RISERVATO>

Notifiche email [Vedere pagina 200](#)

Impostazioni Delivera [Vedere pagina 201](#)

Impostazioni Lotteria [Vedere pagina 203](#)

Scambio importo [Vedere pagina 204](#)



Impostazioni Satsipay

In questa sezione sono disponibili le impostazioni per la gestione del servizio Satsipay riservato ai tecnici autorizzati.

<IMPOSTAZIONI SATSPAY

Informazioni di servizio

KMaster
UserKeyID
Sequence Number 0

Impostazioni di attivazione

URL Server https://servizi-ritty.custom.it 446/Satsipay/
Token _____

**INIZIALIZZA
COMUNICAZIONE**

Instaura la comunicazione
con Satsipay

**AGGIORNA
PARAMETRI**

Aggiorna i parametri di
comunicazione di Satsipay

**TEST
COMUNICAZIONE**

Verifica la comunicazione
con Satsipay

**INFORMAZIONI
NEGOZIO**

Ottieni informazioni
di registrazione con Satsipay

ESCISALVA E CHIUDI

Inizializza comunicazione

Permette di instaurare la comunicazione con Satsipay.

Aggiorna parametri

Permette di aggiornare i parametri di comunicazione di Satsipay.

Test comunicazione

Permette di verificare la comunicazione con Satsipay.

Informazioni negozio

Permette di accedere alle informazioni di registrazione con Satsipay.



Ricevuta di	Permette di impostare il luogo della ricevitoria.
Telefono	Permette di impostare il numero di telefono della ricevitoria.
Aggio	Permette di impostare lo sconto percentuale associato dei monopoli al ricevitore.
URL server	<RISERVATO>
Email U88	Permette di impostare l'indirizzo Email del destinatario.
Timeout connessione	<RISERVATO>
Stampa Monopoli	Permette di abilitare/disabilitare la stampa la vendita dei prodotti Monopoli su scontrini non fiscali.
Permetti vendita da tastiera	Permette di creare una pagina riservata alla vendita prodotti Monopoli.
Dimensione tasti	Permette di impostare il layout del tasto dei prodotti Monopoli (vedere paragrafo 7.2).



Impostazioni Accettore CHS

In questa sezione sono disponibili le impostazioni per la gestione del dispositivo Accettore CHS.

IMPOSTAZIONI ACCETTATORE CHS

Indirizzo IP

Porta di comunicazione

Tempo di connessione attiva (s)

Abilita dispositivo

Modello cassetto

Abilita messaggio livelli

**INIZIALIZZA
COMUNICAZIONE.**

Instaura la comunicazione con
il dispositivo Accettore CHS

**INTERROMPI
COMUNICAZIONE**

Chiusdi la comunicazione con
il dispositivo Accettore CHS

ESCISALVA E CHIUDI

Indirizzo IP

Permette di impostare l'indirizzo IP del dispositivo Accettore CHS.

Porta di comunicazione

Permette di impostare la porta di comunicazione con il dispositivo Accettore CHS.

Tempo di connessione attiva

Permette di impostare il tempo di connessione attiva con il dispositivo Accettore CHS.

Abilita dispositivo

Permette di attivare/disattivare il collegamento con il dispositivo Accettore CHS.



Modello cassetto Permette di scegliere il modello del dispositivo Accettatore CHS.

Abilita messaggi livelli Permette di visualizzare il messaggio di avviso dei minimi o massimi livelli raggiunti dai vari conii nel dispositivo Accettatore CHS.

Inizializza comunicazione Permette di avviare la comunicazione con il dispositivo Accettatore CHS.

Interrompi comunicazione Permette di interrompere la comunicazione con il dispositivo Accettatore CHS.

Dopo la connessione con il dispositivo Accettatore CHS è possibile impostare i diversi tipi di tagli delle valute.

IMPOSTAZIONI ACCETTATORE CHS

0.05

0.10

0.20

0.50

1.00

2.00

5.00

10.00

20.00

50.00

100.00

200.00

500.00

Minimi

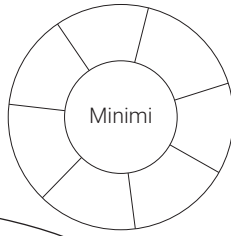

Massimi

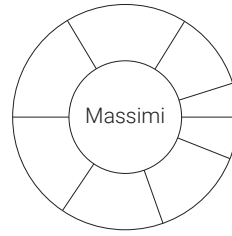

0.05

0.10

0.20

0.50

1.00

2.00

5.00

10.00

20.00

50.00

100.00

200.00

500.00

Tagli	Min (n°)	Max (n°)	Min (€)	Max (€)	Accettato
0.05	1	50	0.05	2.50	<input type="checkbox"/> ON
0.10	1	50	0.10	50.00	<input type="checkbox"/> ON
0.20	1	50	0.20	10.00	<input type="checkbox"/> ON
0.50	1	50	0.50	25.00	<input type="checkbox"/> ON
1.00	1	50	1.00	50.00	<input type="checkbox"/> ON
2.00	1	50	2.00	100.00	<input type="checkbox"/> ON
5.00	1	50	5.00	250.00	<input type="checkbox"/> ON
10.00	1	50	10.00	600.00	<input type="checkbox"/> ON
20.00	1	50	20.00	1000.00	<input type="checkbox"/> ON
50.00	1	50	50.00	2500.00	<input type="checkbox"/> ON
100.00	1	50	100.00	5000.00	<input type="checkbox"/> ON
200.00	0	5	0,00	1000.00	OFF <input type="checkbox"/>
500.00	0	5	0,00	2500.00	OFF <input type="checkbox"/>

INIZIALIZZA
COMUNICAZIONE

Instaura la comunicazione con
il dispositivo Accettatore CHS

ESCI

INTERROMPI
COMUNICAZIONE

Chiudi la comunicazione con
il dispositivo Accettatore CHS

SALVA E CHIUDI

Numero massimo accettato

Numero minimo accettato

Tipo di taglio valuta

Tipo di taglio valuta accettato/non accettato



Impostazioni MyCustom

In questa sezione sono disponibili le impostazioni per la gestione del servizio MyCustom.

< IMPOSTAZIONI MYCUSTOM

Utente macchina _____

Password _____

URL server _____

Abilita salvataggio in cloud

Abilita trasmissione dati

Abilita trasmissione scontrini

Fidelity codice cassa _____

Documenti in attesa di trasmissione _____

Fatture rimanenti

Lettura QRCode attraverso lesApp _____

Istituto bancario _____

IBAN _____

BIC _____

AGGIORNA
Aggiorna il contatore dei documenti in coda

CANCELLA CODA
Elimina i documenti in attesa di trasmissione

CONTROLLA CONNESSIONE
Esegue il controllo della connessione ai servizi MyCustom

ESCISALVA E CHIUDI

Utente macchina

Permette di inserire l'user name delle credenziali di collegamento a MyCustom.

Password

Permette di inserire la password delle credenziali di collegamento a MyCustom.

URL server

<RISERVATO>

Abilita salvataggio in cloud

Permette di abilitare/disabilitare il salvataggio in cloud.



Abilita trasmissione dati	Permette di abilitare/disabilitare la trasmissione dei dati al server MyCustom.
Abilita trasmissione scontrini	Permette di abilitare/disabilitare la trasmissione dei documenti al portale MyCustom. Il tasto viene visualizzato solo se la voce "abilita trasmissione dati" è abilitata
Fidelity codice cassa	Permette di inserire il codice della Fidelity.
Documenti in attesa di trasmissione	Permette di visualizzare il contatore dei documenti in sospeso, in attesa di essere trasmessi.
Fatture rimanenti	Permette di visualizzare il contatore delle fatture da poter inviare.
Lettura QRCode attraverso lesApp	Permette di abilitare/disabilitare la possibilità di leggere il QRCode attraverso l'applicazione lesApp.
Istituto bancario	Permette di inserire il denominativo dell'istituto bancario.
IBAN	Permette di inserire il codice IBAN dell'istituto bancario.
BIC	Permette di inserire il codice BIC dell'istituto bancario.
Aggiorna	Aggiorna il contatore dei documenti in coda, visualizzati nella riga "documenti in attesa di trasmissione".
Cancella coda	Permette di eliminare i documenti in attesa di trasmissione.
Controlla connessione	Permette di verificare la corretta connessione con il server MyCustom.



Notifiche Email

< NOTIFICHE EMAIL	
Account Email	_____
Password account	_____
Server imap	_____
Sincronizza ogni (min)	_____
ESCI	
SALVA E CHIUDI	

Account Email

Permette di inserire l'indirizzo della posta elettronica.

Password account

Permette di inserire la password della posta elettronica.

Server imap

Permette di inserire i parametri del server imap.

Sincronizza ogni (min)

Permette di inserire il tempo di sincronizzazione con il server.



Impostazioni Delivera

<IMPOSTAZIONI DELIVERA

Ambiente	_____
appDescriptorSlug	_____
appDescriptorSalt	_____ 10:00 _____ 15:00
Fascia oraria 1	_____ 18:00 _____ 23:00
Fascai oraria 2	_____
Tempo controllo ordine (minuti)	_____
Stampa gli ordini alla ricezione	<input type="radio"/>
Stampa riepilogo automatico	<input type="radio"/>
Abilita servizio	<input type="radio"/>

ESCISALVA E CHIUDI

appDescriptorSlug

Permette di inserire l' user name (Slug) delle credenziali di collegamento rilasciato dal fornitore del servizio.

appDescriptorSalt

Permette di inserire la password (Salt) delle credenziali di collegamento rilasciato dal fornitore del servizio.

Fascia oraria 1

Permette di inserire la fascia oraria in cui è possibile usufruire del servizio e ricevere gli ordini.



Fascia oraria 2

Permette di inserire la fascia oraria in cui è possibile usufruire del servizio e ricevere gli ordini.

Tempo controllo ordine (minuti)

Permette d'impostare il tempo di sincronizzazione con il server.

Stampa gli ordini alla ricezione

Permette di stampare uno scontrino degli ordini al momento della ricezione.

Stampa riepilogo automatico

Permette di stampare il riepilogo di tutte le comande degli ordini e un aggregato nelle fasce orarie 1 e 2.

Abilita servizio

Permette d'attivare il servizio.



Impostazioni Lotteria

IMPOSTAZIONE LOTTERIA	
STATO LOTTERIA <stato>	
<input type="button" value="ABILITA LOTTERIA"/>	
<input type="button" value="DISABILITA LOTTERIA"/>	
STAMPA REPORT	
da/a numero chiusura	_____ 1 _____ 1
da/a numero scontrino	_____ 1 _____ 1
<input type="button" value="REPORT LOTTERIA SOSPESI"/>	
<input type="button" value="REPORT LOTTERIA RIFIUTATI"/>	
<input type="button" value="REPORT LOTTERIA ACCETTATI"/>	
<input type="button" value="STAMPA REPORT GLOBALE"/>	
<input type="button" value="INTERROMPI STAMPA"/>	
Documenti pendenti: <n.> ESCI	

Stato lotteria

Permette di attivare/disattivare il servizio lotteria.

Stampa report

Permette l'estrazione dei dati archiviati riguardanti i documenti lotteria nella memoria di dettaglio. Filtrando da/a numero di chiusura e da/a numero di scontrino è possibile ottenere un report dei documenti sospesi, rifiutati, accettati o ottenere il report di tutti i documenti lotteria.



Scambio importo

<SCAMBIO IMPORTO

Scambio importo su dispositivo POS

IP dispositivo POS

Porta dispositivo POS

Abilita il salvataggio dei Log

Livello dei Log v

TEST CONNESSIONE

ESCISALVA E CHIUDI

Scambio importo su dispositivo POS

Permette di abilitare/disabilitare la funzione "Scambio importo", previo acquisto del servizio.

IP dispositivo POS

Permette di inserire l'indirizzo IP del terminale POS a cui associarsi. Il dispositivo deve essere connesso alla stessa rete del registratore fiscale.

Porta dispositivo POS

Permette di inserire la porta di comunicazione del terminale POS utilizzata per lo scambio dei dati..



Salvataggio dei Log

Permette di abilitare/disabilitare le informazioni della funzione scambio importo sul File di Log. Utile per esaminare eventuali errori sulla funzione.

Livello Log

Permette di selezionare il tipo di informazione inviata al File di Log: bassa, media, alta. Si consiglia di selezionare l'informazione "media"

Test di connessione

Permette di effettuare uno "Scambio di importo" di prova. Digitando TEST DI CONNESSIONE viene mostrato un messaggio che avvisa che al terminale POS verrà inviata una richiesta di pagamento da 0.01 euro consigliando di annullare il pagamento direttamente dal terminale POS. Una volta completato il test viene visualizzato, sotto il tasto TEST DI CONNESSIONE, l'esito del test e il numero identificativo del terminale POS.

19.13 Esempio di mappatura QRCode

Nel seguente esempio viene descritta la procedura per configurare e abilitare "KeepUp Smart" alla gestione di QRCode stampati da una bilancia.

La procedura di configurazione prevede una prima fase di mappatura del contenuto del QRCode per identificare i campi in esso contenuti e una seconda fase in cui l'identificativo del QRCode letto deve essere associato a un articolo presente nell'anagrafica del software.

Una volta terminata la configurazione sarà possibile leggere con un lettore di codice a barre il QRCode presente sullo scontrino stampato dalla bilancia per registrare la vendita dell'articolo associato.

Esempio di QRCode bilancia (la struttura del QRCode potrebbe variare da una marca all'altra):

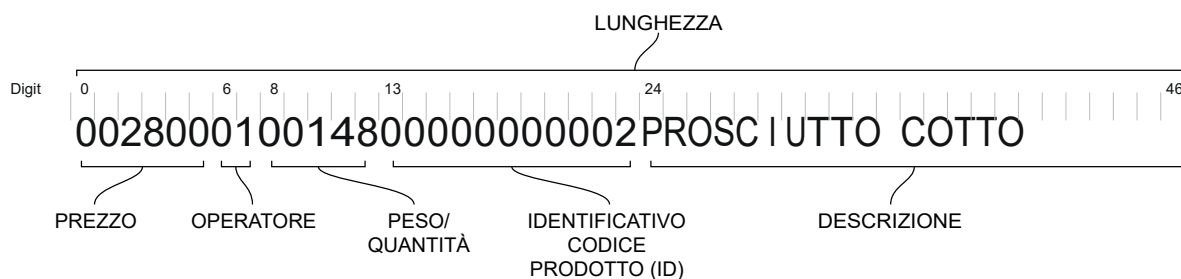



Mappatura del QRCode

Per mappare il contenuto del QRCode procedere come segue:

- Entrare in impostazioni > Opzione programma > Barcode dinamici (vedere [paragrafo 19.1](#)).

Viene visualizzato il seguente pannello.

Abilita servizio	<input type="radio"/>
Lunghezza qrcode/bc	_____
Id (da, a)	_____
Descrizione (da, a)	_____
Peso/Quantità (da, a, arr)	_____
Prezzo (da, a, arr)	_____
SALVA	ESCI

- Abilitare il servizio e compilare i campi in base ai dati del QRCode:

Abilita servizio	<input checked="" type="radio"/>
Lunghezza qrcode/bc	46
Id (da, a)	13 24
Descrizione (da, a)	24 45
Peso/Quantità (da, a, arr)	8 13 100
Prezzo (da, a, arr)	0 6 1000
SALVA	ESCI

Dove:

- "Lunghezza QRCode/bc": numero di digit complessivi della stringa +1 (nell'esempio della pagina precedente 45 digit +1 = 46).
- "Id (da, a)": identificativo del codice prodotto localizzabile dal digit di partenza (da) e dal digit finale +1 (a). Nell'esempio della pagina precedente dal digit 13 al digit 23+1=24.
- "Descrizione (da,a)": descrizione dell'articolo localizzabile dal digit di partenza (da) e dal digit finale +1 (a). Nell'esempio della pagina precedente dal digit 24 al digit 45+1=46.
- "Peso/quantità (da, a, arr)": indicazione del peso/quantità dell'articolo localizzabile dal digit di partenza (da), dal digit finale +1 (a) e dal tipo di arrotondamento che si desidera applicare al valore rilevato (100 = due decimali). Nell'esempio della pagina precedente dal digit 8 al digit 12+1=13, il valore rilevato è "00148" che per effetto dell'arrotondamento diventa "001,48".

- "Prezzo (da, a, arr)": indicazione del prezzo attribuito all'articolo localizzabile dal digit di partenza (da), dal digit finale +1 (a) e dal tipo di arrotondamento che si desidera applicare al valore rilevato (1000 = tre decimali). Nell'esempio della pagina precedente dal digit 0 al digit 5+1=6, il valore rilevato è "002800" che per effetto dell'arrotondamento diventa "002,800".
- Premere il tasto SALVA per salvare ed uscire dalla programmazione.

Associazione del QRCode ad un articolo presente in anagrafica

Per associare l'identificativo del QRCode a un PLU presente in anagrafica procedere come segue:

- Dal pannello "Cassa" premere il tasto STRUMENTI per visualizzare il pannello "Strumenti" (vedere [paragrafo 6.1](#)):



- Premere il tasto ARCHIVI per accedere al pannello "Archivi" (vedere [capitolo 23](#)):

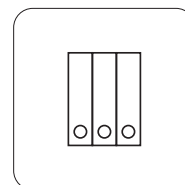

- Premere il tasto ARTICOLI per accedere al pannello "Articoli" (vedere [paragrafo 23.4](#)):



- Premere l'articolo desiderato (es. Articolo 1):

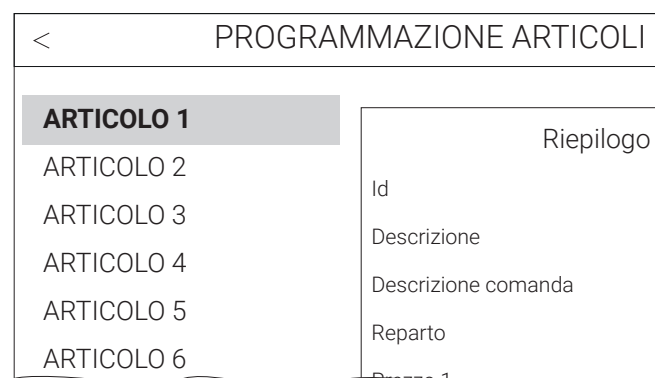



- Premere il tasto MODIFICA:

Gracenza 0.01
Quantità minima 0.01
Cottura
Cottura obbligatoria

MODIFICA
CLONA ELIMINA

ARTICOLO ESCI

Viene visualizzato il seguente pannello:

< PROGRAMMAZIONE ARTICOLI

ARTICOLO 1
0.01 €

Descrizione ARTICOLO 1
Reparto
Prezzo 1 00.1
Preferito
Stampante
Come secondo centro di produzione
Monitor comande
Variante

SALVA E CHIUDI ANNULLA SALVA E CONTINUA

- Nel campo descrizione digitare PROSCIUTTO COTTO.

- Premere il tasto FRECCIA:

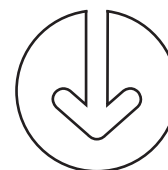

- Selezionare la voce "barcode".
- Digitare il codice prodotto (Id) (es. 00000000002).
- Premere SALVA E CHIUDI.



Esempio di vendita articolo bilancia

Per registrare una transazione di un articolo con codice bilancia procedere come segue:

Per collegare il lettore barcode fare riferimento al manuale utente della stampante.

- Avvicinare il lettore di codice a barre al QRCode presente sullo scontrino stampato dalla bilancia.

Il risultato sullo scontrino virtuale è il seguente:

Tipo documento	Documento di reso
Operatore	<operatore>
1.48	PROSCIUTTO COTTO 4.14 €
Data	<data><ora>
Numeri pezzi	1

- Ora è possibile procedere con le vendite e/o chiudere con il pagamento desiderato.

20 UTILITÀ ECR

Generale

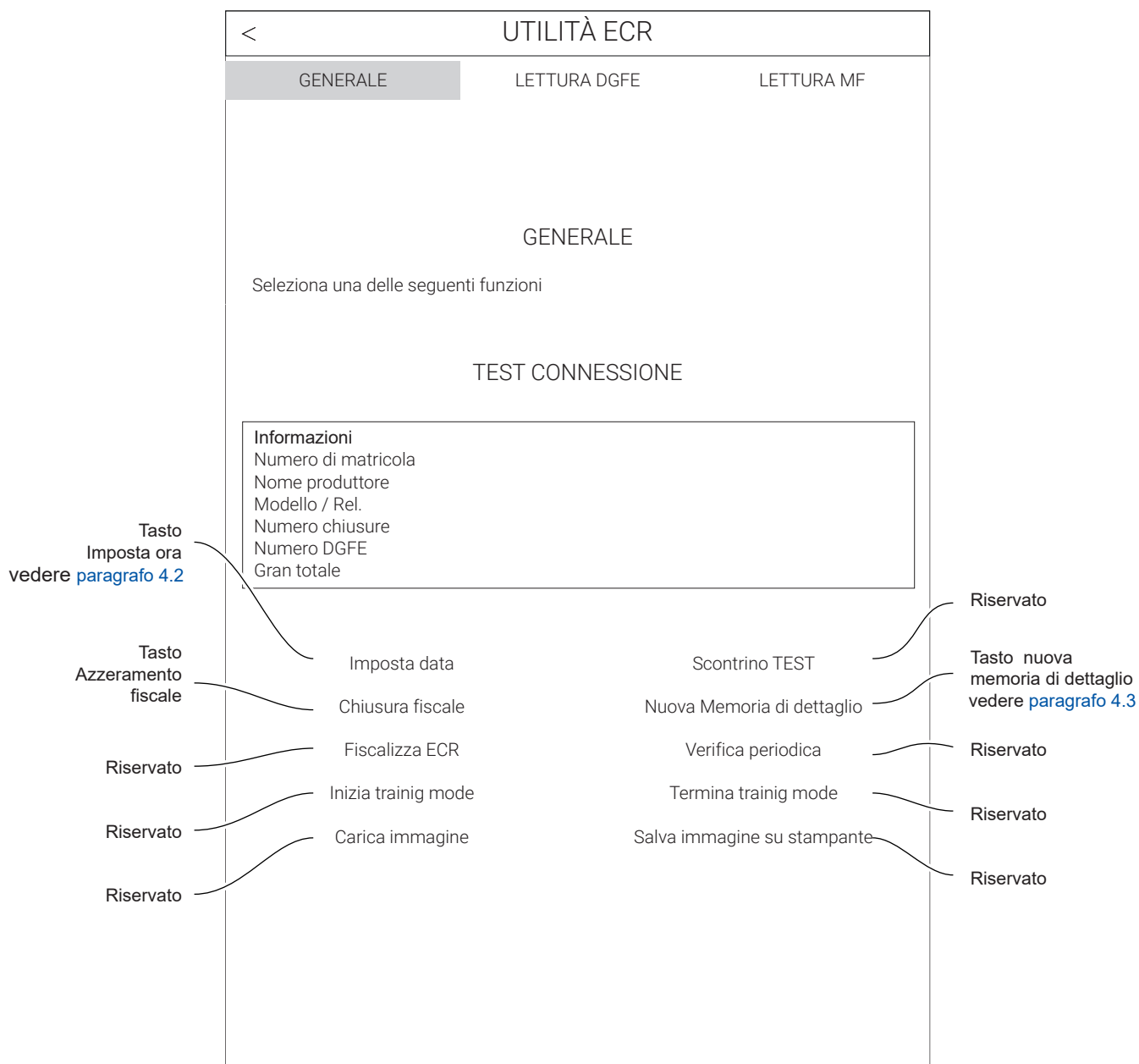

NOTA: Per abilitare la password al pannello "Unità ECR" entrare nel pannello Impostazioni > Opzioni programma > Password programma (vedere [paragrafo 19.1](#)).



Letture Memoria di dettaglio

È possibile stampare il rapporto dettagliato della “Memoria di dettaglio” totale, tra numero scontrini fiscali o tra date.

< UNITÀ ECR		
GENERALE MEMORIA DI DETTAGLIO MEMORIA DI RIEPILOGO		
LETTURA MEMORIA DI DETTAGLIO		
Seleziona una modalità ed inserisci i parametri di lettura		
Stampa il contenuto dettagliato della Memoria di dettaglio	<input checked="" type="checkbox"/>	Stampa totale
Stampa il contenuto dettagliato della Memoria di dettaglio in un intervallo di chiusure fiscali (tra numeri scontrino)	<input type="checkbox"/>	Filtra per singola data
	Data	<data>
	Numero scontrino iniziale	0
	Numero scontrino finale	0
Stampa il contenuto dettagliato della Memoria di dettaglio tra date	<input type="checkbox"/>	Filtra per intervallo di date
	Data inizio	<data>
	Data fine	<data>
Invia stampa Memoria di dettaglio	INVIA COMANDO	INTERROMPI
		Interrompi stampa Memoria di dettaglio



Letture Memoria di riepilogo

È possibile stampare il rapporto della “Memoria di riepilogo” totale, tra date o tra due chiusure fiscali.

UNITÀ ECR		
Generale	MEMORIA DI DETTAGLIO	MEMORIA DI RIEPILOGO
LETTURA MEMORIA DI RIEPILOGO		
Seleziona una modalità ed inserisci i parametri di lettura		
Stampa totale rapporto della memoria di riepilogo	<input checked="" type="checkbox"/>	Stampa totale
Stampa rapporto memoria di riepilogo tra date	<input type="checkbox"/>	Filtra per singola data
	Data inizio	<data>
	Data fine	<data>
Stampa rapporto memoria di riepilogo tra chiusure fiscali	<input type="checkbox"/>	Filtra per intervallo di chiusure
	Numero chiusura iniziale	<n.>
	numero chiusura finale	<n.>
Invia stampa memoria di riepilogo	INVIA COMANDO	INTERROMPI
		Interrompi stampa memoria di riepilogo





21 STATISTICHE

L'applicazione permette tramite il pannello "Statistiche" di stampare differenti tipi di rapporti riepilogativi delle transazioni registrate, quali ad esempio:

- Lettura del giornale di fondo elettronico per data.
- Diverse statistiche a seconda della selezione.

Nel pannello "Statistiche" è possibile filtrare le statistiche scegliendo un periodo di riferimento impostando la data di inizio e data di fine. In questo modo è possibile ottenere la stampa di statistiche giornaliere o periodiche.

Si può accedere al pannello "Statistiche" sia dal pannello "Cassa" selezionando il tasto STRUMENTI (vedere [paragrafo 6.1](#)) sia dal pannello "Home" (vedere [capitolo 15](#)).

Premere il tasto STATISTICHE:

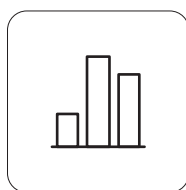

Viene visualizzato il seguente pannello:

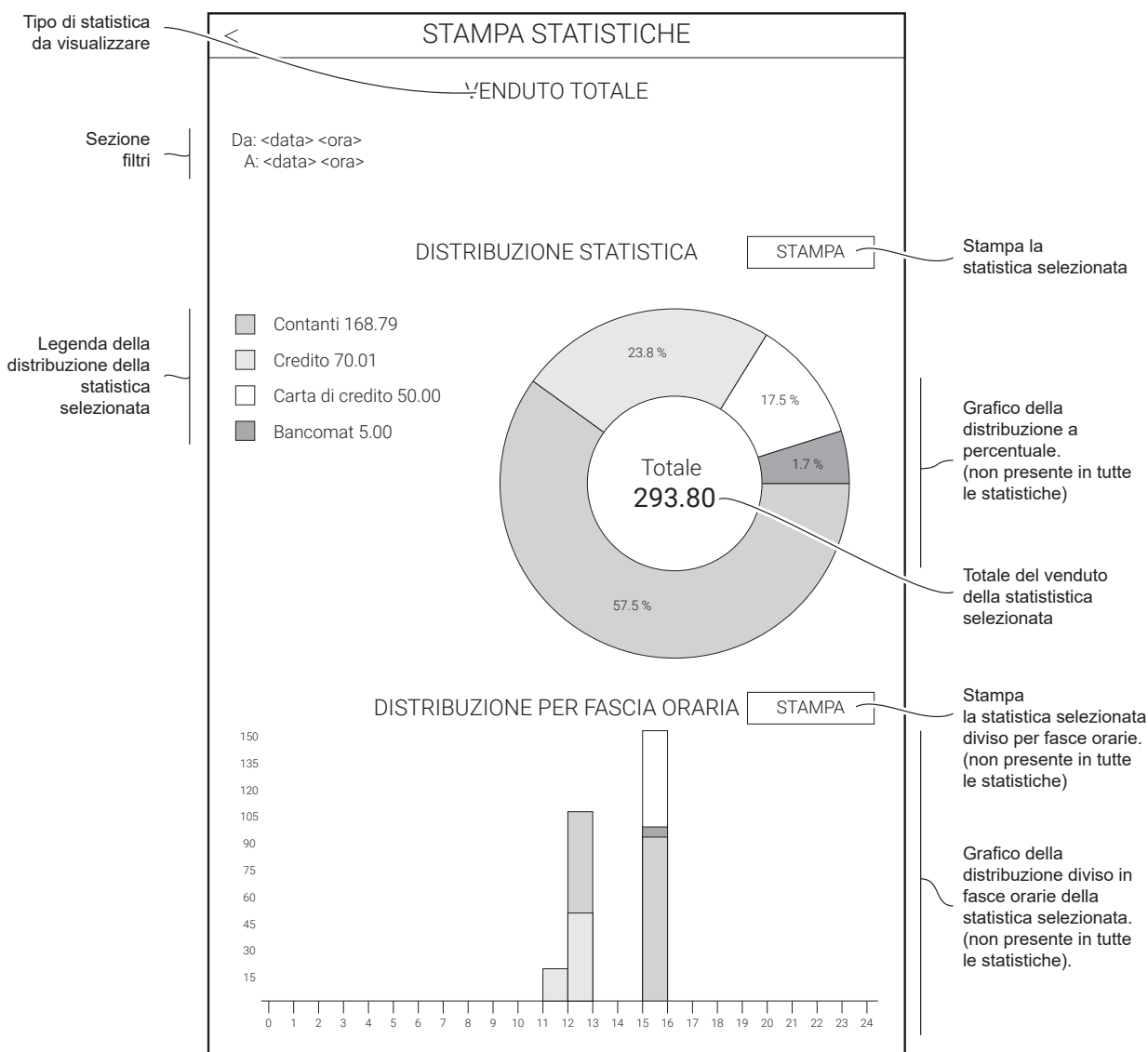



Esempio di stampa statistica per “Venduto per articolo”

- Nel pannello “Statistiche” premere la scritta “Venduto totale”.

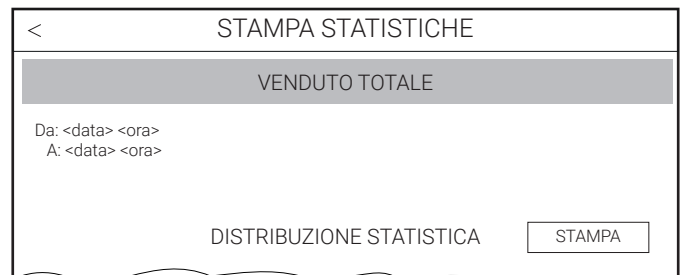

Viene visualizzato il pannello con la lista delle statistiche disponibili:

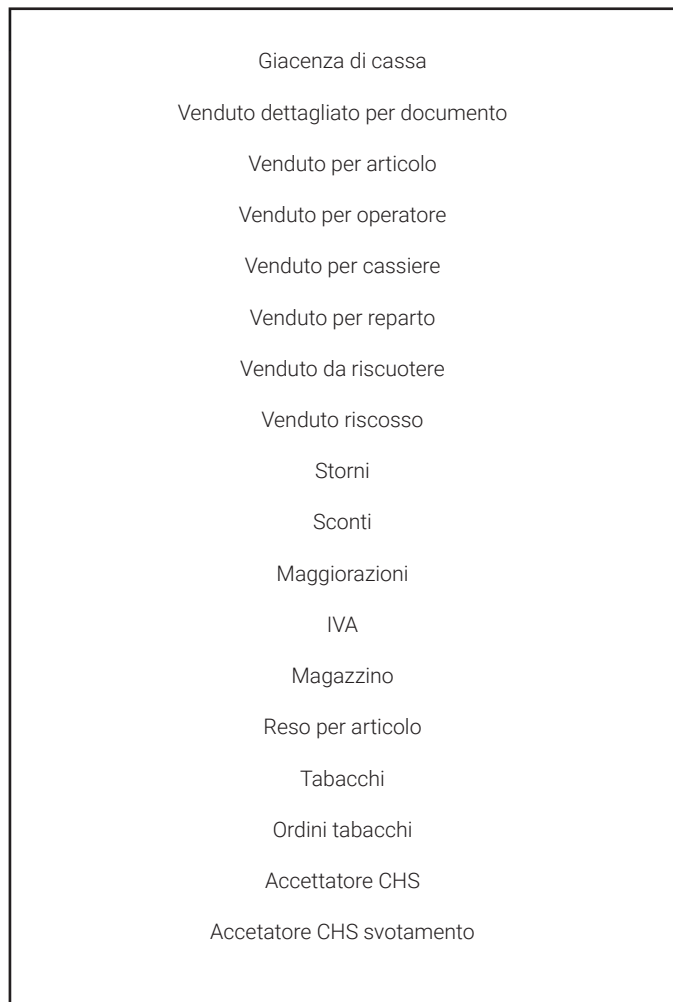

- Premere sul tasto VENDUTO PER ARTICOLO.

- Viene visualizzato il seguente pannello:

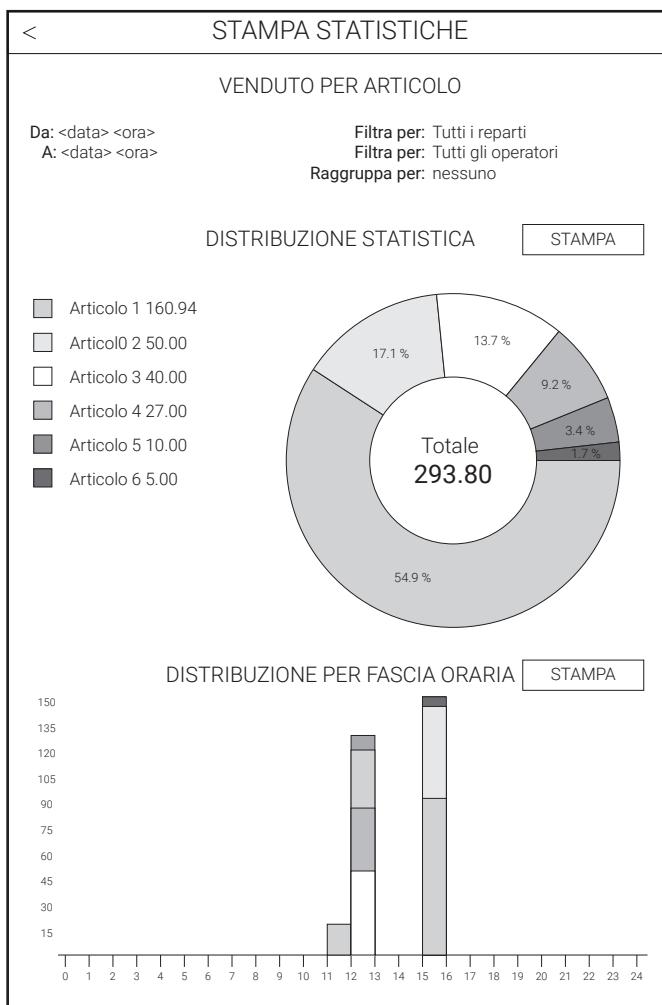

Se necessario utilizzare uno dei filtri disponibili (es. per data).

- Premere nella sezione filtri dove indicato:

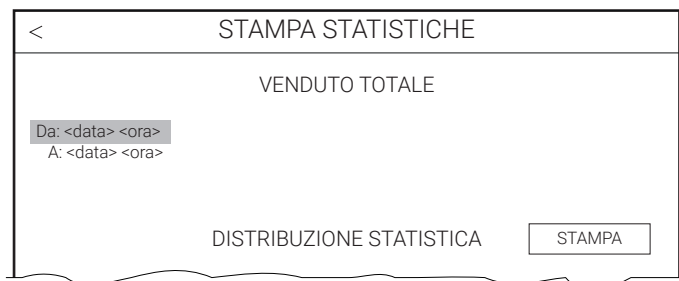



- Nel pannello visualizzato premere per modificare la data di partenza dell'analisi dei dati (es. 01 Gennaio 2022 ore 9.00).

IMPOSTA DATA DI INIZIO

31	dic	2021	08	59
01	gen	2022	09	00
02	feb	2023	10	01

ANNULLA
OK

- Premere OK per confermare e procedere.
- Premere il punto indicato:

STAMPA STATISTICHE

VENDUTO TOTALE

Da: <data> <ora>
A: <data> <ora>

DISTRIBUZIONE STATISTICA
STAMPA

- Nel pannello visualizzato premere per modificare la data di fine analisi dei dati (es. 02 Gennaio 2022 ore 15.00).

IMPOSTA DATA DI FINE

31	dic	2021	08	59
01	gen	2022	09	00
02	feb	2023	10	01

ANNULLA
OK

- Premere OK per confermare e procedere.

- Premere il tasto STAMPA.

STAMPA STATISTICHE

VENDUTO TOTALE

Da: <data> <ora>
A: <data> <ora>

DISTRIBUZIONE STATISTICA
STAMPA

Il risultato è il seguente:

DOCUMENTO GESTIONALE

VENDUTO PER ARTICOLO

Da: 2022-01-01 09:00
A: 2022-01-02 15:00

Qt	Descrizione	Importo
2	Articolo 1	168.00
10	Articolo 2	50.00
1	Articolo 3	40.80
2	Articolo 4	27.00
1	Articolo 5	10.00
1	Articolo 6	5.00
		293.80

Totale EUR : 293.80

CASSA 1

03/01/22 12:00 <#DOC. GES.>
NUMERO DI MATRICOLA: <matr. fiscale>

DOCUMENTO GESTIONALE



22 UTILITÀ

Si può accedere al pannello “Utilità” sia dal pannello “Cassa” selezionando il tasto STRUMENTI (vedere [paragrafo 6.1](#)) sia dal pannello “Home” (vedere [capitolo 15](#)).

Premere il tasto UTILITÀ:



Viene visualizzato il seguente pannello:

Accesso al pannello per la fatturazione differita vedere [paragrafo 22.1](#)

Accesso al pannello per la fatturazione dei buoni pasto vedere [paragrafo 22.2](#)

Accesso al pannello gestione documenti vedere [paragrafo 22.3](#)

Accesso al pannello per la gestione delle prenotazioni dei tavoli vedere [paragrafo 22.4](#)

Accesso al pannello per la gestione del backup vedere [paragrafo 22.5](#)

Tasto copia del database vedere [paragrafo 22.6](#)

Elimina tutti gli archivi presenti vedere [paragrafo 22.7](#)

Elimina tutti i conti aperti (conti parcheggiati e conti ai tavoli aperti) vedere [paragrafo 22.8](#)

Elimina tutto lo storico dei documenti presenti vedere [paragrafo 22.9](#)

Accesso al pannello per la rimozione di dati vedere [paragrafo 22.10](#)

22.1 Fatturazione differita

Tutti i documenti emessi a credito su un cliente, vengono archiviati e resi disponibili nel pannello illustrato di seguito per l'emissione differita della fattura a fine mese.

Si ricorda che, se è stato attivato il relativo servizio di fatturazione elettronica, la fattura prodotta al termine di questa procedura verrà trasmessa automaticamente all'agenzia delle entrate e stampata al solo scopo commerciale.

Procedere come segue:

- Premere il tasto FATTURAZIONE DIFFERITA:



Viene visualizzato il seguente pannello:

<
FATTURAZIONE DIFFERITA

01/gen/2022

Elenco clienti da fatturare

1 CLIENTE 1

2 CLIENTE 2

Elenco documenti sospesi

- Premere il campo "Data" per visualizzare la seguente finestra:

SELEZIONA UNA DATA

31	dic	2021
01	gen	2022
02	feb	2023

CONFERMA
ANNULLA

- Selezionare una data di riferimento per visualizzare gli scontrini a credito emessi fino a quella data (es. 01 Gennaio 2022).

- Premere CONFERMA per procedere.

Viene visualizzato l'elenco di tutti i documenti emessi a credito al cliente selezionato.

<
FATTURAZIONE DIFFERITA

01/mar/2022

Elenco clienti da fatturare

1 CLIENTE 1

2 CLIENTE 2

Elenco documenti sospesi

Fatturazione_riepilogativa	<n.>	<data><ora>	<importo>
Scontrino	<n.>	<data><ora>	<importo>



Stampa fattura

- Nella sezione “documenti in sospeso” selezionare uno qualsiasi dei documenti presenti per visualizzare i comandi di stampa e cancellazione.
- Nella sezione “Elenco documenti sospesi”, premere il documento a cui si vuole cambiare stato.

< FATTURAZIONE DIFFERITA

01/mar/2022

Elenco clienti da fatturare

1 CLIENTE 1

2 CLIENTE 2

Elenco documenti sospesi

Scontrino	<n.>	<data><ora>	<importo>
Scontrino	<n.>	<data><ora>	<importo>

STAMPA FATTURA ELIMINA

- Premere il tasto STAMPA FATTURA.

Viene visualizzato il messaggio:

STAMPARE L'ANTEPRIMA DELLA FATTURA?

SI

NO

- Premere SI per stampare l'anteprima della fattura associata al documento selezionato, premere NO per procedere senza stampa dell'anteprima fattura.

Viene visualizzato il seguente messaggio:

< STAMPA E INCASSA

CONTANTI

BONIFICO

PAGAMENTO ELETTRONICO

ANNULLA

- Chiudere premendo il tipo di pagamento che si vuole effettuare (es. Contanti).

Accedendo al portale www.mycustom.it con le proprie credenziali è possibile consultare le fatture inviate e ricevute.



Elimina

ATTENZIONE: Prestare la massima attenzione nell'utilizzo di questo comando in quanto la cancellazione del credito causa la perdita irrimediabile del credito stesso.

- Nella sezione “Elenco documenti sospesi”, premere il documento che si vuole eliminare.
- Premere il tasto ELIMINA.

Viene visualizzato il messaggio:

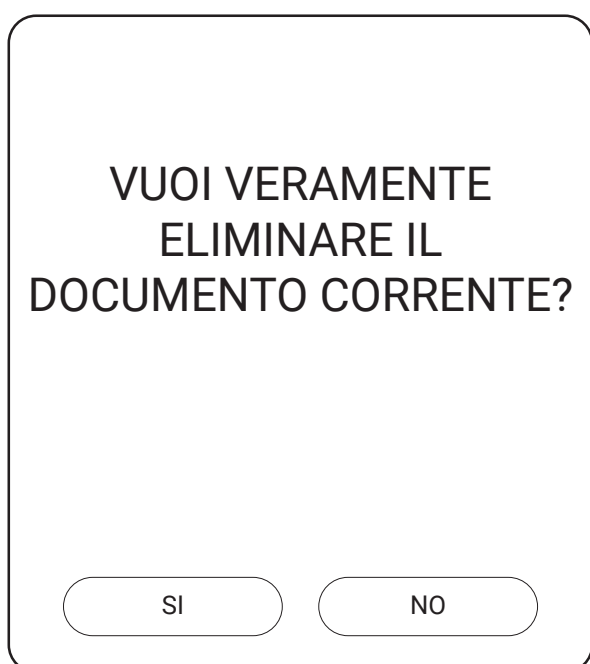

- Premere SI per procedere.

NOTE: L'azzeramento dei crediti del cliente incrementa il contatore “Totale annulli” del rapporto finanziario ed è subordinato alla stampa del resoconto.

22.2 Fatturazione buoni pasto

Tutti i buoni pasto legati a società emettrici di ticket utilizzati come forma di pagamento per scontrini fiscali, vengono archiviati e resi disponibili nel pannello illustrato di seguito per l'emissione differita della fattura a fine mese.

Si ricorda che la fattura stampata al termine di questa procedura non verrà trasmessa all'agenzia delle entrate.

Occorrerà utilizzare tale stampa come riferimento per creare e inviare manualmente la fattura accedendo con le proprie credenziali a www.mycustom.it

- Premere il tasto FATTURAZIONE BUONI PASTO:

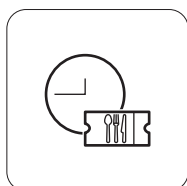

Viene visualizzato il seguente pannello:

< FATTURAZIONE BUONI PASTO

01/gen/2022

Elenco clienti da fatturare

1 AZIENDA 1

2 AZIENDA 2

Elenco documenti sospesi

- Premere il campo "Data" per selezionare la seguente finestra:

SELEZIONA UNA DATA

31	dic	2021
01	gen	2022
02	feb	2023

CONFERMA
ANNULLA

- Selezionare una data di riferimento per visualizzare i buoni pasto incassati fino a quella data (es. 01 Gennaio 2022).
- Premere CONFERMA per procedere.
- Nella sezione "Elenco clienti da fatturare" selezionare una delle società emettrici fra quelle proposte (es. "Azienda 1").

Viene visualizzato l'elenco di tutti i documenti relativi alle aziende emettrici:

< FATTURAZIONE BUONI PASTO

01/mar/2022

Elenco clienti da fatturare

1 AZIENDA 1

2 AZIENDA 2

Elenco documenti sospesi

BUONO PASTO 1	<n.>	<data><ora>	<importo>
BUONO PASTO 2	<n.>	<data><ora>	<importo>



Stampa fattura

- Nella sezione “documenti in sospeso” selezionare uno qualsiasi dei documenti presenti per visualizzare i comandi di stampa e cancellazione.
- Nella sezione “Elenco documenti sospesi”, premere il documento a cui si vuole cambiare stato.

< FATTURAZIONE BUONI PASTO

01/mar/2022

Elenco clienti da fatturare

1 AZIENDA 1

2 AZIENDA 2

Elenco documenti sospesi

BUONO PASTO 1	<n.>	<data><ora>	<importo>
BUONO PASTO 2	<n.>	<data><ora>	<importo>

STAMPA FATTURA ELIMINA

- Premere il tasto STAMPA FATTURA per stampare la fattura riepilogativa.

Viene visualizzato il messaggio:

STAMPARE L'ANTEPRIMA DELLA FATTURA?

SI NO

- Premere SI per stampare l'anteprima della fattura associata al documento selezionato, premere NO per procedere senza stampa dell'anteprima fattura.

Viene visualizzato il seguente messaggio:

STAMPARE E SINCRONIZZARE LA FATTURA?

STAMPA E INCASSA NO

- Premere il tasto STAMPA E INCASSA per stampare la fattura riepilogativa cartacea.

Elimina

ATTENZIONE: Prestare la massima attenzione nell'utilizzo di questo comando in quanto la cancellazione del credito causa la perdita irrimediabile del credito stesso.

- Nella sezione “Elenco documenti sospesi”, selezionare il documento che si vuole eliminare.
- Premere il tasto ELIMINA.

Viene visualizzato il messaggio:

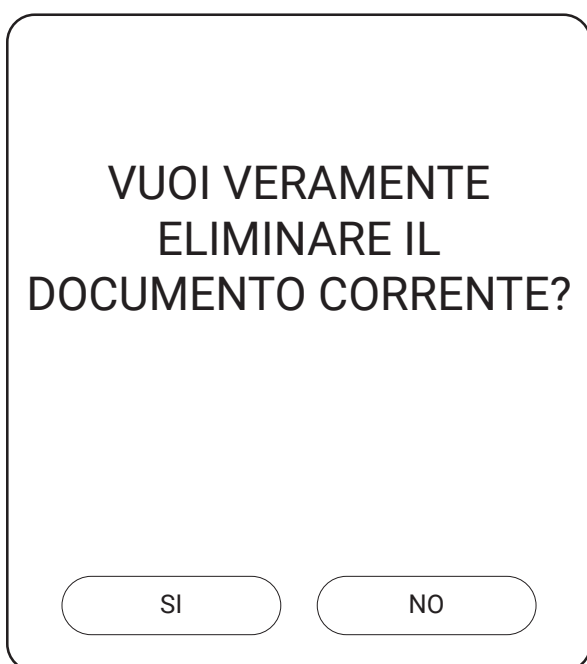

- Premere SI per procedere.

NOTA: L'azzeramento dei crediti del cliente incrementa il contatore “Totale annulli” del rapporto finanziario ed è subordinato alla stampa del resoconto.



22.3 Gestione documenti

Nel pannello GESTIONE DOCUMENTI è disponibile un archivio di tutti i documenti emessi.

- Per accedere all'archivio, premere il tasto GESTIONE DOCUMENTI:



Viene visualizzato il seguente pannello:

<
GESTIONE DOCUMENTI

Data inizio	Data fine
01/gen/ 22	01/gen/2022

Cliente: Tutti 🔍

Tutti

1 CLIENTE 1

2 CLIENTE 2

Elenco documenti

Scontrino CLIENTE 1	<n.>	<data><ora>	<importo>
Fattura_riepilogativa CLIENTE 1	<n.>	<data><ora>	<importo>
Scontrino CLIENTE 2	<n.>	<data><ora>	<importo>

ESTRAI FATTURE PERIODO

- Premere il campo "Data inizio" per inserire la data di inizio visualizzazione dei documenti.

- Viene visualizzato la seguente finestra:

SELEZIONA UNA DATA

31	dic	2021
01	gen	2022
02	feb	2023

CONFERMA
ANNULLA

- Impostare la data di emissione della fattura nel datario (es. 01 Gennaio 2022).
- Premere CONFERMA per procedere.
- Premere il campo "Data fine" per inserire la data di fine visualizzazione dei documenti.
- Viene visualizzato la seguente finestra:

SELEZIONA UNA DATA

31	dic	2021
01	gen	2022
02	feb	2023

CONFERMA
ANNULLA

- Impostare la data di emissione della fattura nel datario (es. 01 Gennaio 2022).



Elimina

Per cancellare dall'archivio dei documenti emessi il documento visualizzato, premere il tasto ELIMINA.

ATTENZIONE: Prestare la massima attenzione nell'utilizzo di questo comando in quanto la cancellazione del credito causa la perdita irrimediabile del credito stesso.

Viene visualizzato il seguente messaggio:



- Premere SI per procedere.

NOTA: Per aggiornare il pannello con le nuove modifiche è necessario chiudere e riaprire il pannello GESTIONE DOCUMENTI.



22.4 Prenotazioni

È possibile stampare il riepilogo per data delle prenotazioni dei tavoli e delle relative sale (vedere [paragrafo 13.9](#)).

- Premere il tasto PRENOTAZIONI:

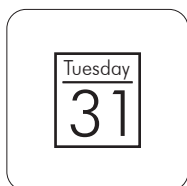

Viene visualizzato il seguente pannello:

< GESTIONE PRENOTAZIONI							
01/gen/2022							
gennaio 2022							
	D	L	M	M	G	V	S
1	1	2	3	4	5	6	7
2	8	9	10	11	12	13	14
3	15	16	17	18	19	20	21
4	22	23	24	25	26	27	28
5	29	30	31	1	2	3	4
6	5	6	7	8	9	10	11
STAMPA SEGNAPOSTO				STAMPA PRENOTAZIONI			

- Viene visualizzato la seguente finestra:

SELEZIONA UNA DATA

31	dic	2021
01	gen	2022
02	feb	2023

CONFERMA ANNULLA

- Impostare la data di emissione della fattura nel datario (es. 2022).
- Premere CONFERMA per procedere.

- Premere il campo "Data" per cambiare la data.



Stampa segnaposto

Per stampare i cartellini segnaposto da posizionare sui tavoli prenotati, premere il tasto STAMPA SEGNAPOSTO.

Il risultato è il seguente:

```

DOCUMENTO GESTIONALE

<Nome Ditta>
<Indirizzo>
<Località>
<Telefono - Fax>

-----

Riservato

-----

TAVOLO: <tavolo>
Ora: <ora>
Nome <cliente>

-----

01/01/22 12:00 <#DOC. GES.>
NUMERO DI MATRICOLA: <matr. fiscale>

DOCUMENTO GESTIONALE

```

Stampa prenotazioni

Per stampare un riepilogo con le prenotazioni dei tavoli per ogni sala, premere il tasto STAMPA PRENOTAZIONI.

Il risultato è il seguente:

```

DOCUMENTO GESTIONALE

<Nome Ditta>
<Indirizzo>
<Località>
<Telefono - Fax>

-----

Elenco Prenotazioni

-----

SALE: <sala>

Tavolo    Ora      Nominativo
-----
<tavolo> <ora>   <cliente>

CASSA 1
01/01/22 12:00 <#DOC. GES.>
NUMERO DI MATRICOLA: <matr. fiscale>

DOCUMENTO GESTIONALE

```

22.5 Gestione backup

Backup delle impostazioni, dei dati e delle immagini di "KeepUp Smart".

- Premere il tasto GESTIONE BACKUP:

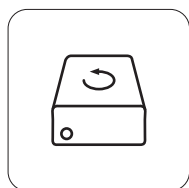

Viene visualizzato il seguente pannello:

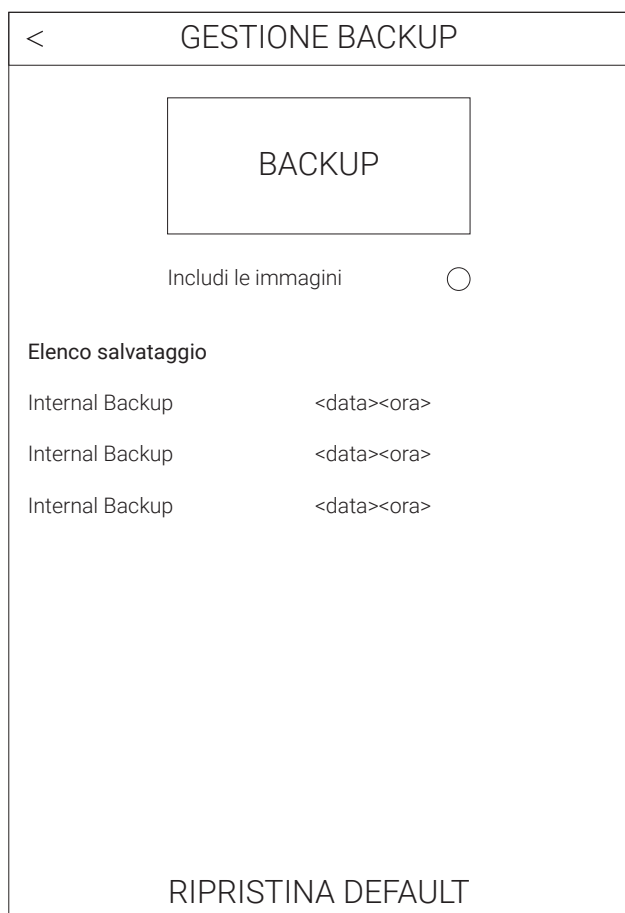

- Nella sezione "Elenco salvataggi" premere il backup desiderato.

Backup

Per eseguire un backup, procedere come segue:

- Spuntare l'opzione "Includi le immagini" se si desidera includere nel backup le immagini associate ai tasti.
- Premere nella sezione "Elenco salvataggi" il backup desiderato.
- Premere il tasto BACKUP.

Viene visualizzato il messaggio:

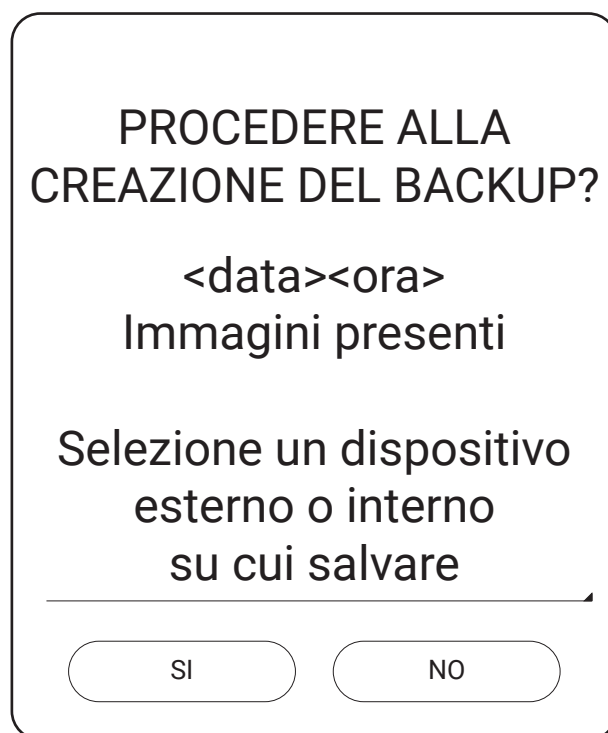

- Selezionare dal menù a tendina una delle seguenti opzioni per il percorso in cui salvare il backup:
 - Seleziona un dispositivo esterno o interno su cui salvare.
 - Salva su memoria interna,
 - Salva su USB.,
 - Salva su Cloud.

NOTA: la dicitura "Salva su USB" viene visualizzata solo se una chiavetta USB è collegata nel dispositivo.

- Premere il tasto SI per procedere.



Viene visualizzato il messaggio:

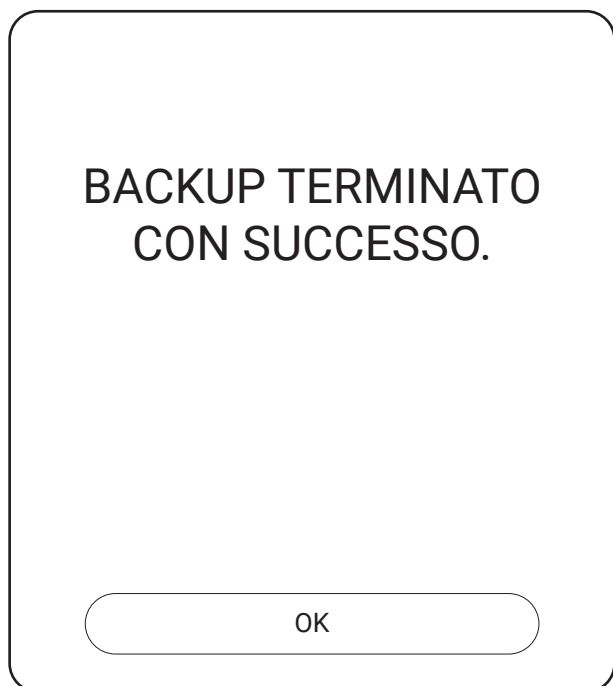

- Premere OK per tornare al pannello "Gestione backup".

Ripristina Backup

Per ripristinare un backup precedentemente salvato procedere come segue:

- Premere nella sezione "Elenco salvataggi" il backup desiderato.
- Premere il tasto RIPRISTINA.

Viene visualizzato il messaggio:



- Premere SI per procedere.



Viene visualizzato il messaggio:

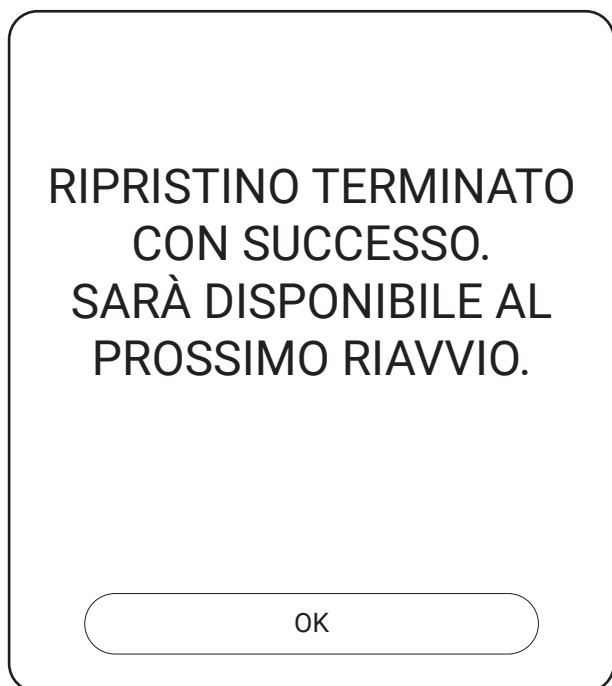

- Premere OK per tornare al pannello "Gestione backup".

Ripristina da USB

Per ripristinare un backup precedentemente salvato su una chiavetta USB procedere come segue:

- Collegare la chiavetta USB con il backup da caricare al dispositivo.
- Accedere al percorso in cui è stato salvato il file con il backup.

Viene visualizzato il messaggio:



- Premere SI per procedere.



Viene visualizzato il messaggio:

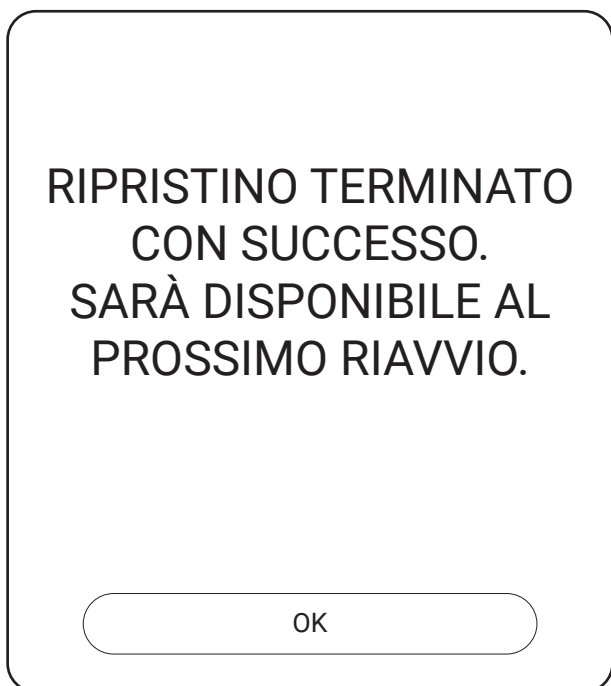

- Premere OK per tornare al pannello "Gestione backup".

Ripristina default

Per riportare l'applicazione allo stato iniziale e ripristinare tutti i dati di fabbrica procedere come segue:

- Premere il tasto RIPRISTINA DEFAULT.

Viene visualizzato il messaggio:



- Premere SI per procedere.

22.6 Copia DB

Viene visualizzato il messaggio:

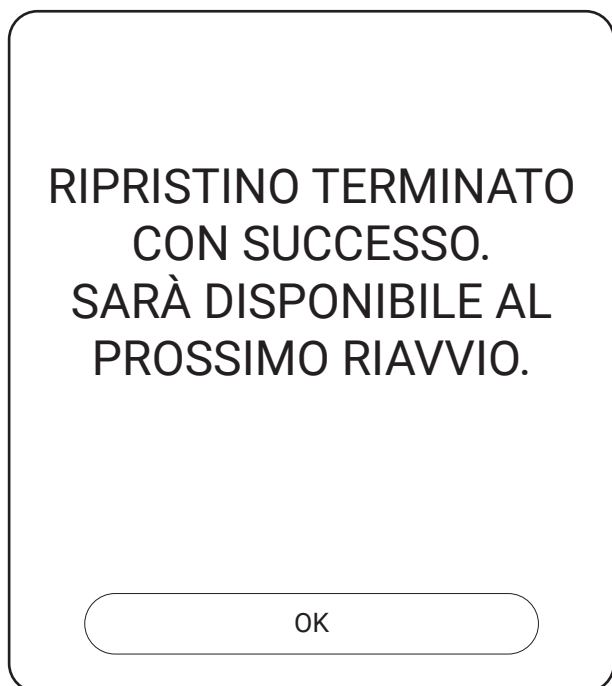

Per salvare una copia del database premere il tasto COPIA DB:



La copia del database verrà salvata nel percorso: `/storage/emulated/0/posa_db/download/posadb.sqlite`.

- Premere OK per tornare al pannello "Gestione backup".

22.7 Elimina tutti i dati del database

ATTENZIONE: Procedendo con la cancellazione si perdono in modo definitivo tutti i dati del database ma non la chiave di attivazione del software.

Per eliminare tutti i dati contenuti nel database, procedere come segue:

- Premere il tasto **ELIMINA TUTTI I DATI DEL DB:**



Viene visualizzato il messaggio:



- Premere **SI** per procedere.

22.8 Elimina tutti i conti aperti

Per eliminare tutti i conti aperti, procedere come segue:

- Premere il tasto **ELIMINA TUTTI I CONTI APERTI:**

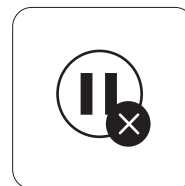

Viene visualizzato il messaggio:



- Premere **SI** per procedere.

22.9 Elimina contatori

Per eliminare tutti i contatori, procedere come segue:

- Premere il tasto ELIMINA CONTATORI:

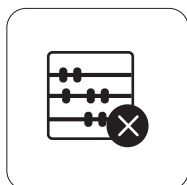

Viene visualizzato il messaggio:



- Premere SI per procedere.

22.10 Libera spazio

Nel pannello LIBERA SPAZIO è possibile cancellare per data i documenti delle Statistiche e/o i documenti conservati sul dispositivo

- Premere il tasto LIBERA SPAZIO:



Viene visualizzato il seguente pannello:



- Premere il campo "Da" per inserire la data di inizio della cancellazione dei documenti.



- Viene visualizzato la seguente finestra:

			gennaio 2022							
			D	L	M	M	G	V	S	
31	dic	2021	1	1	2	3	4	5	6	7
01	gen	2022	2	8	9	10	11	12	13	14
02	feb	2023	3	15	16	17	18	19	20	21
			4	22	23	24	25	26	27	28
			5	29	30	31	1	2	3	4
			6	5	6	7	8	9	10	11
ANNULLA			OK							

- Premere **ELIMINA** per procedere alla cancellazione dei documenti.
- Premere **ANNULLA** per annullare la programmazione della cancellazione.

- Impostare la data di inizio cancellazione nel datario (es. 01 Gennaio 2022).

- Premere **OK** per procedere.

- Premere il campo **"A"** per inserire la data di fine cancellazione dei documenti.

- Viene visualizzato la seguente finestra:

			gennaio 2022							
			D	L	M	M	G	V	S	
31	dic	2021	1	1	2	3	4	5	6	7
01	gen	2022	2	8	9	10	11	12	13	14
02	feb	2023	3	15	16	17	18	19	20	21
			4	22	23	24	25	26	27	28
			5	29	30	31	1	2	3	4
			6	5	6	7	8	9	10	11
ANNULLA			OK							

- Impostare la data di emissione della fattura nel datario (es. 01 Gennaio 2022).

- Premere **OK** per procedere.

- Selezionare il tipo di documento da cancellare dalla memoria: Statistiche o documenti conservati sul dispositivo.

23 ARCHIVI

L'applicazione permette la gestione di diversi tipi d'archivi e di funzioni, che possono essere programmati secondo le esigenze dell'utente. Il menù si compone di diversi tasti che permettono l'accesso ad altrettanti pannelli, dei quali dedicato alla visualizzazione/personalizzazione di un determinato archivio. Si può accedere al pannello "Archivi" dal pannello "Cassa" selezionando in sequenza il tasto STRUMENTI (vedere [paragrafo 6.1](#)) e il tasto ARCHIVI e dal pannello "Home" (vedere [capitolo 15](#)).

Premere il tasto ARCHIVI:

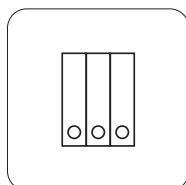

Viene visualizzato il seguente pannello:

< ARCHIVI

- Accesso al pannello per la programmazione degli operatori vedere [paragrafo 23.1](#)
- Accesso al pannello per la programmazione dei clienti vedere [paragrafo 23.2](#)
- Accesso al pannello per la programmazione dei reparti vedere [paragrafo 23.3](#)
- Accesso al pannello per la programmazione degli articoli vedere [paragrafo 23.4](#)
- Accesso al pannello per la programmazione delle partite IVA vedere [paragrafo 23.5](#)
- Accesso al pannello per la programmazione delle sale vedere [paragrafo 23.6](#)
- Accesso al pannello per la programmazione dei tavoli vedere [paragrafo 23.7](#)
- Accesso al pannello per la programmazione dei buoni pasto vedere [paragrafo 23.8](#)
- Accesso al pannello per la programmazione delle aziende emittitrici di buoni pasto vedere [paragrafo 23.8](#)

	OPERATORI	>
	CLIENTI	>
	REPARTI	>
	ARTICOLI	>
	IVA	>
	SALE	>
	TAVOLI	>
	BUONI PASTO	>
	AZIENDE BUONI PASTO	>



23.1 Pannello operatori

Premere il tasto OPERATORI:

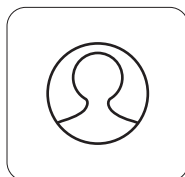

Viene visualizzato il seguente pannello:

PROGRAMMAZIONE OPERATORI

Operatore selezionato

Ricerca per descrizione

Elenco operatori

Super User

- OPERATORE 1
- OPERATORE 2
- OPERATORE 3
- OPERATORE 4

Riepilogo

Id	1
Nome	Super User
Comande	<input checked="" type="radio"/>
Statistiche	<input checked="" type="radio"/>
Archivi	<input checked="" type="radio"/>
Prenotazioni	<input checked="" type="radio"/>
Chiusura conto	<input checked="" type="radio"/>
Variazione prezzi	<input checked="" type="radio"/>
Chiusura giornaliera	<input checked="" type="radio"/>
Storni	<input checked="" type="radio"/>
Personalizza pagine	<input checked="" type="radio"/>
Utilità	<input checked="" type="radio"/>
SuperUser	<input checked="" type="radio"/>
Carico magazzino	<input checked="" type="radio"/>
Monopoli	<input checked="" type="radio"/>
Prelievo CHS100	<input checked="" type="radio"/>
Versamento CHS100	<input checked="" type="radio"/>
Statistiche CHS100	<input checked="" type="radio"/>
Svota CHS100	<input checked="" type="radio"/>

MODIFICA

CLONA

ELIMINA

NUOVO OPERATORE

ESCI

Modifica l'operatore selezionato

Elimina l'operatore selezionato

Duplica l'operatore selezionato

Permette di aggiungere un nuovo operatore

Permette di uscire dal pannello di programmazione



DETTAGLI

Nome	Permette di inserire il nome dell'operatore.
Password	Permette di inserire la password dell'operatore.
Comande	Permette di abilitare/disabilitare l'operatore alla gestione delle comande.
Statistiche	Permette di abilitare/disabilitare l'operatore alla gestione delle statistiche.
Archivi	Permette di abilitare/disabilitare l'operatore all'accesso delle programmazioni.
Prenotazioni	Permette di abilitare/disabilitare l'operatore all'accesso delle prenotazioni ai tavoli.
Chiusura conto	Permette di abilitare/disabilitare l'operatore alla chiusura del conto.
Variazione prezzi	Permette di abilitare/disabilitare l'operatore all'inserimento dei prezzi liberi.
Chiusura giornaliera	Permette di abilitare/disabilitare l'operatore alla gestione della chiusura giornaliera.
Storni	Permette di abilitare/disabilitare l'operatore all'uso degli storni.
Personalizza pagine	Permette di abilitare/disabilitare l'operatore a personalizzare le pagine.
Utilità	Permette di abilitare/disabilitare l'operatore all'accesso al pannello delle Utilità.
	Operatore senza limitazioni
SuperUser	NOTE: L'operatore Super User non può essere eliminato dal sistema. Se il Super User viene eliminato tramite il tasto ELIMINA, l'applicazione genera automaticamente un nuovo operatore Super User (password di default = 3174).
Carico magazzino	Permette di abilitare/disabilitare l'operatore all'uso delle giacenze del magazzino.
Monopoli	Permette di abilitare/disabilitare l'operatore all'uso degli articoli monopoli.
Prelievo Accettatore CHS	Permette di abilitare/disabilitare l'operatore ad effettuare prelievi dal dispositivo Accettatore CHS.
Versamento Accettatore CHS	Permette di abilitare/disabilitare l'operatore ad effettuare versamenti nel dispositivo Accettatore CHS.
Statistiche Accettatore CHS	Permette di abilitare/disabilitare l'operatore alla gestione delle statistiche del dispositivo Accettatore CHS.
Svuota Accettatore CHS	Permette di abilitare/disabilitare l'operatore allo svuotamento degli hopper nel dispositivo Accettatore CHS.



23.2 Pannello clienti

Premere il tasto CLIENTI:



Viene visualizzato il seguente pannello:

The screenshot shows a mobile application interface titled "PROGRAMMAZIONE CLIENTI". On the left, there is a list of clients: "CLIENTE 1" (highlighted), "CLIENTE 2", "CLIENTE 3", "CLIENTE 4", "CLIENTE 5", "CLIENTE 6", and "CLIENTE GENERICO". On the right, a "Riepilogo" (summary) section displays various fields for the selected client, including "Id", "Formato trasmissione P.A.", "Codice SDI destinatario", "Ragione sociale", "Codice fiscale", "Partita IVA", "Indirizzo", "Comune", "Provincia", "CAP", "Indirizzo PEC", "Tel fisso", "Fax", "Email", "Cellulare", "Sconto %", "IVA", and "Corrispettivo non pagato". At the bottom, there are buttons for "MODIFICA", "CLONA", "ELIMINA", "NUOVO CLIENTE", and "ESCI".

Annotations:

- Cliente selezionato: Points to "CLIENTE 1".
- Elenco clienti: Points to the list of clients.
- Modifica il cliente selezionato: Points to the "MODIFICA" button.
- Elimina il cliente selezionato: Points to the "ELIMINA" button.
- Duplica il cliente selezionato: Points to the "CLONA" button.
- Permette di aggiungere un nuovo cliente: Points to the "NUOVO CLIENTE" button.
- Permette di uscire dal pannello di programmazione: Points to the "ESCI" button.



DETTAGLI

Formato trasmissione P.A.	Permette di abilitare/disabilitare il formato obbligatorio delle informazioni necessarie alla trasmissione della fattura elettronica verso la pubblica amministrazione.
Codice SDI destinatario	Permette di inserire il codice identificativo del destinatario necessario per la trasmissione della fattura elettronica. Campo obbligatorio per la fattura elettronica se è stato scelto come canale telematico del destinatario.
Ragione sociale	Permette di inserire la ragione sociale del cliente.
Codice fiscale	Permette di inserire il codice fiscale (11/16 caratteri) del cliente. Al momento del salvataggio, il codice fiscale viene controllato, in caso di inserimento errato, sul display apparirà un messaggio di errore. (Campo obbligatorio per la fattura elettronica in caso il destinatario sia una ditta individuale o un soggetto privato).
Partita IVA	Permette di inserire la Partiva IVA (11 caratteri) del cliente. Al momento del salvataggio, la partita IVA viene controllata, in caso di inserimento errato, sul display apparirà un messaggio di errore. (Campo obbligatorio per la fattura elettronica).
Indirizzo	Permette di inserire l'indirizzo del cliente. (Campo obbligatorio per la fattura elettronica).
Comune	Permette di inserire il comune di residenza del cliente. (Campo obbligatorio per la fattura elettronica).
Provincia	Permette di inserire la provincia di residenza del cliente. (Campo obbligatorio per la fattura elettronica).
CAP	Permette di inserire il codice avviamento postale della residenza del cliente. (Campo obbligatorio per la fattura elettronica).
Indirizzo PEC	Permette di inserire l'indirizzo di posta elettronica PEC del cliente. (Campo obbligatorio per la fattura elettronica se è stato scelto come canale telematico del destinatario).
Tel fisso	Permette di inserire il numero di telefono fisso del cliente.
Fax	Permette di inserire il numero di Fax del cliente.
Email	Permette di inserire l'indirizzo email del cliente.
Cellulare	Permette di inserire il numero di cellulare del cliente.
Sconto %	Permette di inserire la percentuale di sconto associato al cliente.



IVA %	Permette di inserire l'aliquota IVA associata al cliente per l'emissione della fattura.
Sottogruppo IVA	Permette di selezionare il tipo di sottogruppo IVA solo nel caso che nel campo IVA venga selezionato una delle seguenti esenzioni: *NS non soggetta IVA, *NI non imponibile, *AL operazione non IVA.
Corrispettivo non pagato	Permette di abilitare/disabilitare la chiusura del documento, addebitato al cliente, solo con corrispettivo non pagato.



23.3 Pannello reparti

Premere il tasto REPARTI:

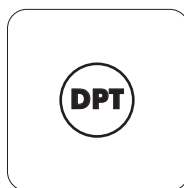

Viene visualizzato il seguente pannello:

The screenshot shows the 'PROGRAMMAZIONE REPARTI' interface. At the top, there is a title bar with a back arrow, the title 'PROGRAMMAZIONE REPARTI', and a search icon. Below the title bar, on the left, is a list of departments: 'REPARTO 1', 'REPARTO 2', 'REPARTO 3', and 'REPARTO 4'. The main area displays a 'Riepilogo' (summary) for the selected department, showing fields like 'Id', 'Descrizione', 'Limite reparto', 'Tipo reparto', 'IVA', 'Sottogruppo IVA', 'Gruppo reparti', 'Stampante comande', 'Monitor comande', and three radio buttons for 'Stampa solo su stampante relativa', 'Reparto consumazione finale', and 'Stampa in testa alla comanda'. At the bottom, there are four buttons: 'MODIFICA', 'CLONA', 'ELIMINA', and 'ESCI'. A 'NUOVO REPARTO' button is located at the bottom left.

Annotations:

- Reparto selezionato (points to 'REPARTO 1')
- Elenco reparti (points to the list of departments)
- Ricerca per descrizione (points to the search icon)
- Modifica il reparto selezionato (points to 'MODIFICA')
- Elimina il reparto selezionato (points to 'ELIMINA')
- Duplica il reparto selezionato (points to 'CLONA')
- Permette di uscire dal pannello di programmazione (points to 'ESCI')
- Permette di aggiungere un nuovo reparto (points to 'NUOVO REPARTO')



DETTAGLI

Descrizione	Permette di inserire la descrizione del reparto.
Limite reparto	Permette di inserire l'importo massimo del reparto. Gli articoli che fanno parte del reparto selezionato non possono superare questo limite.
Tipo reparto	Permette di selezionare il tipo di reparto (bene o servizio)
IVA	Permette di selezionare l'aliquota IVA del reparto.
Sottogruppo IVA	Permette di selezionare il tipo di sottogruppo IVA solo nel caso che nel campo IVA venga selezionato una delle seguenti esenzioni: *NS non soggetta IVA, *NI non imponibile, *AL operazione non IVA.
Gruppo reparti	Permette di selezionare i reparti (sottogruppi) facente parte del gruppo del reparto in questione.
Stampante comande	Permette di selezionare la stampante a cui saranno smistate le comande contenenti gli articoli che appartengono al reparto selezionato.
Monitor comande (Solo per licenza "KeepUp Monitor", vedere capitolo 29)	Permette di selezionare il monitor su cui vengono visualizzati gli articoli appartenenti al reparto selezionato.
Stampa solo su stampante relativa	Permette di abilitare/disabilitare la stampa degli articoli appartenenti al reparto in questione solo sulla stampante selezionata.
Reparto consumazione finale	Permette di abilitare/disabilitare la gestione degli articoli appartenenti al reparto selezionato come articoli di consumazione finale (vedere paragrafo 13.10).
Stampa in testa alla comanda	Permette agli articoli facenti parte di questo reparto di essere stampati in testa alla comanda, consentendo la visualizzazione delle portate che devono arrivare per prime al tavolo.
Icona Delivera	Permette agli articoli facenti parte di questo reparto di avere un'icona che viene selezionata in questa sezione.



23.4 Pannello articoli

Premere il tasto ARTICOLI:



Viene visualizzato il seguente pannello:

The screenshot shows a mobile application interface for article programming. The title bar is labeled 'PROGRAMMAZIONE ARTICOLI' and includes a search icon. On the left, a list of articles is shown, with 'ARTICOLO 1' selected. The main area displays a 'Riepilogo' (summary) for the selected article, listing various attributes and their values. At the bottom, there are buttons for 'MODIFICA', 'CLONA', 'ELIMINA', 'NUOVO ARTICOLO', and 'ESCI'. Annotations with arrows point to these elements, explaining their functions.

PROGRAMMAZIONE ARTICOLI

Articolo selezionato: **ARTICOLO 1**

Elenco articoli: ARTICOLO 2, ARTICOLO 3, ARTICOLO 4, ARTICOLO 5, ARTICOLO 6

Ricerca per descrizione

Riepilogo

Id	1
Descrizione	<descrizione>
Descrizione comanda	
Reparto	<reparto>
Prezzo 1	0.01
Preferito	<input type="radio"/>
Stampante	
Come secondocentro di produzione	
Monitor comande	
Variante	<input type="radio"/>
Prezzo 2	0.01
Prezzo 3	0.01
Prezzo 4	0.01
Prezzo asporto	0.01
Reparto asporto	
Giacenza	0.01
Quantità minima	0.01
Cottura	<input type="radio"/>

Cottura obbligatoria

MODIFICA: Modifica l'articolo selezionato

CLONA: Duplica l'articolo selezionato

ELIMINA: Elimina l'articolo selezionato

NUOVO ARTICOLO: Permette di aggiungere un nuovo articolo

ESCI: Permette di uscire dal pannello di programmazione



DETTAGLI

Descrizione	Permette di inserire la descrizione dell'articolo corrente.
Reparto	Permette di selezionare il reparto di appartenenza.
Prezzo 1	Permette di associare il prezzo all'articolo nel listino 1.
Preferito	Permette, se selezionato, di aggiungere l'articolo alla pagina dei preferiti (#PREF).
Stampante	Permette di selezionare la stampante per la stampa dell'articolo.
Come secondo centro di produzione	Permette di inviare una coppia della comanda al secondo centro di produzione.
Monitor comande	Permette di selezionare il monitor per la visualizzazione dell'articolo.
Variante	Permette di abilitare/disabilitare l'articolo come variante (positiva o negativa).
Descrizione comanda	Permette di inserire la descrizione dell'articolo sulla comanda.
Prezzo 2	Permette di associare il prezzo all'articolo nel listino 2.
Prezzo 3	Permette di associare il prezzo all'articolo nel listino 3.
Prezzo 4	Permette di associare il prezzo all'articolo nel listino 4.
Prezzo asporto	Permette di associare il prezzo all'articolo nel listino asporto.
Reparto asporto	Permette di selezionare il reparto asporto di appartenenza.
Giacenza	Permette di inserire la quantità dell'articolo in deposito. NOTA: Questo campo è obbligatorio per gli articoli Delivera (vedere paragrafo 24).
Quantità minima	Permette di inserire la quantità minima dell'articolo in giacenza.
Cottura	Permette di abilitare/disabilitare l'articolo come variante cottura (vedere paragrafo 11.13).
Cottura obbligatoria	Permette di abilitare/disabilitare la visualizzazione automatica della videata Cotture una volta selezionato questo articolo.



Codice cambio listino	<p>Permette di abilitare/disabilitare la modifica “al volo” del prezzo dell’articolo venduto precedentemente utilizzando un LISTINO differente (vedere prezzo 1, prezzo 2, prezzo 3, prezzo 4):</p> <p>Procedura.</p> <ul style="list-style-type: none">• Creare un articolo con descrizione CAMBIA LISTINO.• Non associare nessun prezzo a questo articolo.• Selezionare dalla voce LISTINO di riferimento (es. Prezzo 3). Quando si preme il tasto dell’articolo corrente configurato secondo la procedura, il prezzo dell’articolo precedente viene modificato utilizzando il LISTINO 3.
Listino	Permette di selezionare il listino di riferimento per la modifica “al volo” del prezzo dell’articolo.
Bis	Permette di abilitare/disabilitare la vendita dell’articolo successivo selezionato con l’applicazione automatica di uno sconto percentuale pari al 50% sul prezzo.
Tris	Permette di abilitare/disabilitare la vendita dei due articoli successivamente selezionati con l’applicazione automatica di uno sconto percentuale pari al 33% sul prezzo.
Usa come coperto	Permette di abilitare/disabilitare l’articolo corrente come “Coperto”. È consentita la programmazione di un solo articolo “Coperto”.
No vendita prezzo zero	Permette di abilitare/disabilitare la vendita dell’articolo a prezzo zero.
No descrizione	Permette di abilitare/disabilitare la visualizzazione dell’articolo sul tastierino di vendita.
Non disponibile	Permette di abilitare/disabilitare la visualizzazione dell’articolo sul tastierino di vendita.
Non inviare ai palmari	Permette di abilitare/disabilitare la possibilità di visualizzare l’articolo sui palmari.
Menù	Permette di abilitare/disabilitare l’articolo come menù a prezzo fisso (vedere paragrafo 14.3). Nella schermata che viene visualizzata è possibile inserire gli articoli che faranno parte del “Gruppo menù”.
Barcode	Permette la programmazione dell’articolo tramite lettore barcode.
Wineemotion	<RISERVATO>
Impostazioni Delivera	Permette di abilitare/disabilitare l’associazione dell’articolo corrente con l’applicazione Delivera.
Icona Delivera	Permette di selezionare l’immagine da attribuire all’articolo associato alla funzione Delivera.



23.5 Pannello IVA

Premere il tasto IVA:



Viene visualizzato il seguente pannello:

PROGRAMMAZIONE IVA

IVA selezionata: **22.00%**

Elenco IVA:

- 10.00%
- 4.00%
- IVA non programmata
- IVA non programmata
- *ES IVA esente
- *EE esclusa
- "NS non soggetta IVA
- *NI non imponibile
- *RM regime del margine
- *AL operazione non IVA

Riepilogo

Id	1
Descrizione	<descrizione>
IVA	<IVA >
Codice esenzione	

MODIFICA

SINCRONIZZA IVA CON ECR

ESCI

Permette di aggiungere una nuova aliquota IVA

Permette di uscire dal pannello di programmazione

Modifica l'aliquota IVA selezionata

Ricerca per descrizione



DETTAGLI

Descrizione

Permette di inserire la descrizione IVA.

IVA %

Permette di inserire l'importo della percentuale IVA.

Codice esenzione

Permette di inserire il codice esenzione IVA.



23.6 Pannello sale

Premere il tasto SALE:

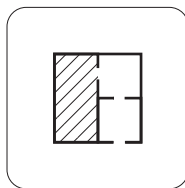

Viene visualizzato il seguente pannello:

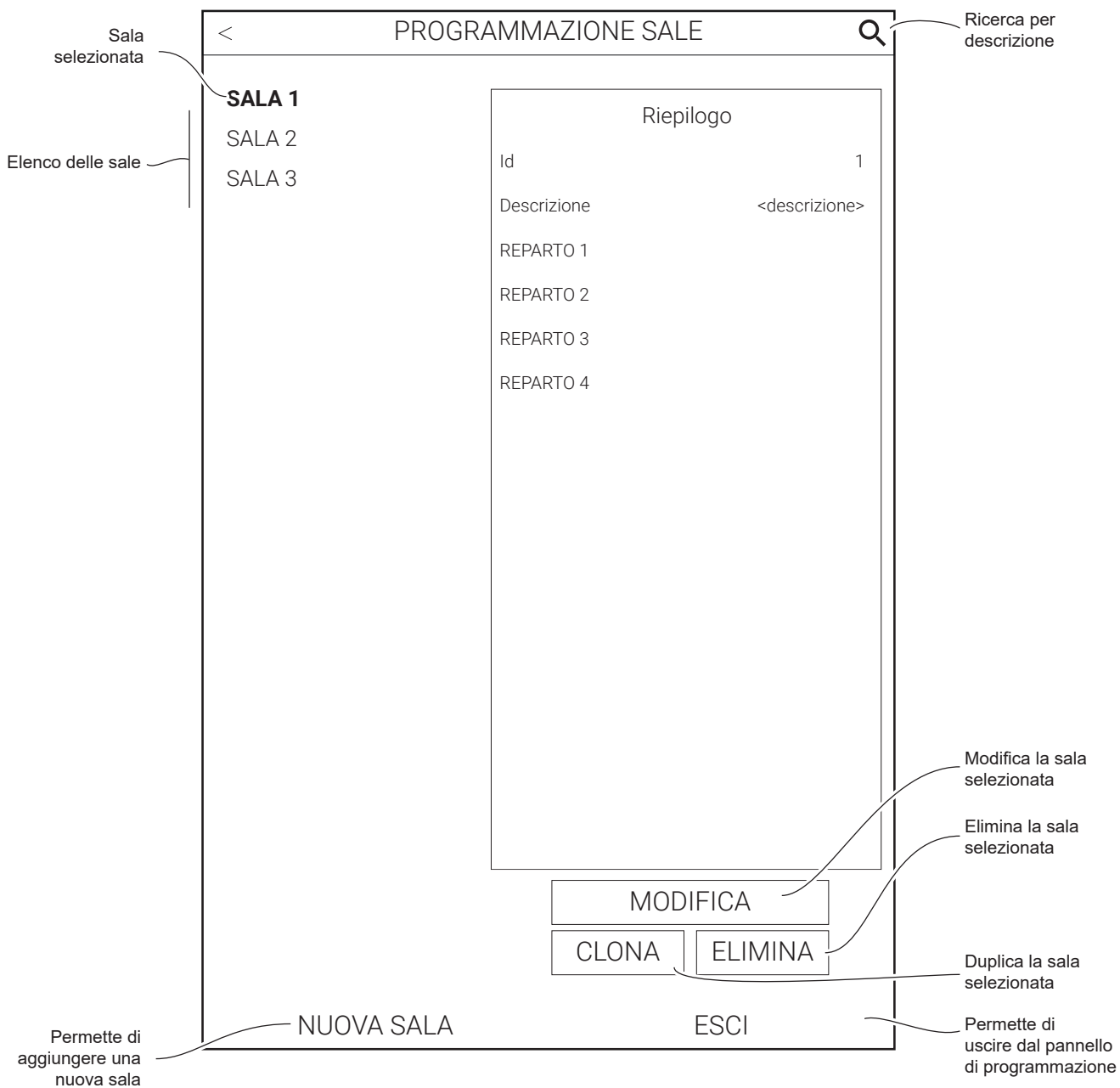



DETTAGLI

Descrizione

Permette di inserire la descrizione della sala.

REPARTO 1, 2, 3, 4

Permette di selezionare il reparto da associare alla sala.



23.7 Pannello tavoli

Premere il tasto TAVOLI:



Viene visualizzato il messaggio che permette di scegliere la sala con i tavoli da gestire.

- Selezionare la sala desiderata.

Viene visualizzato il seguente pannello:

The screenshot shows a mobile application interface for table management. At the top, there is a header bar with a back arrow on the left, the title "PROGRAMMAZIONE TAVOLI" in the center, and a search icon on the right. Below the header, on the left, is a vertical list of tables labeled "TAVOLO 1" through "TAVOLO 20". The first item, "TAVOLO 1", is highlighted. On the right side of the screen, there is a summary box titled "Riepilogo" containing a table with three rows: "Id" with value "1", "Descrizione" with value "<descrizione>", and "N° massimo coperti" with value "<n>". Below the summary box are three buttons: "MODIFICA", "CLONA", and "ELIMINA". At the bottom of the screen, there are two more buttons: "NUOVO TAVOLO" on the left and "ESCI" on the right. Annotations with lines pointing to these elements include: "Tavolo selezionato" pointing to "TAVOLO 1"; "Elenco tavoli" pointing to the list; "Ricerca per descrizione" pointing to the search icon; "Modifica il tavolo selezionato" pointing to "MODIFICA"; "Elimina il tavolo selezionato" pointing to "ELIMINA"; "Permette di aggiungere un nuovo tavolo alla sala selezionata" pointing to "NUOVO TAVOLO"; and "Permette di uscire dal pannello di programmazione" pointing to "ESCI".

Tavolo selezionato

PROGRAMMAZIONE TAVOLI

Ricerca per descrizione

TAVOLO 1

TAVOLO 2

TAVOLO 3

TAVOLO 4

TAVOLO 5

TAVOLO 6

TAVOLO 7

TAVOLO 8

TAVOLO 9

TAVOLO 10

TAVOLO 11

TAVOLO 12

TAVOLO 13

TAVOLO 14

TAVOLO 15

TAVOLO 16

TAVOLO 17

TAVOLO 18

TAVOLO 19

TAVOLO 20

Elenco tavoli

Riepilogo

Id	1
Descrizione	<descrizione>
N° massimo coperti	<n>

MODIFICA

CLONA

ELIMINA

NUOVO TAVOLO

ESCI

Modifica il tavolo selezionato

Elimina il tavolo selezionato

Permette di aggiungere un nuovo tavolo alla sala selezionata

Permette di uscire dal pannello di programmazione



DETTAGLI

Sale	Permette di selezionare la sala da associare il tavolo.
Descrizione	Permette di inserire la descrizione del tavolo.
N. massimo coperti	Permette di inserire il numero massimo dei coperti del tavolo.



23.8 Pannello buoni pasto

Premere il tasto BUONI PASTO:

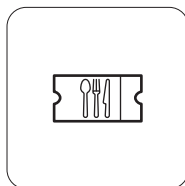

Viene visualizzato il seguente pannello:

The screenshot shows a mobile application interface for managing meal vouchers. The title bar reads "PROGRAMMAZIONE BUONI PASTO" with a search icon on the right and a back arrow on the left. Below the title bar, there is a list of vouchers: "BUONI PASTO 1", "BUONI PASTO 2", and "BUONI PASTO 3". A "Riepilogo" (summary) table is displayed, showing details for a selected voucher. At the bottom, there are buttons for "MODIFICA", "CLONA", "ELIMINA", "NUOVO BUONO PASTO", and "ESCI".

Riepilogo	
Id	1
Descrizione	<descrizione>
Azienda	
Importo	1.00

Annotations:

- Buono pasto selezionato (points to "BUONI PASTO 1")
- Elenco buoni pasto (points to the list of vouchers)
- Ricerca per descrizione (points to the search icon)
- Modifica il buono pasto selezionato (points to "MODIFICA")
- Elimina il buono pasto selezionato (points to "ELIMINA")
- Duplica il buono pasto selezionato (points to "CLONA")
- Permette di aggiungere un nuovo buono pasto (points to "NUOVO BUONO PASTO")
- Permette di uscire dal pannello di programmazione (points to "ESCI")



DETTAGLI

Descrizione	Permette di inserire la descrizione del buono pasto.
Azienda	Permette di selezionare l'azienda emittitrice del buono pasto.
Importo	Permette di inserire l'importo del valore del buono pasto.



23.9 Pannello aziende buoni pasto

Premere il tasto AZIENDA BUONI PASTO:

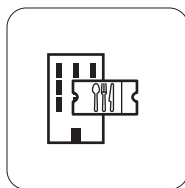

Viene visualizzato il seguente pannello:

The screenshot shows the 'PROGRAMMAZIONE ARTICOLI' interface. At the top, there is a search bar labeled 'Ricerca per descrizione'. Below it, a list of companies is shown, with 'AZIENDA 1' selected. To the right, a 'Riepilogo' table displays details for the selected company. At the bottom, there are five buttons: 'MODIFICA', 'CLONA', 'ELIMINA', 'NUOVA AZ. BUONO PASTO', and 'ESCI'. Annotations point to various elements: 'Azienda selezionata' points to 'AZIENDA 1'; 'Lista aziende' points to the list; 'Ricerca per descrizione' points to the search bar; 'Modifica l'azienda selezionata' points to 'MODIFICA'; 'Elimina l'azienda selezionata' points to 'ELIMINA'; 'Duplica l'azienda selezionata' points to 'CLONA'; 'Permette di aggiungere una nuova azienda emettitrice di buoni pasto' points to 'NUOVA AZ. BUONO PASTO'; and 'Permette di uscire dal pannello di programmazione' points to 'ESCI'.

Riepilogo	
Id	1
Ragione sociale	<descrizione>
Partita IVA	
Indirizzo	
Comune	
Provincia	
CAP	
Sconto %	



DETTAGLI

Ragione sociale

Permette di inserire la ragione sociale dell'azienda.

Partita IVA

Permette di inserire la partita IVA (11 caratteri) dell'azienda.
Al momento del salvataggio, la partita IVA viene controllata, in caso di inserimento errato, sul display apparirà un messaggio di errore.

Indirizzo

Permette di inserire l'indirizzo della sede dell'azienda emittitrice di buoni pasto.

Comune

Permette di inserire il comune della sede dell'azienda emittitrice di buoni pasto.

Provincia

Permette di inserire la provincia della sede dell'azienda emittitrice di buoni pasto.

CAP

Permette di inserire il codice avviamento postale dell'indirizzo dell'azienda emittitrice di buoni pasto.

Sconto %

Permette di inserire la percentuale di sconto associato dell'azienda emittitrice di buoni pasto.





24 DELIVERA

L'applicazione Delivera permette la gestione degli ordini a distanza, garantendo a chi ne usufruisce servizio d'asporto, di consegna e dove possibile anche di servizio al tavolo.

Per configurare il servizio entrare in Impostazioni > Servizi > Impostazione Delivera (vedere [paragrafo 19.12](#)).

Per la programmazione del reparto Delivera entrare nel pannello Archivi > Reparti > Modifica > Icona Delivera (vedere [paragrafo 23.3](#)).

Per la programmazione dell'articolo Delivera entrare nel pannello Archivi > Articoli > Modifica > Impostazioni Delivera, e Icona Delivera (vedere [paragrafo 23.4](#)).

NOTE:

Se non è possibile caricare l'icona nei reparti e/o negli articoli Delivera, controllare se i dati inseriti nelle impostazioni Delivera sono corrette (vedere [paragrafo 19.12](#)).

È necessario inserire la giacenza per tutti i gli articoli Delivera (vedere [paragrafo 23.4](#)).

Per sincronizzare le modifiche apportate ai reparti e agli articoli Delivera premere il tasto SYNC DELVERA nei rispettivi pannelli (vedere [paragrafo 23.3](#) e [paragrafo 23.4](#)).

Per ottenere la stampa di riepilogo asporto sulla stampante associata al centro di produzione selezionare in Impostazioni > Gestione stampanti comande > Gestione stampanti comande > Stampa riepilogo.

Con la licenza Revo e la licenza Full è possibile associare più centri di produzione alla stampante fiscale.

Nel seguente esempio viene mostrata la sequenza completa di un ordine ricevuto dal cliente richiedente: n. 1 Pizza margherita e n. 2. birre da effettuare con servizio di consegna.

Al ricevimento dell'ordine, ipotizzando che le ordinazioni siano da smistare allo stesso centro di produzione, viene stampato il riepilogo asporto:

DOCUMENTO GESTIONALE		
Riepilogo Asporto		

Ora Comanda		<data><ora>

1	(0)	PIZZA MARGHERITA
2	(0)	BIRRA

		CASSA 1
01/01/22	12:00	<#DOC. GES.>
NUMERO DI MATRICOLA:		<matr. fiscale>
DOCUMENTO GESTIONALE		



Seguito dalla comanda:

```
DOCUMENTO GESTIONALE

Delivera
      <nome stampante>
<n. ordine> <cliente + n. tel.>
-----
Ora Comanda                <data><ora>
-----
1 PIZZA MARGHERITA
2 BIRRA
-----
Operatore: <operatore>
                                CASSA 1
01/01/22  12:00                <#DOC. GES.>
NUMERO DI MATRICOLA: <matr. fiscale>

DOCUMENTO GESTIONALE
```

Dal pannello "Cassa" premere il tasto TAVOLI:



- Per accedere al pannello Delivera dal pannello Tavoli, premere il tasto DELIVERA:





Viene visualizzato il seguente pannello:

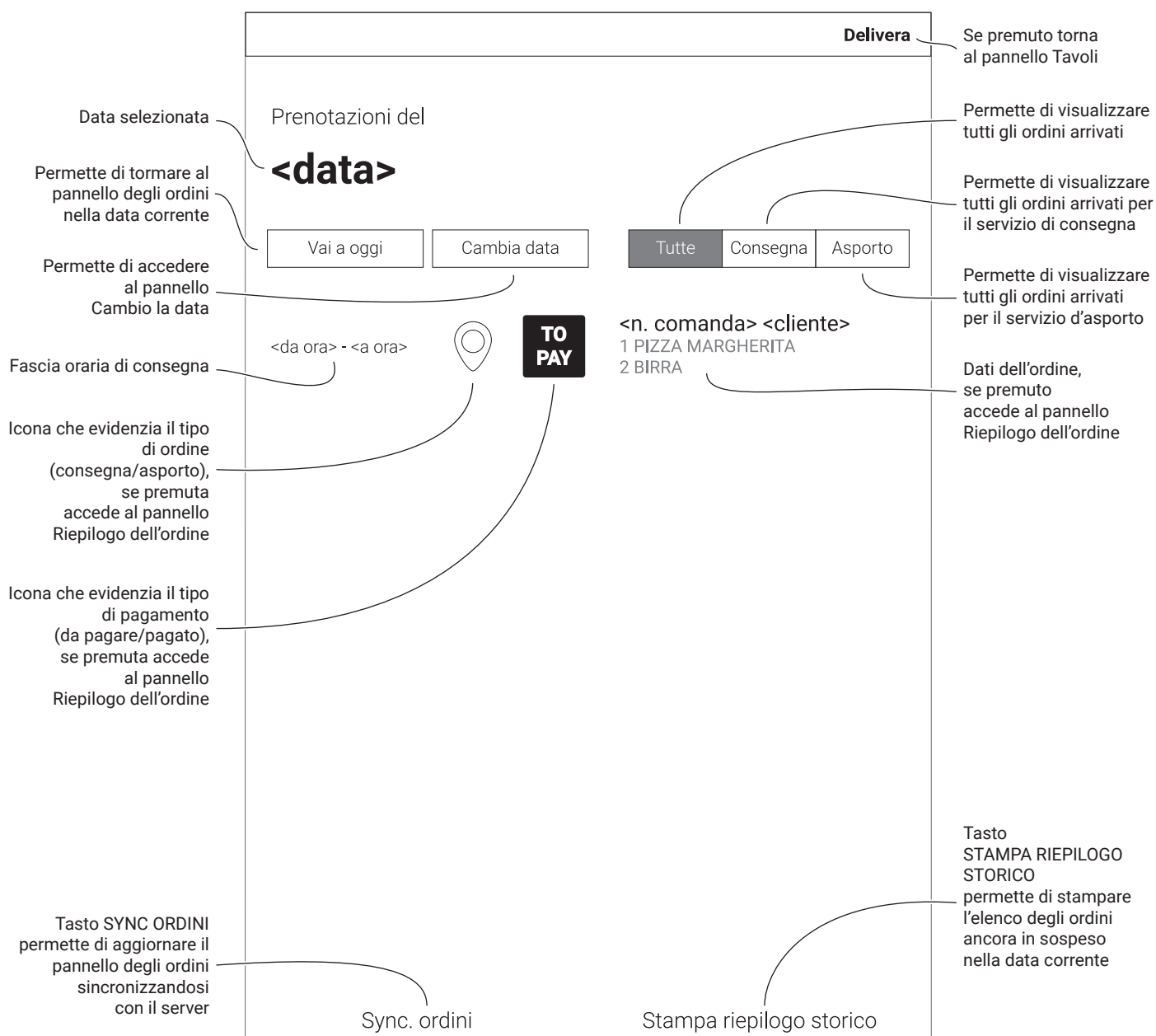



- Premere sui dati dell'ordine.

Delivera

Cambia data

Tutte

Consegna

Asporto

TO
PAY

<n. comanda> <cliente>
1 PIZZA MARGHERITA
2 BIRRA

Viene visualizzato la seguente finestra:

PRENOTAZIONE DEL <DATA>

ASPORTO
PAGAMENTO ALLA CONSEGNA

<da ora> - <a ora>
Numero ordine: <n. ordine>
<cliente>
<n. telefono>
<note>

1 PIZZA MARGHERITA	10.00 €
2 BIRRA	5.00 €
TOTALE	15.00 €

RISTAMPA

PAGA
CHIUDI

Ore è possibile:

- Ristampa: ristampare il riepilogo dell'ordine.
- Chiudi: chiudere il pannello dell'ordine
- Paga: chiudere il conto premendo il tasto **CONTANTI** o il tasto **PAGAMENTI** dal pannello Cassa visualizzato (vedere [capitolo 12](#)). Di seguito l'esempio della stampa del documento dell'ordine Delivera con servizio di consegna chiuso con pagamento in contanti.

Il risultato è il seguente:

<Nome Ditta>
<Indirizzo>
<Località>
<Telefono - Fax>

DOCUMENTO COMMERCIALE
di vendita o prestazione

DESCRIZIONE	PREZZO (€) IVA
1 PIZZA MARGHERITA	10.00 A
1 BIRRA	5.00 A
TOTALE COMPLESSIVO	15.00
DI CUI IVA	1.50
PAGAMENTO CONTANTE	15.00
IMPORTO PAGATO	15.00

A: IVA 10.00%

01/01/22 12:00 <#DOC>
RT <matricola fiscale>
<n.ordine> <Cliente> <n. telefono>
CASSA <n>



Seguito dal talloncino.

DOCUMENTO GESTIONALE

<n.ordine> <Cliente> <n. telefono>

Pagamento alla consegna

<da ora> - <a ora>

<Cliente>

<n. telefono>

<Indirizzo>

<Località>

<CAP>

<Note>

01/01/22 12:00 <#DOC. GES.>

NUMERO DI MATRICOLA: <matr. fiscale>

DOCUMENTO GESTIONALE





25 SATISPAY

Satispay è un servizio aggiuntivo.

Per l'attivazione della licenza contattare il vostro rivenditore.

Per la gestione di Satispay accedere al pannello Impostazioni > Servizi > Impostazioni Satispay (vedere [paragrafo 19.12](#)).

- Digitare le vendite che costituiscono la transazione (es. Articolo 1 con prezzo prefissato 10.00 euro, Articolo 3 con prezzo prefissato 1.00 euro):



- Premere il tasto PAGAMENTI per accedere al pannello "Pagamenti" (vedere [capitolo 12](#)):



- Premere il tasto ALTRI PAGAMENTI::

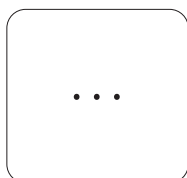

- Premere il tasto SATISPAY:

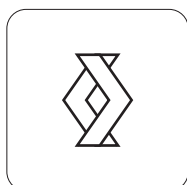

Viene visualizzata la seguente finestra:

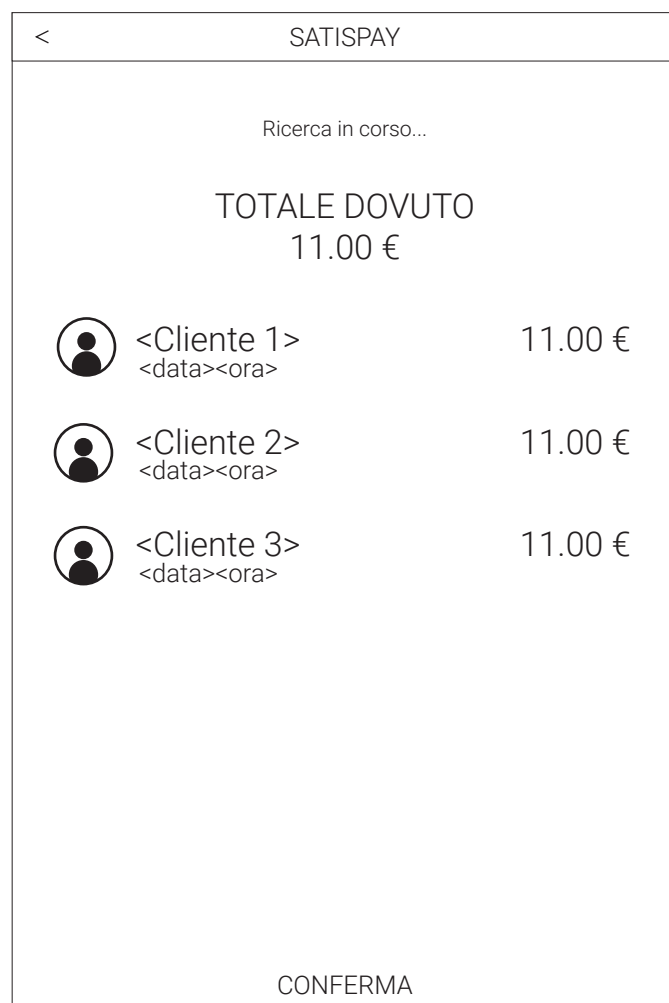

- Selezionare il cliente a cui si deve addebitare il conto (es. Cliente 1) e premere il tasto CONFERMA.

Viene visualizzata la finestra:





- Premere il tasto ACCETTA per procedere con il pagamento, oppure premere il tasto RIFIUTA per rifiutare o il tasto ANNULLA per annullare l'operazione

Nel pannello "Pagamenti", nel campo accanto al tasto ALTRI PAGAMENTI, viene visualizzato il totale da pagare:

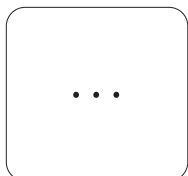

11.00

- Per chiudere la transazione premere il tasto relativo al tipo di documento da stampare (es. Stampa scontrino):



Il risultato è il seguente:

<Nome Ditta>
<Indirizzo>
<Località>
<Telefono - Fax>

DOCUMENTO COMMERCIALE
di vendita o prestazione

DESCRIZIONE	PREZZO (€)	IVA
1 Articolo 1	10.00	A
1 Articolo 3	1.00	A

TOTALE COMPLESSIVO	11.00	
DI CUI IVA	1.00	
PAGAMENTO ELETTRONICO	11.00	
IMPORTO PAGATO	11.00	

A: IVA 10.00%

01/01/22 12:00 <#DOC>
RT <matricola fiscale>

26 TABACCHI

“Tabacchi” è un servizio aggiuntivo a pagamento che permette la gestione del magazzino, degli ordini dei tabacchi e dei “Gratta e vinci”. Se attivo il servizio aggiunge la statistica “ordine tabacchi”. Per l’attivazione della licenza contattare il vostro rivenditore.

Questa funzione non è attiva per la licenza "Base" e la licenza "Revo".

Per accedere al pannello “Tabacchi” dal pannello “Cassa” premere il tasto STRUMENTI (vedere [paragrafo 6.1](#)) e di seguito il tasto TABACCHI:



Viene visualizzato il seguente pannello:

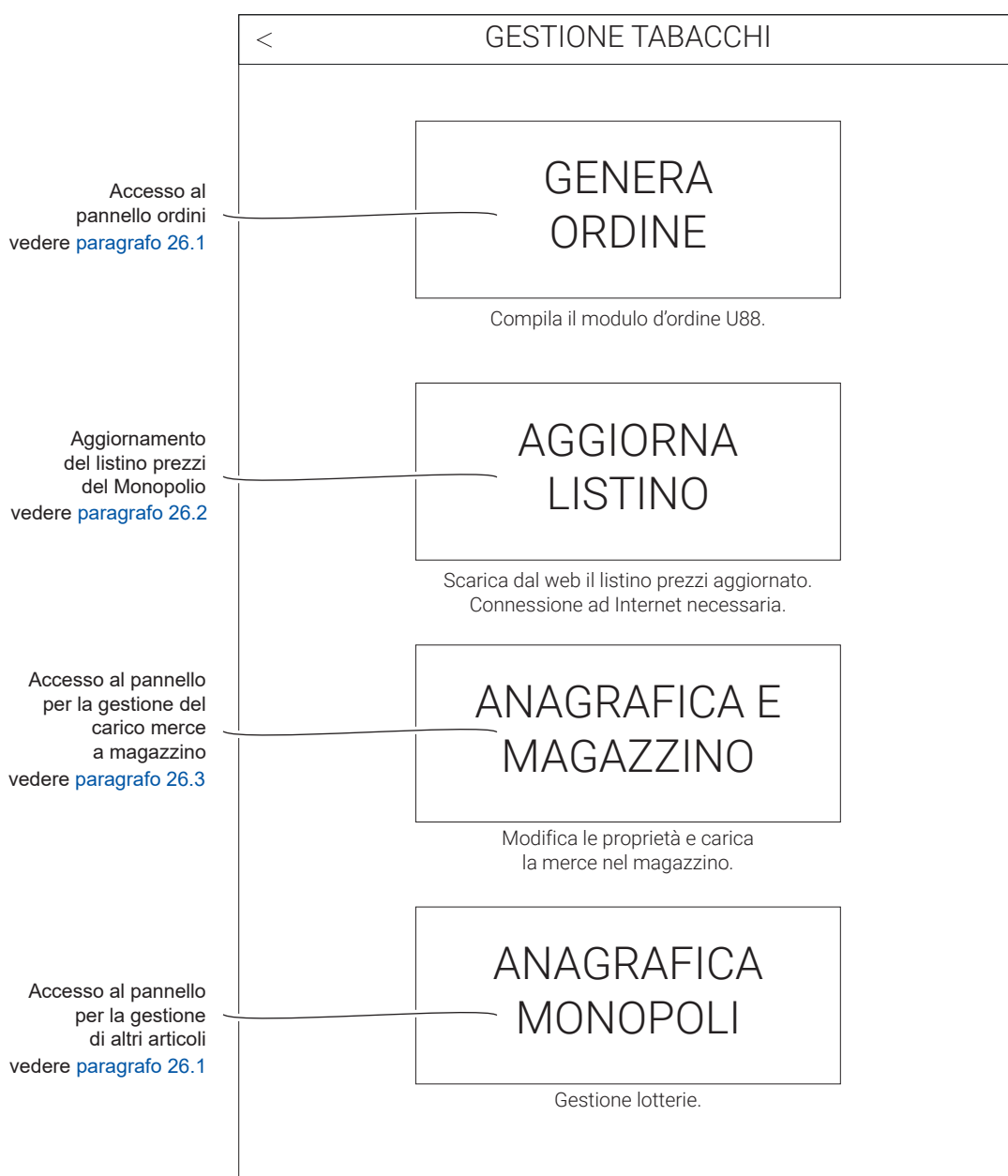



26.1 Genera ordine

Il pannello "Ordini prodotti" permette di compilare il modulo d'ordine U88 necessario per gli ordini dei tabacchi e poterlo inviare all'indirizzo mail e salvarlo in formato PDF nella cartella PosA_pdf.

- Premere il tasto AGGIORNA LISTINO:

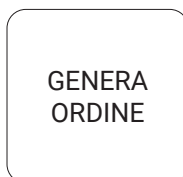

Viene visualizzato il seguente pannello:

Aggiunge all'ordine un articolo "Tabacchi"

Calcola l'ordine in base alla sottoscorta, all'ultimo ordine o alla quantità obiettivo

Visualizza lo storico degli ordini effettuati.

< GESTIONE ORDINI

AGGIUNGI CALCOLA ORDINE STORICO

Codice	Descrizione	€/Kg	Pezzi	Kg	Importo
RIEPILOGO ORDINE					
Aggio	0.00	Totale pezzi	0.00	Oggi	0.00
Tot. netto	0.00	Totale Kg	0.00	Consegna	0.00
Tot. ordine	0.00				

PROCEDI

Visualizza la data di consegna merce



Aggiungi

Per effettuare un nuovo ordine leggere il codice a barre dell'articolo da caricare tramite il lettore barcode oppure premere il tasto AGGIUNGI.

<					GESTIONE ORDINI
AGGIUNGI			CALCOLA ORDINE		
Codice	Descrizione	€/Kg	Pezzi	K	

Viene visualizzata la seguente finestra:

Anteprima articolo

Articolo: 🔍

<cod.> <articolo 1>
 <cod.> <articolo 2>
 <cod.> <articolo 3>
 <cod.> <articolo 4>
 <cod.> <articolo 5>
 <cod.> <articolo 6>
 <cod.> <articolo 7>
 <cod.> <articolo 8>
 <cod.> <articolo 9>
 <cod.> <articolo 10>
 <cod.> <articolo 11>
 <cod.> <articolo 12>

Annulla OK

- Selezionare l'articolo desiderato (es. Articolo 1).

Cod. <numero codice>
<articolo 1>
 Confezione astuccio da <n.> pezzi

€/Pz	<importo>
€/Kg	<importo>
Quantità minima	<n.>
Giacenza	<n.>
Kg a magazzino	<n.>

Articolo: 🔍

<cod.> <articolo 1>
 <cod.> <articolo 2>
 <cod.> <articolo 3>
 <cod.> <articolo 4>
 <cod.> <articolo 5>
 <cod.> <articolo 6>
 <cod.> <articolo 7>
 <cod.> <articolo 8>
 <cod.> <articolo 9>
 <cod.> <articolo 10>
 <cod.> <articolo 11>
 <cod.> <articolo 12>

Annulla OK

- Premere OK per aggiungere l'articolo alla lista degli ordini.
- Procedere effettuando il carico degli articoli fino al compimento dell'ordine.



- Per eliminare un articolo dall'ordine premere sul nome dell'articolo

Viene visualizzata la finestra:

GESTIONE ORDINI						
		AGGIUNGI	CALCOLA ORDINE		STORICO	
Codice	Descrizione	€/Pz	€/Kg	Pezzi	Kg	Importo
<Cod.>	<Articolo 1>	4.3	210	20	0.400	86.00
<Cod.>	<Articolo 2>	4.5	220	20	0.400	90.00

RIEPILOGO ORDINE					
Aggio	16.00	Totale pezzi	40	Oggi	<data>
Tot. netto	160.00	Totale Kg	0.800	Consegna	<data>
Tot. ordine	176.00				

PROCEDI

Inserire la quantità dell'ordine

Cod. <cod.> **<articolo 1>**
 Confezione astuccio da 20 pezzi

0

7	8	9
4	5	6
1	2	3
0	,	C

Annulla
OK

- Nella finestra visualizzata premere ELIMINA.

È possibile cambiare sia la quantità che il peso della confezione degli articoli elencati nell'ordine. Qualora si cambi la quantità in automatico il sistema calcola e cambia il peso della confezione e viceversa. Per cambiare la quantità procedere come segue:

- Premere sulla quantità dell'articolo desiderato:

GESTIONE ORDINI						
		AGGIUNGI	CALCOLA ORDINE		STORICO	
Codice	Descrizione	€/Pz	€/Kg	Pezzi	Kg	Importo
<Cod.>	<Articolo 1>	4.3	210	20	0.400	86.00
<Cod.>	<Articolo 2>	4.5	220	20	0.400	90.00

- Impostare la quantità desiderata e premere OK per confermare.

- Se necessario premere il campo "data della consegna" per cambiare la data di consegna materiale.

RIEPILOGO ORDINE					
Aggio	16.00	Totale pezzi	40	Oggi	<data>
Tot. netto	160.00	Totale Kg	0.800	Consegna	<data>
Tot. ordine	176.00				

PROCEDI



Viene visualizzata la finestra:

			gennaio 2022							
			D	L	M	M	G	V	S	
			1	1	2	3	4	5	6	7
31	dic	2021	2	8	9	10	11	12	13	14
01	gen	2022	3	15	16	17	18	19	20	21
02	feb	2023	4	22	23	24	25	26	27	28
			5	29	30	31	1	2	3	4
			6	5	6	7	8	9	10	11

ANNULLA OK

- Nel datario selezionare la data di consegna successiva proposta dal sistema.
- Premere OK per procedere.
- Premere il tasto PROCEDI.

RIEPILOGO ORDINE					
Aggio	16.00	Totale pezzi	40	Oggi	<data>
Tot. netto	160.00	Totale Kg	0.800	Consegna	<data>
Tot. ordine	176.00				

PROCEDI

Viene visualizzato il pannello:

GESTIONE ORDINI

Seleziona il tipo di richiesta
da utilizzare nel modulo U88 autocompilato

Una volta eseguita la scelta il modulo sarà inviato
all'indirizzo mail e salvato in formato PDF nella cartella
PosA_pdf

RICHIESTA ORDINARIA

RICHIESTA STRAORDINARIA

RICHIESTA SPECIALE

RICHIESTA PER MODIFICA

RICHIESTA URGENTE

- Premere il tipo di richiesta da utilizzare per l'invio dell'ordine.

Una volta eseguita la scelta il modulo verrà inviato all'indirizzo mail e salvato in formato PDF nella cartella PosA_pdf.



Calcola ordine

Il sistema permette di caricare automaticamente nell'ordine da inviare gli articoli che sono sotto scorta (vedere [paragrafo 26.3](#)), che sono stati richiesti con l'ultimo ordine o che hanno raggiunto la quantità obiettivo (vedere [paragrafo 26.3](#)).

GESTIONE ORDINI				
AGGIUNGI		CALCOLA ORDINE		
Codice	Descrizione	€/Pz	€/Kg	Pezzi

Viene visualizzata la finestra:

AGGIUNGI SOTTOSORTA
AGGIUNGI ULTIMO ORDINE
RAGGIUNGI QUANTITÀ OBIETTIVO

- Ora è possibile scegliere tra:

- Aggiungi sottosorta: il sistema aggiunge al nuovo ordine gli articoli che sono andati sotto la quantità minima di giacenza (vedere [paragrafo 26.3](#)).

- Aggiungi ultimo ordine: il sistema aggiunge gli articoli dell'ultimo ordine eseguito nella lista del nuovo ordine.

- Raggiungi quantità obiettivo: il sistema aggiunge al nuovo ordine gli articoli che sono andati sotto alla quantità minima dell'obiettivo proposto (vedere [paragrafo 26.3](#)).

- Ora è possibile eliminare, cambiare la quantità, il peso degli articoli elencati nell'ordine e la data di consegna (vedere pagine precedenti).

- Premere il campo CONSEGNA per cambiare la data di consegna materiale proposta dal sistema.

			gennaio 2022							
				D	L	M	M	G	V	S
31	dic	2021	1	1	2	3	4	5	6	7
01	gen	2022	2	8	9	10	11	12	13	14
02	feb	2023	3	15	16	17	18	19	20	21
			4	22	23	24	25	26	27	28
			5	29	30	31	1	2	3	4
			6	5	6	7	8	9	10	11
			ANNULLA				OK			

- Selezionare la data nel datario.
- Premere OK per procedere.
- Premere il tasto PROCEDI.

RIEPILOGO ORDINE					
Aggio	16.00	Totale pezzi	40	Oggi	<data>
Tot. netto	160.00	Totale Kg	0.800	Consegna	<data>
Tot. ordine	176.00				
PROCEDI					



Viene visualizzato:

<
GESTIONE ORDINI

Seleziona il tipo di richiesta
da utilizzare nel modulo U88 autocompilato

Una volta eseguita la scelta il modulo sarà inviato
all'indirizzo mail e salvato in formato PDF nella cartella
PosA_pdf

RICHIESTA ORDINARIA

RICHIESTA STRAORDINARIA

RICHIESTA SPECIALE

RICHIESTA PER MODIFICA

RICHIESTA URGENTE

- Premere il tipo di richiesta da utilizzare per l'invio dell'ordine.

Una volta eseguita la scelta il modulo verrà inviato all'indirizzo mail e salvato in formato PDF nella cartella PosA_pdf.

Storico

In questa schermata è possibile poter visualizzare e gestire i documenti degli ordini precedentemente inviati e salvati in formato PDF nella cartella PosA_pdf.

<
GESTIONE ORDINI

CALCOLA ORDINE
STORICO

Descrizione	€/Pz	€/Kg	Pezzi	Kg	Importo
-------------	------	------	-------	----	---------

Viene visualizzato il pannello:

Storico

Tipo	Data	PDF
<tipo>	<data><ora>	PDF
<tipo>	<data><ora>	PDF
<tipo>	<data><ora>	PDF

OK

- Selezionare il .PDF desiderato per visualizzare il documento.



Modifica ordine già inviato

Per modificare l'ordine già inviato procedere come segue:

< GESTIONE ORDINI				
AGGIUNGI		CALCOLA ORDINE		
Codice	Descrizione	€/Pz	€/Kg	Pezzi

- Tenere premuto per qualche secondo sull'articolo da modificare

Viene visualizzata la finestra:

AGGIUNGI SOTTOSORTA
AGGIUNGI ULTIMO ORDINE
RAGGIUNGI QUANTITÀ OBIETTIVO

- Premere AGGIUNGI ULTIMO ORDINE
- Viene visualizzato l'ultimo ordine inviato.

< GESTIONE ORDINI						
AGGIUNGI		CALCOLA ORDINE			STORICO	
Codice	Descrizione	€/Pz	€/Kg	Pezzi	Kg	Importo
<Cod.>	<Articolo 1>	4.3	210	20	0.400	86.00
<Cod.>	<Articolo 2>	4.5	220	20	0.400	90.00
RIEPILOGO ORDINE						
Aggio	16.00	Totale pezzi	40	Oggi	<data>	
Tot. netto	160.00	Totale Kg	0.800	Consegna	<data>	
Tot. ordine	176.00					
PROCEDI						

Viene visualizzata la finestra:

Vuoto
A
D
C

- Ora è possibile scegliere tra:
 - Vuoto: il campo non viene modificato.
 - A: In caso di aggiunta quantità.
 - D: In caso di diminuzione quantità.
 - C: In caso di annullamento dell'articolo.



- Premere il tasto PROCEDI.

RIEPILOGO ORDINE					
Aggio	16.00	Totale pezzi	40	Oggi	<data>
Tot. netto	160.00	Totale Kg	0.800	Consegna	<data>
Tot. ordine	176.00				

PROCEDI

Viene visualizzato:

GESTIONE ORDINI

Seleziona il tipo di richiesta
da utilizzare nel modulo U88 autocompilato

Una volta eseguita la scelta il modulo sarà inviato
all'indirizzo mail e salvato in formato PDF nella cartella
PosA_pdf

RICHIESTA ORDINARIA

RICHIESTA STRAORDINARIA

RICHIESTA SPECIALE

RICHIESTA PER MODIFICA

RICHIESTA URGENTE

- Premere il tipo di richiesta da utilizzare da inviare.

Una volta eseguita la scelta il modulo verrà inviato all'indirizzo mail e salvato in formato PDF nella cartella PosA_pdf.

26.2 Aggiorna listino

Scarica dal Web il listino dei prezzi del Monopolio aggiornato. È necessario una connessione ad Internet.

- Premere il tasto AGGIORNA LISTINO:



Viene visualizzato il messaggio:



- Premere il tasto SI per effettuare l'aggiornamento.

26.3 Anagrafica e magazzino

Il sistema permette la gestione degli articoli e la loro giacenza di magazzino.

- Premere il tasto ANAGRAFICA E MAGAZZINO:



Viene visualizzato il seguente pannello:

< ANAGRAFICA E MAGAZZINO

Seleziona dall'anagrafica l'articolo da caricare e premi "CARICA GIACENZA" oppure leggi il codice a barre

Articolo: _____ => U88 Tutte

Ricerca articolo

Cod.	Descr.	Pezzi
<Cod.>	<Articolo 1>	0
<Cod.>	<Articolo 2>	0
<Cod.>	<Articolo 3>	0
<Cod.>	<Articolo 4>	0
<Cod.>	<Articolo 5>	0
<Cod.>	<Articolo 6>	0
<Cod.>	<Articolo 7>	0
<Cod.>	<Articolo 8>	0
<Cod.>	<Articolo 9>	0
<Cod.>	<Articolo 10>	0
<Cod.>	<Articolo 11>	0
<Cod.>	<Articolo 12>	0
<Cod.>	<Articolo 13>	0
<Cod.>	<Articolo 14>	0
<Cod.>	<Articolo 15>	0

Lista articoli

Articoli movimentati

Articoli presenti nell'ultimo ordine

Tipologia dei tabacchi

Articoli sottoscorta



Ricerca dell'articolo

- Per ricercare l'articolo è possibile farlo leggendo direttamente il codice a barre con il barcode o dalla schermata proposta. Per la ricerca dell'articolo dalla schermata procedere come segue:
- Premere il campo "Ricerca articolo" e digitare il nome dell'articolo desiderato o parte di esso.



Viene visualizzata la lista degli articoli contenente la parola ricercata.

È possibile effettuare la ricerca degli articoli per filtri premendo una o più icone "Filtri":

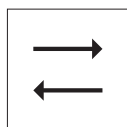

Filtro con articoli movimentati



Filtro per articoli presenti dell'ultimo ordine



Filtro per articoli sotto scorta



Filtro per tipo di articolo

- Premere sull'articolo desiderato (es. Articolo 1).

Layout tasto articolo

- Ricercare l'articolo desiderato (vedere ricerca articolo).
- Premere sull'articolo desiderato (es. Articolo 1).
- Nel pannello visualizzato premere l'icona dell'articolo:



Viene visualizzata la finestra:

Seleziona immagine

Carica immagine

Elimina immagine

Cambia grafica al tasto

- Ora è possibile scegliere:
 - CARICA IMMAGINE: per selezionare all'interno di una cartella presente sul dispositivo dove è installata l'applicazione, un'immagine da utilizzare come tasto per il PLU.
 - ELIMINA IMMAGINE: per eliminare l'immagine caricata in precedenza.
 - CAMBIA GRAFICA AL TASTO: per modificare il colore del testo e dello sfondo.



Pannello articolo

Cod. <n. cod.>	ARTICOLO 1
Articolo 1	
Confenzione astuccio da 10 pezzi	2.50 €
€/Pz	2.5
€/Kg	250
Giacenza	166
Carica giacenza	_____
Quantità minima	_____ 10
Quantità obiettivo	_____ 30
Quantità minima ordine	_____ 80
Preferito	<input type="radio"/>
Barcode	_____ 40322919
Barcode	_____
Barcode	_____
ANNULLA	OK

€/Pz	Prezzo al pezzo (non modificabile).
€/Kg	Prezzo al chilo (non modificabile).
Giacenza	Quantità in giacenza.
Carica giacenza	Quantità da caricare in magazzino.
Quantità minima	Quantità minima di giacenza.
Quantità obiettivo	Quantità di giacenza ottimale.
Quantità minima ordine	Quantità minima da effettuare nell'ordine.
Preferito	Se selezionato, aggiunge l'articolo alla pagina dei preferiti (#TABACCHI).
Barcode	Programmazione dell'articolo tramite lettore barcode.
Barcode	Programmazione dell'articolo tramite lettore barcode.
Barcode	Programmazione dell'articolo tramite lettore barcode.



26.4 Anagrafica Monopoli

È possibile gestire altri prodotti del monopolio come i "GRATTA E VINCI".

- Premere il tasto ANAGRAFICA MONOPOLI



Viene visualizzato il seguente pannello:

The screenshot shows a mobile application interface for managing 'GRATTA E VINCI' products. The panel has a title bar with a back arrow, the text 'GRATTA E VINCI', and a search icon. Below the title bar is a 'Riepilogo' (Summary) section containing a list of fields and their values:

Riepilogo	
Id	1
Codice	100001
Descrizione	<descrizione>
Descrizione conf.	
Prezzo 1	0.0
Preferito	<input type="radio"/>
Giacenza	0.0
Quantità minima	0.0
Barcode	
Codice esenzione	

At the bottom of the panel are four buttons: 'MODIFICA', 'CLONA', 'ELIMINA', and 'ESCI'. A 'NUOVO ARTICOLO' button is located at the bottom left of the screen. Annotations with arrows point to these elements:

- Ricerca per descrizione**: Points to the search icon in the title bar.
- Modifica l'articolo selezionato**: Points to the 'MODIFICA' button.
- Elimina l'articolo selezionato**: Points to the 'ELIMINA' button.
- Duplica l'articolo selezionato**: Points to the 'CLONA' button.
- Permette di uscire dal pannello di programmazione**: Points to the 'ESCI' button.
- Permette di aggiungere un nuovo articolo**: Points to the 'NUOVO ARTICOLO' button.



Codice	Codice identificativo dell'articolo.
Descrizione	Descrizione dell'articolo.
Descrizione conf.	Descrizione della confezione.
Prezzo	Prezzo dell'articolo.
Preferito	Se selezionato, aggiunge l'articolo alla pagina dei preferiti (#Gratta&Vinci).
Giacenza	Quantità in deposito.
Quantità da caricare	Quantità in caso di carico.
Quantità minima	Quantità minima di giacenza.
Barcode	Programmazione dell'articolo tramite lettore barcode.
Codice esenzione	Permette di scegliere da menù a tendina l'aliquota IVA da associare al monopolio.



27 SCAMBIO IMPORTO EFT/POS

"Scambio importo" è un servizio aggiuntivo a pagamento che permette di far dialogare un terminale di pagamento POS basato sul protocollo no. 17 con "KeepUp Smart".

Il terminale di pagamento POS deve essere connesso alla stessa rete del registratore. Una volta acquista o il servizio, è possibile abilitarlo dall'apposita schermata Impostazioni > Servizi > Scambio Importo (vedere [paragrafo 19.12](#)) avendo cura di inserire l'indirizzo IP del terminale di pagamento e la porta di comunicazione che si intende utilizzare per lo scambio dei dati.

Di seguito viene descritta una transazione chiusa con pagamento elettronico (es. carta di credito) e con la funzione Scambio importo abilitata.

- Digitare le vendite che costituiscono la transazione (es. Articolo 1 con prezzo prefissato 10.00 euro, Articolo 3 con prezzo prefissato 1.00 euro):



- Premere il tasto PAGAMENTI per accedere al pannello "Pagamenti" (vedere [capitolo 12](#)):



- Premere il tasto CARTA DI CREDITO per trasferire l'importo da passare al terminale di pagamento POS:

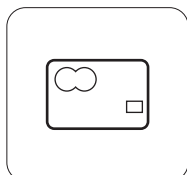

Nel campo accanto al tasto CARTA DI CREDITO viene visualizzato il totale da pagare:

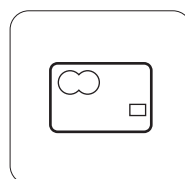

11.00

- Per chiudere la transazione premere il tasto relativo al tipo di documento da stampare (es. Stampa scontrino):



Viene visualizzata la seguente finestra:





- Eseguire il pagamento sul terminale POS.
- Il pagamento viene elaborato.
- Alla conferma di avvenuto pagamento, vengono stampati la ricevuta su terminale POS e il documento commerciale sul registratore.



28 ACCETTATORE CHS

Per accedere al pannello “Accettatore CHS” dal pannello “Cassa” premere il tasto STRUMENTI (vedere [paragrafo 6.1](#)) e di seguito il tasto ACCETTATORE CHS. Se attivo il servizio aggiunge la statistica “Accettatore CHS”. Per l’attivazione della licenza contattare il vostro rivenditore.

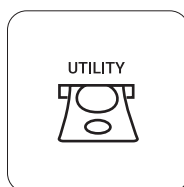

Viene visualizzato il seguente pannello:

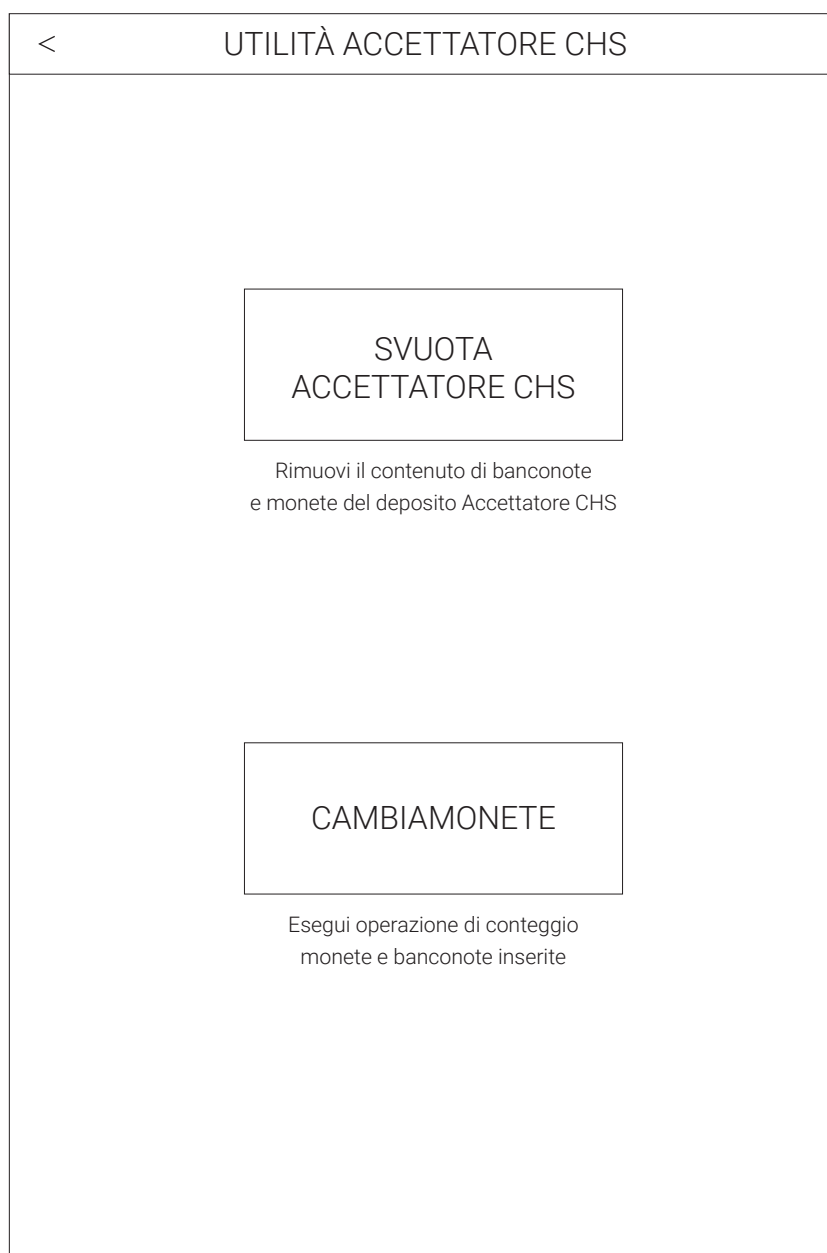

Svuota Accettatore CHS

- Premere il tasto SVUOTA ACCETTATORE CHS.

Viene visualizzata la seguente finestra:



- Premere il tasto RICICLATORE se si intende svuotare il contenitore Riciclatore.
- Premere il tasto CASSETTO se si intende svuotare il contenitore del Cassetto.
- Premere il tasto TUTTO per svuotare sia il contenitore Riciclatore che il Cassetto

Cambiamonete

Per impostare i valori minimi e massimi delle valute da poter inserire nel dispositivo entrare nel pannello Impostazioni > Servizi > Impostazioni Accettatore CHS (vedere [paragrafo 19.12](#)).

Per avere la lista completa delle valute contenute nel riciclatore o nel cassetto entrare in Statistiche > Accettatore CHS (vedere [capitolo 21](#)).

Non è possibile eseguire un versamento in cassa con transazioni aperte.

- Premere il tasto CONTAMONETE.

Viene visualizzata la seguente finestra:



- Inserire il denaro negli appositi scomparti (es. 10.20 euro).



- Premere il tasto VERSA.

ACCETTATORE CHS	
Importo introdotto:	10.20
VERSA	CHIUDI

Viene emesso un documento gestionale col dettaglio del versamento eseguito:

DOCUMENTO GESTIONALE	
<hr/>	
Versamento	
<hr/>	
1 Fondo Cassa	10.20
TOTALE EUR	10.20
	CASSA 1
01/01/22 12:00	<#DOC. GES.>
NUMERO DI MATRICOLA:	<matr. fiscale>
DOCUMENTO GESTIONALE	





29 KEEPUP MONITOR

“KeepUp Monitor” è un servizio aggiuntivo a pagamento che permette la gestione dei monitor da cucina. Per la descrizione dettagliata di tutte le funzioni si consiglia di consultare il manuale utente cod. 0576100M000178. Per l’attivazione della licenza contattare il vostro rivenditore.



30 GREEN PASS

Questo pannello permette di scansionare e verificare il passaporto vaccinale "Green Pass".
Avvicinare il lettore barcode al "Green Pass" del cliente per verificarne l'autenticità e la validità.





CUSTOM[®]

CUSTOM S.p.A.

World Headquarters

Via Berettine, 2/B - 43010 Fontevivo, Parma ITALY

Tel. +39 0521 680111 - Fax +39 0521 610701

info@custom.biz - www.custom.biz

All rights reserved

www.custom.biz